



SOUDAL

Catalogo Prodotti

Gamma Professionale e Serramento



SOUDAL

BUILD THE FUTURE



Soudal è un'azienda leader in Europa per la produzione di sigillanti, schiume poliuretatiche e adesivi. Fondata nel 1966 da Mr. Vic Swerts, è tuttora di proprietà della famiglia e indipendente dalle grandi corporazioni multinazionali.

L'azienda aveva iniziato con una produzione regionale di silicone per poi trasformarsi rapidamente in una realtà a carattere internazionale. Soudal, specialista in prodotti chimici, produce: adesivi, schiume poliuretatiche, sigillanti e spray.

Soudal ha una visione a lungo termine con particolare focus sulla ricerca e sviluppo per avere soluzioni sempre più innovative che soddisfino tutte le esigenze del mercato e degli utilizzatori.

I prodotti **Soudal** sono venduti in oltre 140 paesi nel mondo compresi i brand di fama internazionale nel settore delle costruzioni.

Gamme complete

- Sigillanti
- Schiume Poliuretatiche
- Adesivi • Spray Tecnici

Qualità professionale

- Ampio dipartimento di Ricerca & Sviluppo
- Grandi investimenti
- ISO 9001 e ISO 14000

Mercati

- Professionale (SWS Serramento) • DIY Tradizionale • DIY Moderno • Building
- General Industry • Marine

LE CIFRE DI SOUDAL 2021

-  **270.000.000** cartucce
-  **105.000.000** bombole
-  **12.000** referenze
-  **140** paesi
-  **24** siti di produzione

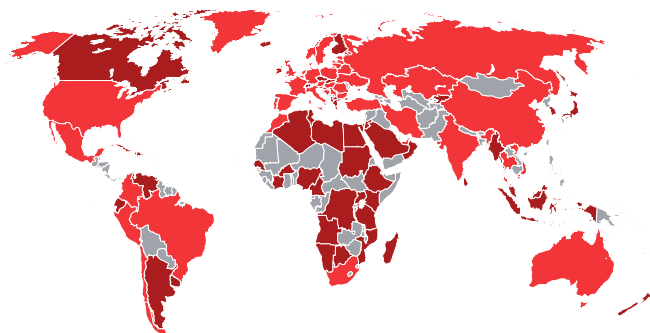

"You can always do more than you're expected to."

Baron Vic Swerts - Soudal Chairman-Founder



IL PARTNER AFFIDABILE NEL SETTORE SERRAMENTO

Soudal è da decenni un partner affidabile per il mondo delle costruzioni e dell'industria offrendo sistemi e prodotti innovativi di altissima qualità. Grazie ad una struttura di vendita internazionale e ad una capillarità nel mercato, Soudal è in grado di fornire un servizio efficace ed efficiente ai suoi clienti in tutto il mondo. Negli ultimi anni particolare attenzione e focus è stata posta al "mercato del serramento".

Soudal ha riunito tutta la sua esperienza e conoscenza in 3 diverse soluzioni per il serramento: Costruzione, Installazione e Sistema di Posa. Questi sistemi offrono una gamma completa di prodotti e soluzioni che soddisfano perfettamente le esigenze del settore e di tutti gli utilizzatori professionali.



SODAL WINDOW MANUFACTURING (SWM)

Soudal Window Manufacturing è un sistema di prodotti sviluppato per i produttori di porte e finestre. Con SWM, Soudal offre una gamma completa di sigillanti e adesivi per l'industria del serramento. Il sistema offre soluzioni per l'assemblaggio, la protezione e il miglioramento delle prestazioni termiche ed acustico di tutte le tipologie di serramenti: PVC, Alluminio, Legno.



SODAL WINDOW INSTALLATION (SWI)

SoudaFrame SWI è un sistema di pre-telaio modulare per l'installazione di serramenti esterni, in fibra di vetro rinforzata plastica (GFRP). Il sistema certificato Passive House garantisce un'installazione della finestra termicamente ottimale, senza ponti termici. Il sistema può essere utilizzato in diverse soluzioni costruttive ed è disponibile in diverse dimensioni.



SODAL WINDOW SYSTEM (SWS)

Soudal Window System è il sistema di posa conforme alle norme internazionali e nazionali in materia di prestazioni energetiche degli edifici. SWS è conforme alla norma UNI 11673, norma di riferimento sul mercato italiano relativa alla progettazione dei giunti di posa. SWS è un sistema **COMPLETO** risponde a tutte le esigenze e innumerevoli situazioni che si presentano nelle fasi di posa - **EFFICACE** rispetta i dettami della fisica dell'edificio e si basa sui principi fisici che regolano la trasmissione del calore, del vapore e dell'aria - **SEMPLICE** una gamma completa di nastri, sigillanti e schiume facili da usare nel giunto di posa - **TESTATO** presso i più importanti istituti nazionali (CERT) e internazionali (IFT) che dimostrano IN PRATICA quanto previsto a livello teorico.

Risultati dei test effettuati presso il laboratorio T2i Treviso:
tenuta del giunto oltre 2000 Pascal

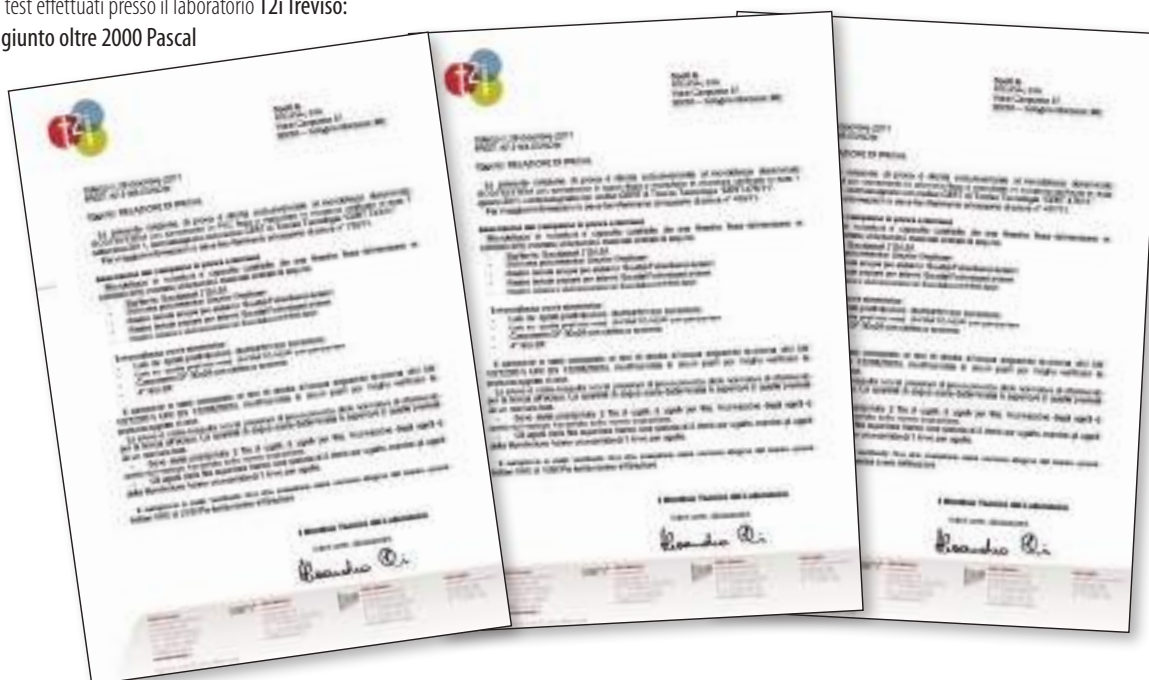

Chi è Soudal

Costruire il futuro in modo sostenibile	04
Rendimento Energetico degli Edifici	05
Classificazione e definizione sigillanti	08

1. Prodotti ecosostenibili

HMX Joints	14
HMX Sanitary	14
Montage Eco Pro	15
Silirub Glazing	15
SMX Gap Filler	16
Soudafill Hydro	16

2. Prodotti per il sistema di posa del serramento

Nodi di posa	19
Tavole di posa	22
Flexifoam X-Tra	31
Flexifoam	32
Soudaband PRO BG1	33
Soudaband PRO MF1/PRO SFD	34
SWS Tapes	35
SWS Vario	36
SWS Spray Primer	36
Soudaband Sealtape	37
Soudaband Sealtape PE	37
Soudatight SP/LQ	38
Soudatight Hybrid	38
Soudatight WP	39
Accessori per Soudatight	39
Acryrub F4	40
Soudaseal 215LM	40

3. Prodotti complementari alla posa del serramento

Soudasil 440	42
Soudasil 400	42
Silirub N2/Silirub AL2T	43
Silirub N07	43
Silirub 2	44
Silirub WS	44
Silirub Color	45
Soudaseal 240FC	46
Soudaseal 250XF	46
Soudaseal HT	47
Soudaseal MS Clear	47
Soudafoam Low Expansion	48
Soudafoam 1K/GUN 4x4	48
Soudafoam 2K	49
Soudatherm Wall 220	49
Soudafix P280-SF	50
Soudafix VE 400-SF	50
Butyband	51

4. Prodotti per impieghi professionali

Silirub AC	54
Soudasil Multipurpose	54
Soudasil 130	55
Silirub AQ	55
Silirub N	56
Soudasil 205	56
Soudasil 210	57
Soudasil 230	57

Silirub Cleanroom	58
Silirub MA	58
Acryrub	59
Repacryl D	59
Acrilico Legno	60
Transpacryl	60
Soudasil 180	61
Silirub HT°N	61
Soudaflex 40FC	62
Butyrub	62
Multibond 35	63
Soudabond SPS 670	63
Aquafix	64
Soudafalt	64
Soudabond Easy	65
Soudabond Turbo	65
Soudafoam X-TRA	66
Soudafoam 1K Tegole e Tetti	66
Spray Tecnici - Lubrificare e Proteggere	68
Spray Tecnici - Applicazioni Industriali	69
Spray Tecnici - Pulizia	70
Spray L501	71
Genius Spray	70
Perfect Job	72
Fondo giunto in PE	73
Fondo giunto in PU	73
Bussole retinate	74
Mixer e beccucci	74
Winbag	74
Soudaband Strip	74
Soudaband Clips	74
Pulitori per schiume e pistola	75
Rimuovi Schiuma	75
Swipex Pulitore Mani	75
Swipex Salviette	75
Pistole per schiume	76
Pistole per cartucce e sacchetti	77

5. Prodotti per l'installazione del serramento

Soudaframe SWI	80
Soudaframe SWI - certificazioni	81
Soudaframe SWI - fasi installazione	82
Soudaframe SWI - dati tecnici	84

6. Prodotti per la costruzione del serramento

Aluseal	86
Aluseal Hybrid	86
Soudabond 641	87
Soudabond 642 DUO	88
Attrezzi/access. Soudabond 642 DUO	88
Soudabond 642 DUO sacchetti	89
Attrezzi/access. Soudabond 642 DUO sacch.	89
Soudatherm SFI 600P	90
Attrezzi/access. Soudatherm SFI 600P	90
Soudatherm SFI 600P - Modalità di utilizzo	91
Surface Activator	92
Activator Spray 601	92
Surface Cleaner	93
PVCu Frame Cleaner	94
PVCu Cream Cleaner	94
Glass & Mirror Cleaner	95
Cyanofix 84A	96
Colla PVC 42A	96

7. Prodotti adesivi per legno

HB construct	98
Montage Pro 140	99
Soudagrip	99
PU construct Fast	100
Purocol Express	100
PRO 10D	101
PRO 20D	101
PRO 30D	102
PRO 40P	103
PRO 45P	103
140 LQ	104
170 TX	104
120 HD	105
180 HD	105
Come scegliere correttamente un adesivo	106

8. Prodotti resistenti al fuoco

Introduzione gamma fuoco	108
Soudafoam FR HY	109
Soudafoam 2K-B2 FR	109
Fire silicone B1 FR	110
Firecryl FR	110
Soudaseal FR	111
Come scegliere correttamente un adesivo	112

9. Prodotti per impieghi generali

Gamma Fix ALL	116
Fix All Crystal	117
Fix All Turbo	117
Fix All High Tack	118
Fix All X-treme Power Express	118
Fix All Flexi	119
Fix All Floor & Wall	119
Soudagum Hydro	120
Mastice Refrattario 1500°C	121
Cemento Pronto	121
Silicone in tubi 60ml	122
Ultra Repair Adhesive	122
Epofix	123
Riparatutto	123
Gamma Genius Gun	124
Montaggio e Isolamento Genius Gun	125
Montaggio e Isolamento Porte e Finestre	125
Montaggio Pannelli e Blocchi	126
Gamma Color Spray	127
Color Spray RAL	128
Color Spray Lattoneria	129
Color Spray Lucido Fluorescente	129
Color Spray Effetto Metallizzato	129
Color Spray Effetto Cromato	129
Color Spray Ferro-Micaceo	129
Color Spray Antruggine	129
Color Spray Alte Temperature	130
Color Spray Speciali	130
Color Spray Tracciante Colorato	130

10. Materiali Punto vendita

Materiali per il punto vendita	132
--------------------------------	-----

120 HD	105	HMX Joints	14	Soudabond SPS 670	63
140 LQ	104	HMX Sanitary	14	Soudabond Turbo	65
170 TX	104	Mastice Refrattario 1500°C	121	Soudafalt	64
180 HD	105	Mixer e beccucci	74	Soudafill Hydro	16
Accessori per Soudatight	39	Montage Eco Pro	15	Soudafix P280-SF	50
Acrilico Legno	60	Montage Pro 140	99	Soudafix VE 400-SF	50
Acryrub	59	Montaggio e Isolamento Genius Gun	125	Soudaflex 40FC	62
Acryrub F4	40	Montaggio e Isolamento Porte e Finestre	125	Soudafoam 1K Tegole e Tetti	66
Activator Spray 601	92	Montaggio Pannelli e Blocchi	126	Soudafoam 1K/GUN 4x4	48
Aluseal	86	Multibond 35	63	Soudafoam 2K	49
Aluseal Hybrid	86	Perfect Job	72	Soudafoam 2K-B2 FR	109
Aquafix	64	Pistole per cartucce e sacchetti	77	Soudafoam FR HY	109
Attrezzi/access. Soudaband 642 DUO	88	Pistole per schiume	76	Soudafoam Low Expansion	48
Attrezzi/access. Soudabond 642 DUO sacchetti	89	PRO 10D	101	Soudafoam X-TRA	66
Attrezzi/access. Soudatherm SFI 600P	90	PRO 20D	101	Soudaframe SWI	80
Bussole retinate	74	PRO 30D	102	Soudagrip	99
Butyband	51	PRO 40P	103	Soudagum Hydro	120
Butyrub	62	PRO 45P	103	Soudaseal 215LM	40
Cemento Pronto	121	PU construct Fast	100	Soudaseal 240FC	46
Colla PVC 42A	96	Pulitore per schiume e pistola	76	Soudaseal 250XF	46
Color Spray Alte Temperature	130	Purocol Express	100	Soudaseal FR	111
Color Spray Antiruggine	130	PVCu Cream Cleaner	94	Soudaseal HT	47
Color Spray Effetto Cromato	129	PVCu Frame Cleaner	94	Soudaseal MS Clear	47
Color Spray Effetto Metallizzato	129	Repacryl D	59	Soudasil 130	55
Color Spray Ferro-Micaceo	129	Rimuovi schiuma	76	Soudasil 180	61
Color Spray Lattoneria	129	Riparatutto	123	Soudasil 205	56
Color Spray Lucido Fluorescente	129	Silicone in tubi 60ml	122	Soudasil 210	57
Color Spray RAL	128	Silirub 2	44	Soudasil 230	57
Color Spray Speciali	130	Silirub AC	54	Soudasil 400	42
Color Spray Tracciante Colorato	130	Silirub AQ	55	Soudasil 440	42
Cyanofix 84A	96	Silirub Cleanroom	58	Soudasil Multipurpose	54
Epofix	123	Silirub Color	45	Soudatherm SFI 600P	90
Fire Silicone B1 FR	110	SoudASEAL HT°N	61	Soudatherm Wall 220	49
Firecryl FR	110	Silirub MA	58	Soudatight Hybrid	38
Fix All Crystal	117	Silirub N	6	Soudatight SP/LQ	38
Fix All Flexi	119	Silirub N2/Silirub AL2T	43	Soudatight WP	39
Fix All Floor & Wall	119	Silirub N07	43	Spray L501	71
Fix All High Tack	118	Silirub Glazing	15	Spray Tecnici - Applicazioni Industriali	69
Fix All Turbo	117	Silirub WS	44	Spray Tecnici - Lubrificare e Proteggere	68
Fix All X-treme Power Express	102	SMX Gap Filler	16	Spray Tecnici - Pulizia	70
Flexifoam	32	Soudaband Clips	74	Surface Activator	92
Flexifoam X-Tra	31	Soudaband PRO BG1	33	Surface Cleane	93
Fondo giunto in PE	73	Soudaband PRO MF1/PRO SFD	34	Swipex Pulitore Mani	76
Fondo giunto in PU	73	Soudaband Sealtape	37	Swipex Salviette	76
Gamma Color Spray	127	Soudaband Sealtape PE	37	SWS Spray Primer	36
Gamma Fix ALL	116	Soudaband Strip	75	SWS Tapes	35
Gamma Genius Gun	124	Soudabond 641	87	SWS Vario	36
Genius Spray	71	Soudabond 642 DUO	88	Transpacryl	60
Glass & Mirror Cleaner	95	Soudabond 642 DUO sacchetti	89	Ultra Repair Adhesive	122
HB Construct	98	Soudabond Easy	65	Winbag	75

RESPONSABILITA' PRODOTTO



AMBIENTE



SICUREZZA E SALUTE



LE EMISSIONI INDOOR DELLE SOSTANZE ORGANICHE VOLATILI "VOC"

L'inquinamento dell'aria negli ambienti indoor è un fenomeno al quale è stato dedicato, negli ultimi anni, sempre maggiore attenzione. Negli ambienti indoor i **VOC** (composti organici volatili) possono raggiungere concentrazioni elevate. Non esistono valori limiti standard, ma sia la legislazione europea che quella italiana mostrano un'attenzione crescente all'argomento. In questo contesto si collocano i **CAM** (criteri ambientali minimi) che sono i requisiti ambientali definiti per le varie fasi del processo di acquisto nell'ambito di quanto stabilito dal Piano di sostenibilità ambientale dei consumi del settore della pubblica amministrazione e sono adottati con Decreto del Ministero dell'Ambiente della Tutela del territorio e del mare. In Italia, l'efficacia dei **CAM** è stata assicurata grazie all'art. 18 della L. 221/2015 e, successivamente, all'art. 34 recante "Criteri di sostenibilità energetica e ambientale" del D.lgs. 50/2016 "Codice degli appalti" (modificato dal D.lgs 56/2017), che ne hanno reso obbligatoria l'applicazione da parte di tutte le stazioni appaltanti. **Soudal pone particolare attenzione alle emissioni certificando i propri prodotti** e ponendo sull'etichetta i riferimenti **EC1 Plus** (classe esclusiva "a bassissima emissione" marchio del **GEV**) o **A+**.



DOP (DICHIARAZIONE DI PRESTAZIONE) - MARCATURA CE

Il marchio **CE** dimostra che un prodotto risponde alle normative della legislazione Europea. E' stato introdotto nel 1988 con la **Direttiva per i prodotti da costruzione (CPD)**, che tuttavia aveva autorizzato adattamenti specifici per ogni paese, di conseguenza non si è avuta una diffusione del marchio CE in modo uniforme. La direttiva è stata sostituita dal **Regolamento per i prodotti da costruzione (CPR)**, che è obbligatorio a partire dal **1° Luglio 2014** in tutti gli stati membri della comunità. Il regolamento afferma che tutti i prodotti da costruzione, riportanti il marchio CE dovranno essere accompagnati da una **Dichiarazione di prestazione (DoP)**, che dovrà essere fornita al cliente e conservata per almeno 10 anni. Questo documento contiene tutte le caratteristiche tecniche salienti del prodotto. Il contenuto della dichiarazione di prestazione è interamente definito nel **(CPR)** e deve essere disponibile nelle lingue dei paesi in cui viene commercializzato il prodotto.

Quali prodotti devono essere etichettati con il marchio CE?

Tutti i prodotti da costruzione che rientrano nel campo di applicazione di una normativa europea armonizzata OPPURE che comportano un "Benessere Tecnico Europeo (ETA)" (es. gli ancoranti chimici ed i prodotti resistenti al fuoco di Soudal).

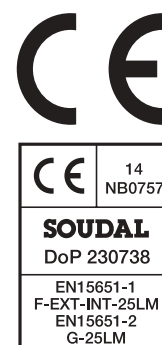

QUADRO NORMATIVO ITALIANO

UNI 10818: 2015 - Finestre, portefinestre, porte e chiusure oscuranti.

Ruoli, responsabilità e indicazioni contrattuali nel processo di posa.

La norma definisce le responsabilità di tutte le figure che operano nel settore serramento:

1. PROGETTISTA
2. DIRETTORE LAVORI
3. PRODUTTORE
4. DISTRIBUTORE/RIVENDITORE
5. INSTALLATORE/POSATORE
6. COSTRUTTORE EDILE

Codice del consumo - D.Lgs 205/2006, art. 129 comma 5: "Il difetto di conformità che deriva dall'imperfetta installazione del bene di consumo è equiparato al difetto di conformità del bene quanto l'installazione è compresa nel contratto di vendita ed è effettuata dal venditore o sotto la sua responsabilità. Tale equiparazione si applica anche nel caso in cui il prodotto, concepito per essere installato dal consumatore, sia da questo installato in modo non corretto a causa di una carenza delle istruzioni di installazione".

Considerando che la maggior parte dei reclami sono legati ad una posa in opera eseguita con materiali non idonei, l'imperfetta installazione del serramento è equiparata al difetto di conformità dello stesso. Le responsabilità potrebbe ricadere su chi è solo responsabile della vendita o sul produttore se non ha fornito le corrette istruzioni di installazione.

UNI 11673-1 - Posa in opera dei serramenti - Parte 1: Requisiti e criteri di verifica della progettazione

La norma definisce le metodologie di verifica dei requisiti di base dei progetti di posa in opera dei serramenti, fornendo indicazioni di carattere progettuale. Si applica alle fasi di progettazione esecutiva e di scelta dei materiali, in accordo alle competenze e responsabilità definite dalla UNI 10818.

La progettazione deve garantire che il giunto di collegamento con il vano murario non sia la causa di un peggioramento delle prestazioni di prodotti o degradi funzionali

Si applica alle soluzioni di posa in opera di:

- A. Serramenti esterni considerati in UNI EN 14351-1
- B. Porte interne pedonali considerate in prEN 14351-2
- C. Porte industriali, commerciali e da garage

I punti chiave della norma sono:

1. ISOLAMENTO TERMICO
2. ISOLAMENTO ACUSTICO
3. TRASPIRABILITA' DEL GIUNTO
4. TENUTA ALL'ACQUA
5. COMPOSTI ORGANICI VOLATILI (VOC)
6. PRESTAZIONI DI BASE DEI MATERIALI DI SIGILLATURA E RIEMPIMENTO

La norma definisce che per i sigillanti i limiti prestazionali devono essere garantiti dalla norma di prodotto UNI EN 15651 e dichiarati dal fabbricante nella documentazione attestante l'apposizione della marcatura CE in etichetta, il tutto deve essere comprovato dalla dichiarazione di prestazione (DoP).

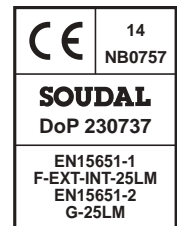

UNI 11673-2 – Posa in opera di serramenti- Requisiti di conoscenza, abilità e competenza degli installatori/posatori di serramenti

La norma definisce i requisiti relativi all'attività professionale del posatore di serramenti, ossia del soggetto operante professionalmente nell'ambito della relativa posa in opera in edifici sia di nuova costruzione sia esistenti, in termini di conoscenza, abilità e competenza in conformità al Quadro Europeo delle Qualifiche.

UNI 11673-3 – Posa in opera di serramenti – Requisiti minimi per l'attività di formazione non formale per gli installatori/posatori di serramenti

La presente norma specifica i requisiti minimi per l'erogazione di corsi di formazione non formale per l'apprendimento delle conoscenze e lo sviluppo di abilità da parte degli installatori/posatori di serramenti, limitatamente agli indirizzi di specializzazione "Installatore/posatore senior" e "Installatore/posatore caposquadra" come definiti nella norma UNI 11673-2. La presente norma definisce inoltre i requisiti minimi delle organizzazioni e del personale docente che erogano la formazione non formale agli installatori/posatori di serramenti.

UNI 11673-4 Posa in opera dei serramenti - Requisiti e criteri di verifica dell'esecuzione

La norma definisce le metodologie di verifica dei requisiti di base dell'esecuzione della posa in opera dei serramenti, fornendo indicazioni di carattere documentale, analitico e sperimentale anche ai fini del collaudo in opera. La norma integra la serie di norme UNI 11673 con particolare riferimento alla UNI 11673-1 dedicata ai requisiti e criteri di verifica della progettazione della posa in opera dei serramenti.

UNI 11296: 2018 - Posa in opera di serramenti e altri componenti di facciata - Criteri finalizzati all'ottimizzazione dell'isolamento acustico di facciata dal rumore esterno

La norma definisce i criteri per la posa in opera di componenti di facciata (serramenti, sistemi dispositivi per il passaggio dell'aria, sistemi di oscuramento/schermatura e altri componenti presenti in facciata) e fornisce indicazioni sulla verifica dell'isolamento acustico della facciata dal rumore esterno. La norma si applica agli interventi su edifici esistenti e di nuova costruzione ed anche ai serramenti interni di separazione tra ambienti che richiedono protezione dal rumore.

QUADRO NORMATIVO - LEGISLATIVO

Il rendimento energetico degli edifici è definito dalla legislazione europea, in particolare dalla direttiva originaria 2002/91/CE, detta anche **EPB-D**. Quest'ultima richiama pienamente gli "obiettivi 20-20-20" dell'Unione europea, vale a dire: riduzione delle emissioni di CO₂ del 20% entro il 2020, ridurre il consumo di energia del 20% e aumentare la quota di energie rinnovabili al 20% rispetto ai livelli del 1990.

La questione delle energie rinnovabili è ulteriormente approfondita nella direttiva Europea 2009/28/EC (promozione dell'uso dell'energia da fonti rinnovabili).



L'approccio in corso risultava però in ritardo rispetto gli obiettivi fissati per il 2020 e così è stata emanata una nuova direttiva la 2018/844/UE, pubblicata sulla Gazzetta europea, che aggiorna la direttiva 2010/31/UE sulla prestazione energetica nell'edilizia e la direttiva 2012/27/UE sull'efficienza energetica. La nuova direttiva è entrata in vigore il 9 luglio 2018 e dovrà essere recepita entro il 10 marzo 2020.

Tutti i Paesi dell'Unione Europea dovranno elaborare nei prossimi anni una strategia a lungo termine per sostenere la ristrutturazione degli edifici residenziali e non residenziali, sia pubblici che privati, al fine di ottenere un parco immobiliare ad alta efficienza energetica entro il 2050 e dovranno facilitare la trasformazione degli edifici esistenti in edifici a energia quasi zero.

Il concetto di **NZEB** (Near Zero Energy Building) era stato introdotto già con la revisione della direttiva sul rendimento energetico (2010/31/CE) inserendo dei requisiti più vincolanti sia per le nuove costruzioni che per le ristrutturazioni.

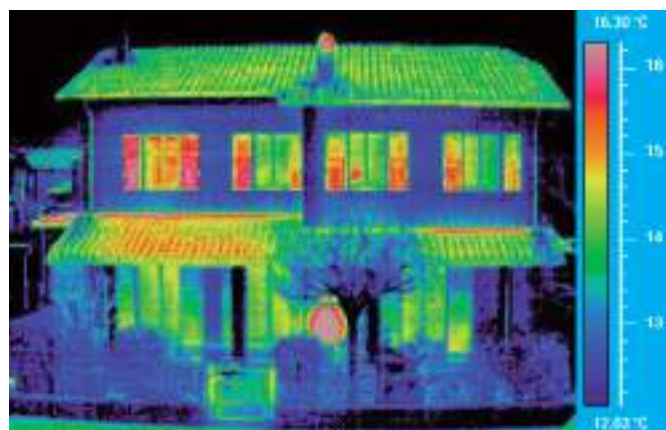

Gli obiettivi della nuova direttiva:

- **rendere** più efficaci le strategie di ristrutturazione degli immobili a lungo termine che dovranno avere obiettivi chiari e misurabili per un settore edile idealmente decarbonizzato e un parco di edifici NZEB al 2050
- **consolidare** la componente finanziaria e promuovere investimenti privati per il recupero del patrimonio edilizio esistente
- **sostenere** lo sviluppo delle infrastrutture per l'elettromobilità
- **innalzare** le soglie per l'obbligo delle ispezioni degli impianti di riscaldamento e di condizionamento dell'aria, confidando nell'apporto dei sistemi automatici di monitoraggio e controllo
- **incoraggiare** l'uso delle tecnologie informatiche per edifici efficienti
- **migliorare** la trasparenza delle metodologie di calcolo della prestazione energetica definite dagli stati membri
- **accrescere** il ruolo dei consumatori informandoli e proteggendoli dalla povertà energetica.

L'obiettivo complessivo della nuova direttiva 2018/844/UE è quello di abbattere dell'80-95%, rispetto ai livelli del 1990, le emissioni di gas serra entro il 2050 con target intermedi al 2030 e 2040. L'obiettivo è strettamente legato con quello del **32% di energia rinnovabile entro il 2030**.

“La direttiva definisce un edificio a energia quasi zero (NZEB) come un edificio caratterizzato da un rendimento energetico molto elevato e richiede il calcolo dell'indicatore di energia primaria. Una richiesta energetica molto bassa o vicino allo zero dovrebbe essere coperta in misura molto significativa da fonti rinnovabili, compresa quella proveniente da fonti di produzione in loco o nelle vicinanze.”

Dal 1 Gennaio 2021, questo è **diventato** lo standard per tutte le nuove abitazioni in Europa.



PASSIVHAUS

Passivhaus è uno standard costruttivo nato dall'intuizione di **Wolfgang Feist**, un fisico edile che nel lontano 1989 ha simulato un approccio "semplice" al tema del comfort abitativo, culminando nel 1991 con la costruzione della prima **Passivhaus** al mondo in una città vicino a Francoforte. Da allora ad oggi si sono moltiplicati i casi di replicabilità e di successo dell'implementazione di questo approccio sia alle nuove costruzioni che alle ristrutturazioni, sia sul residenziale che sul non residenziale. La maggior parte si trova in Germania ed Austria, ma ne sono state realizzate svariate in altri Paesi del mondo e anche **in Italia il numero è in aumento.**

Una **Passivhaus** è un edificio che deve rispettare determinati criteri, fra cui il fabbisogno termico per riscaldamento ed il fabbisogno frigorifero per raffrescamento che devono rimanere al di sotto di **15 kWh/m² anno**. Queste prestazioni si ottengono con una progettazione molto attenta, specie nei riguardi del sole, con l'adozione di isolamento termico ad altissime prestazioni su murature perimetrali, tetto e superfici vetrate e mediante l'adozione di sistemi di ventilazione controllata a recupero energetico.

AIRTIGHTNESS - TENUTA ALL'ARIA

La maggiore attenzione degli operatori di settore è rivolta alla trasmittanza termica dei componenti strutturali dell'involucro edilizio. Ma per ottenere prestazioni NZEB è imprescindibile la verifica della tenuta all'aria dell'involucro stesso, ne è prova che tutti i principali protocolli energetici europei hanno in comune la verifica mediante **Blower Door Test** e la verifica delle temperature superficiali interne.

LA VERIFICA DELLA PERMEABILITA' ALL'ARIA DELL'EDIFICIO: IL BLOWER DOOR TEST

Il **Blower-Door-Test**, svolto secondo la norma la UNI EN 13829 permette di misurare l'ermeticità di un edificio dopo aver imposto una determinata differenza di pressione tra interno ed esterno. Il metodo permette di scoprire "le perdite d'aria" dell'involucro edilizio e di valutare il flusso (o tasso) di ricambio dell'aria. Ovviamente valori bassi (infiltrazioni d'aria inferiori) sono preferibili.

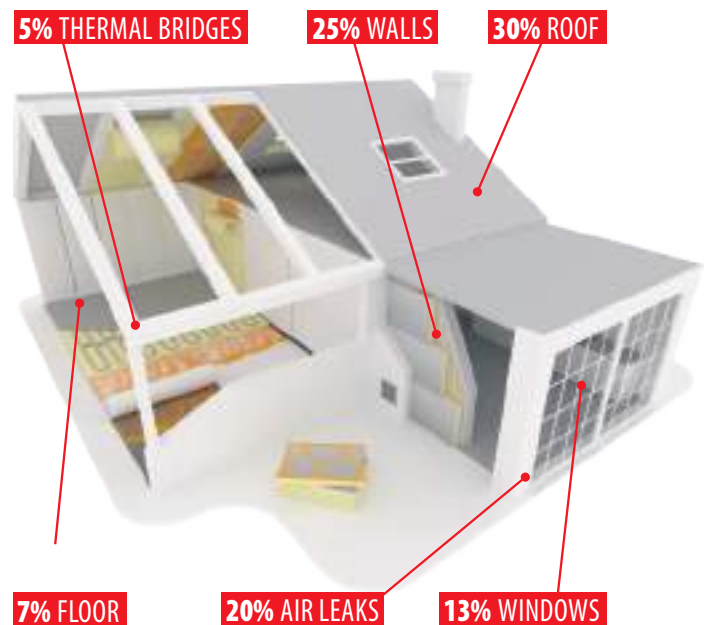

EMISSIONI

Quando tutto è ben chiuso, particolare attenzione deve essere posta alle emissioni. Negli ambienti indoor i VOC (composti organici volatili) possono raggiungere concentrazioni elevate. Non esistono valori limiti standard, ma sia la legislazione europea che quella italiana mostrano un'attenzione crescente all'argomento.

In questo contesto si collocano i CAM (DM 256 del 23 giugno 2022) i nuovi Criteri Ambientali Minimi che si applicano alle gare per l'affidamento della progettazione dei lavori e per l'affidamento congiunto di progettazione e lavori per interventi edilizi.

L'efficacia dei CAM è assicurata dall'art. 18 della Legge 221/2015 e dall'art. 34 (Criteri di sostenibilità energetica e ambientale) del D.lgs. 50/2016 "Codice degli appalti" (modificato successivamente dal D.lgs. 56/2017), che ne hanno reso obbligatoria l'applicazione da parte di tutte le stazioni appaltanti. **Sodal** pone particolare attenzione alle emissioni certificando i propri prodotti e ponendo sull'etichetta i riferimenti EC1 Plus (classe esclusiva "a bassissima emissione" marchio Emission Code del GEV).



CLASSIFICAZIONE DEI SIGILLANTI

I sigillanti si classificano in funzione dell'applicazione e della capacità di adattarsi al movimento dei giunti, nonché del comportamento al carico, dinamico, modalità di indurimento e base chimica.

La norma ISO11600 definisce in funzione dell'applicazione le seguenti tipologie:

G - sigillanti adatti alla sigillatura di giunti per vetrazione

F - sigillanti adatti alla sigillatura di giunti diversi in edilizia

In funzione dell'allungamento a rottura si hanno le seguenti tipologie:

• **Poco deformabili** - Modulo elastico (forza per deformati) superiore a 0,4 N/mm² - indicati con HM (high modulus) UNI 11600

• **Molto deformabili** - Modulo elastico inferiore a 0,4 N/mm² - indicati con LM (low modulus) UNI 11600

In funzione del comportamento dinamico si classificano come:

E: elastici, non subiscono deformazioni permanenti, (solo classe 12,5: recupero elastico superiore al 40%) - ISO7389

P: plastici (solo classe 12,5 e 7,5 con recupero elastico inferiore al 40%) - ISO7389

In riferimento alla tabella 1 i sigillanti in classe **20** e **25** sono definiti elastici. I sigillanti in classe **12,5** possono essere sia elastici che plastici precisando la lettera **P** o **E**. I sigillanti in classe **7,5** sono di tipo plastico.

IDENTIFICAZIONE DEI SIGILLANTI

Sull'imballaggio dei sigillanti professionali sono indicate le seguenti informazioni secondo le norme UNI EN ISO 11600

- **G** o **F** - Tipo di sigillante in funzione dell'applicazione
- **25 - 20 - 12,5 E - 12,5 P - 7,5** classe in funzione della capacità di dilatazione dei giunti con indicazione del modulo **LM** o **HM** o del comportamento dinamico **E** o **P**.
- Eventuale **indicazione del materiale** su cui è stato testato il sigillante **M** = malta; **G** = vetro; **A** = alluminio
- Eventuale indicazione se il sigillante è stato testato con applicazione di **primer**: **p** = con primer; **up** = senza primer

Tab.1 - CLASSIFICAZIONE IN FUNZIONE DELLA CAPACITA' ELASTICA

CLASSI	25	20	12,5	7,5
AMPIEZZA DI PROVA %	± 25	± 20	± 12,5	± 7,5
CAPACITA' DI MOVIMENTO %	25	25	12,5	7,5

Nelle tabelle 2 e 3 sono indicate le classificazioni dei sigillanti **Tipo G** per vetrazione e **Tipo F** per edilizia.

Tab.2 - SIGILLANTI PER VETRAZIONE - TIPO G

CLASSI	20	25
	Classe 20 LM (basso modulo)	Classe 25 LM (basso modulo)
	Classe 20 HM (alto modulo)	Classe 25 HM (alto modulo)

Tab.3 - SIGILLANTI PER EDILIZIA - TIPO F

CLASSI	20	25	12,5
	Classe 20 LM (basso modulo)	Classe 25 LM (basso modulo)	Classe 12,5 E (elastico)
	Classe 20 HM (alto modulo)	Classe 25 HM (alto modulo)	Classe 12,5 P (plastico)
			Classe 7,5 P (solo plastico)

ESEMPLI:

ISO 11600 – F- 25LM-Mp indicata sulla confezione, specifica: Sigillante da costruzione (F), che ha superato le prove previste dalla norma UNI EN 11600 e presenta una capacità di dilatazione del 25%, un modulo elastico inferiore al 0.4 N/mm² e che è stato testato su un substrato in malta con applicazione di primer.

ISO 11600 – G- 25HM-Aup,Gup indicata sulla confezione, specifica:

Sigillante per vetrazione (G), che ha superato le prove previste dalla norma UNI EN 11600 e presenta una capacità di dilatazione del 25%, un modulo elastico superiore al 0.4 N/mm² e che è stato testato su un substrato in alluminio anodizzato senza applicazione di primer e su una superficie in vetro senza applicazione di primer.

DEFINIZIONE DEL SIGILLANTE PER SPECIFICHE APPLICAZIONI

Applicazione del sigillante nel giunto

Il giunto deve essere progettato in funzione del movimento di esercizio previsto per i materiali in cui il manufatto è costruito e deve tener conto quindi dei movimenti di dilatazione. Il sigillante deve aderire sempre su due lati con applicazione di fondogiunto in quanto l'adesione su tre lati provoca rottura del sigillante quando sottoposto a movimenti di trazione/dilatazione dei materiali.

Dimensionamento del giunto

La profondità del sigillante deve essere la metà della larghezza. Quantità minori o maggiori possono causare fessurazioni del sigillante stesso in fase di polimerizzazione o movimento del giunto.

Deve essere inserito sempre un fondogiunto per garantire l'adesione su due soli lati.

Giunto soggetto a trazione

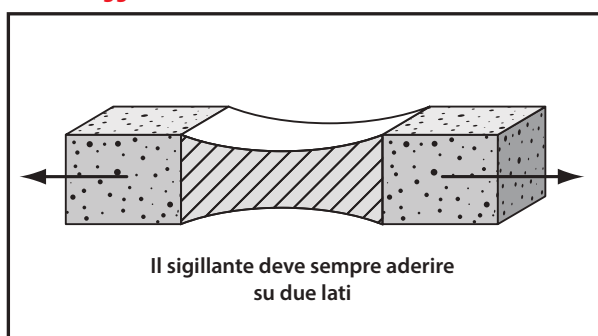

Schematizzazione di giunto

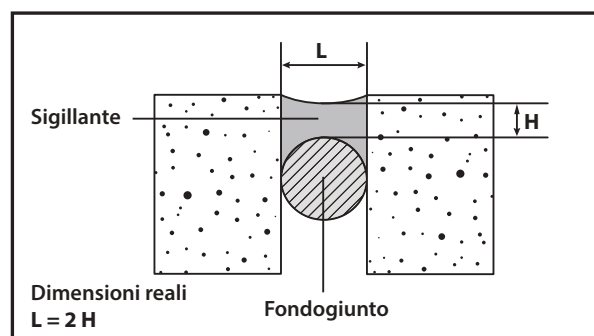

SCELTA DEI SIGILLANTI - IN FUNZIONE DELLE DIVERSE TIPOLOGIE DI SUBSTRATI

Tipo di supporto	Tipo di sigillante
Alluminio/Alluminio	Siliconico acetico (solo se alluminio anodizzato) - Siliconico neutro (se alluminio verniciato) Poliuretano (se protetto) - Butilico - MS Polymer
Alluminio/Vetro	Siliconico acetico (se alluminio anodizzato) Siliconico neutro - Poliuretano se protetto MS Polymer®
Alluminio/Muro (mattoni, CLS)	Siliconico neutro - Poliuretano (se protetto) - Polisolfurico - Acrilico - MS Polymer®
Vetro/Vetro	Siliconico acetico (se vetro, senza coating) - Siliconico neutro (se vetro con coating) Poliuretano se protetto - Polisolfurico
Vetro/Legno	Siliconico neutro - Poliuretano se protetto - Polisolfurico - MS Polymer®
Materie plastiche	Siliconico neutro - Poliuretano se protetto - MS Polymer®
Pietre naturali (marmi, graniti, ecc.)	Siliconico neutro specifico - MS Polymer® - Altri sigillanti: solo se dichiarati compatibili dal produttore
Rame, ottone, lamiere zincate/verniciate	Siliconico neutro - MS Polymer® - Poliuretano (se protetto)
Acciaio, acciaio inox	Siliconico acetico - Siliconico neutro - Poliuretano - Polisolfurico - Butilico - MS Polymer®
Muro (mattoni, CLS, ecc.)/Muro (mattoni, CLS, ecc.)	Siliconico neutro - Poliuretano - Polisolfurico - Acrilico - MS Polymer®

Nota: vernici speciali possono compromettere l'adesione del sigillante al substrato e conseguentemente inficiare la tenuta della sigillatura nel suo complesso. Si può ovviare a tale inconveniente pretrattando le superfici interessate con promotori di adesione o primer.

MS POLYMER®: I SIGILLANTI ADESIVI "UNA NUOVA TECNOLOGIA"

Punti di forza della nuova tecnologia MS Polymer®

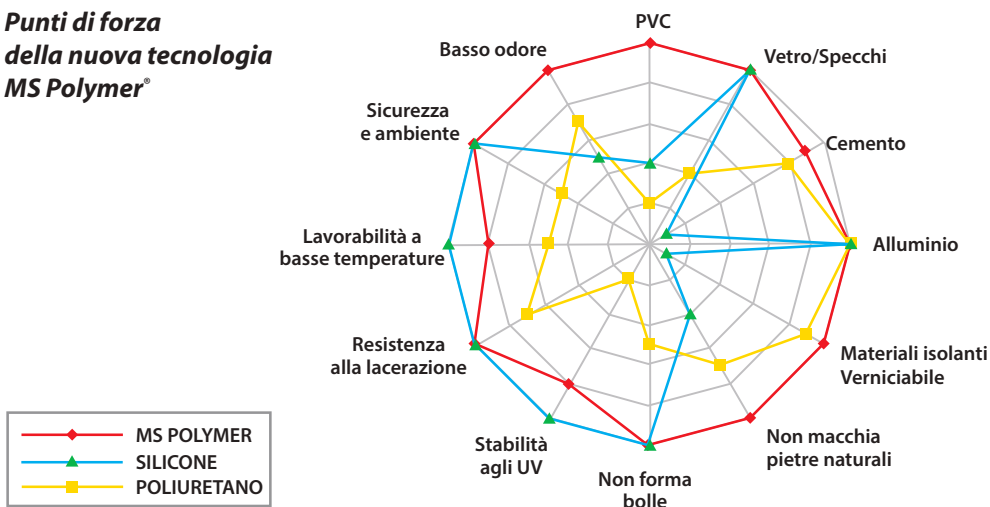

Il grafico evidenzia come la tecnologia MS Polymer® sia mediamente più performante rispetto alle altre.

SENZA SOLVENTI

- Sicurezza d'uso e per l'ambiente, nessun odore

FACILITA' D'USO

- Adesione su tutti i materiali, anche a basse temperature e su superfici bagnate. Asciuga anche sott'acqua

DURABILITA' NEL TEMPO

- Colori stabili, resistenza ai raggi UV e agenti atmosferici

NESSUNA MACCHIA

- Test effettuati su granito, marmo e altri materiali porosi

VERNICIABILITA', anche BAGNATO SU BAGNATO

- Buona verniciabilità con diverse tipologie di vernici

Questi prodotti sono disponibili e riconoscibili nella gamma SOUDAL con il nome "SOUDASEAL".



UTILIZZO E SCELTA DI UN MS POLYMER® - Dal sigillante al sigillante adesivo

SOUDASEAL®	215 LM	222 LM	MS CLEAR	240 FC	250 XF
Norme di riferimento	ISO 11600 F-25-LM	ISO 11600 F-25-M	-	-	-
Modulo elastico N/mm ²	0,36	0,50	0,80	1,0	1,60
Durezza shore A	20±5	25±5	38±5	40±5	50±5
Allungamento a rottura	750%	500%	300%	750%	500%
Caratteristiche	Basso modulo	Basso modulo	Alto modulo	Alto modulo	Alto modulo
Applicazioni	Esterni/interni giunti in edilizia lamiere Verniciabile	Esterni/interni giunti in edilizia prefabbricati lamiere Verniciabile	Vetro, metallo materie plastiche	Carrozzeria, carpenteria, edilizia Verniciabile Bagnato su bagnato	Adesivo strutturale elastico per carpenteria metallica, materie plastiche, edilizia Verniciabile Bagnato su bagnato



1. PRODOTTI ECOSOSTENIBILI



GAMMA PRODOTTI



SOUDAL

Dal 1966 puntiamo a "COSTRUIRE IL FUTURO".

**DA OLTRE 30 ANNI,
STIAMO AFFRONTANDO LA SFIDA CLIMATICA**

Riducendo le emissioni attraverso processi di ottimizzazione su tre diversi livelli:

ENERGIA

Il risparmio energetico era il nostro obiettivo prima che diventasse una questione globale. Siamo leader mondiale nella produzione di schiuma poliuretaniche in bombole: un prodotto isolante che consente di risparmiare energia.

Poniamo l'attenzione sulle prestazioni dei nostri prodotti e sulla riduzione dell'energia necessaria per produrli.

Alcuni impianti produttivi stanno già lavorando usando energia solare ed eolica e sono già in corso investimenti in energia geotermica.

MATERIALI

Per quanto riguarda i materiali, il nostro obiettivo è aumentare il numero di materiali riciclati e ridurre la quota di quelli vergini. Per decenni, abbiamo sostituito materiali pericolosi con quelli meno dannosi, sviluppando prodotti base acqua e soluzioni per una migliore qualità dell'ambiente.

I rifiuti ancora generati, vengono riciclati il più possibile.

IMBALLAGGI

La nostra mentalità di economia circolare si riflette anche nello sviluppo di nuove soluzioni di imballaggio.

In Soudal miriamo a ridurre l'uso di materiali e dei rifiuti generati dall'imballaggio utilizzando cartucce a parete sottile, dunque più leggere con consente una riduzione di più di 285 tonnellate di rifiuti di plastica all'anno.

Per noi sostenibilità è definita dal rapporto con i nostri prodotti, le nostre persone e il nostro business



**INQUADRA
IL QR CODE**



**SCOPRI IL NOSTRO
IMPEGNO PER
LA SOSTENIBILITÀ
AMBIENTALE**



L'INNOVAZIONE È NEL NOSTRO DNA

INNOVIAMO COSTANTEMENTE I NOSTRI PROCESSI PRODUTTIVI CHE SIGNIFICA RIDUZIONE DEL CONSUMO DI ENERGIA, RIDUZIONE DEI RIFIUTI E RIDUZIONE DEGLI IMBALLAGGI DA SMALTIRE.



SIGILLARE

hmx[®]
TECHNOLOGY

PATENT PENDING

HMX (Modified X-linked) è un sigillante di alta qualità polimero ibrido a base acqua. La soluzione per gli utilizzatori con elevate prestazioni:

- Ottima adesione
- Ottima lavorabilità
- Elasticità
- Resistenza a tutte le condizioni climatiche



INTERNI ED
ESTERNI



RESISTENTE
AI RAGGI UV



INODORE



VERNICIABILE

ISOLARE AIRTIGHTNESS

Dal 2023 scattano le restrizioni sull'uso dei prodotti contenenti isocianati (quali schiume poliuretatiche). Per isolare e chiudere ermeticamente tutti gli edifici (AIRTIGHT) Soudal ha sviluppato due tecnologie completamente innovative:

1. SMX Gap filler

Schiuma senza isocianati

2. Soudafill Hydro

Guarnizione sigillante, riempitiva, completamente a base acqua



VERNICIABILE



FACILE
DA USARE



BASE ACQUA

INCOLLARE

ADESIVO DI MONTAGGIO "CIRCULAR"

Un nuovo adesivo rivoluzionario che offre una scelta più ecologica senza compromessi. Realizzato da 80% materie prime riciclate, di cui il 35% bio-based, FORTE al 100%!



	Cartuccia singola	Per 500.000 cartucce
Emissione di CO ₂	-81,4 g	-40.7 T
Plastica vergine	-37.6 g	-18.8 T
Acqua utilizzata	-900 ml	-450.000 L

Il nuovo adesivo di montaggio "circular" Montage Eco Pro è stato premiato dalla Fondazione Solar Impulse, un organismo indipendente che ha valutato questo prodotto come una soluzione che contribuisce alla protezione dell'ambiente.

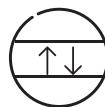

ADESIVO



INODORE



POROSO



VERNICIABILE

DA NON DIMENTICARE LE EMISSIONI NELL'AMBIENTE IN CUI VIVIAMO "INDOOR"

Negli ambienti indoor i VOC (composti organici volatili) possono raggiungere concentrazioni elevate, Soudal pone particolare attenzione alle emissioni ecco perché tutti i prodotti della gamma eco range sono certificati EC1.



1. Prodotti ecosostenibili

HMX® JOINTS

DESCRIZIONE

Sigillante elastico per giunti di alta qualità, interno/esterno, basato sulla tecnologia HMX® ad elevata elasticità

CARATTERISTICHE

- Conforme alla norma ISO 11600 F 25LM
- Ottima adesione su superfici porose e non porose (ad es. legno, cemento, PVC, alluminio)
- Inodore e senza solventi
- Elastico dopo l'indurimento
- Resistente alle intemperie e ai raggi UV.
- Verniciabile

APPLICAZIONI

- Giunti in edilizia
- Sigillatura di giunti interni ed esterni
- Non idoneo per vetrage



Codice	Descrizione	Colore	Formato	Pz/Box
159951	HMX® JOINTS	Bianco	cartuccia 300 ml	12
159952	HMX® JOINTS	Grigio	cartuccia 300 ml	12

DATI TECNICI

Tempo formazione pelle	Ca. 15 min (23°C/50% R.H.)
Indurimento a spessore	Ca. 1 mm/24h (23°C/50% R.H.)
Peso Specifico	Ca. 1,42 g/ml
Resistenza Temperatura:	-20°C a +80°C
Modulo Elastico 100%	Ca. 0,29 N/mm²(ISO 37)
Tensione Massima	Ca. 0,45 N/mm²(ISO 37)
Allungamento alla rottura	> 600 %(ISO 37)
Temperatura di applicazione	+5°C a +35°C
Verniciabilità	SI

HMX® SANITARY

DESCRIZIONE

Sigillante elastico per ambienti umidi quali bagni e cucine di alta qualità basato sulla tecnologia HMX® ad elevata elasticità

CARATTERISTICHE

- Ottima adesione su superfici porose e non porose (ad es. piastrelle e vasche acriliche, ceramica etc.)
- Inodore e senza solventi
- Elastico dopo l'indurimento
- Elevata resistenza alle muffe (XS1)
- Verniciabile

APPLICAZIONI

- Sigillatura ed incollaggio in bagni e cucine ed in generale in ambienti umidi
- Non idoneo per vetrage



Codice	Descrizione	Colore	Formato	Pz/Box
159953	HMX® SANITARY	Bianco	cartuccia 300 ml	12
159954	HMX® SANITARY	Grigio	cartuccia 300 ml	12

DATI TECNICI

Tempo formazione pelle	Ca. 15 min (23°C/50% R.H.)
Indurimento a spessore	Ca. 1 mm/24h (23°C/50% R.H.)
Peso Specifico	Ca. 1,42 g/ml
Resistenza Temperatura	-20°C a +80°C
Modulo Elastico 100%	Ca. 0,29 N/mm²(ISO 37)
Tensione Massima	Ca. 0,45 N/mm²(ISO 37)
Allungamento alla rottura	> 600 %(ISO 37)
Temperatura di applicazione	+5°C a +35°C
Verniciabilità	SI

MONTAGE ECO PRO

DESCRIZIONE

Primo adesivo di montaggio "circular" ad alta forza prodotto con l'80% di materiale riciclato, di cui il 35% di materiali bio based

CARATTERISTICHE

- Alta forza adesiva, fino a 125kg/m²
- Sostituisce chiodi e viti
- Verniciabile

APPLICAZIONI

- Incollaggio di materiali, anche pesanti, quali legno, mattoni, sughero, plastica, materiali, piastrelle, polistirolo e altri elementi decorativi



Codice	Descrizione	Colore	Formato	Pz/Box
160049	MONTAGE ECO PRO	Bianco	cartuccia 350 g	12

DATI TECNICI

Peso specifico	Ca. 1,30 g/ml
Resistenza alle temperature	-20°C a +60°C
Tempo aperto	15 min.
Presa iniziale	Almeno 140 Kg/m ²
Temperatura di applicazione	+5°C a +30°C

SILIRUB GLAZING

DESCRIZIONE

Sigillante siliconico di alta qualità - neutro - elevata elasticità in vetrazione

CARATTERISTICHE

- Conforme alla norma ISO 11600 F 25LM
- Inodore - Resistente ai raggi UV
- Elastico dopo l'indurimento
- Ottima adesione su tutti i tipi di materiali
- Non corrosivo sui metalli

APPLICAZIONI

- Vetratura nella serramentistica
- Giunti di espansione tra differenti materiali da costruzione in edilizia



Codice	Descrizione	Colore	Formato	Pz/Box
160048	SILIRUB GLAZING	Trasparente	cartuccia 300 ml	12

DATI TECNICI

Tempo formazione pelle	Ca. 7 min (23°C/50% R.H.)
Indurimento a spessore	Ca. 2 mm/24h (23°C/50% R.H.)
Durezza	20 ± 5 Shore A
Peso Specifico	Ca. 1,02 g/ml
Resistenza Temperatura	-40°C a +180 °C
Modulo Elastico 100%	Ca. 0,30 N/mm ² (ISO 37)
Tensione Massima	Ca. 1,40 N/mm ² (ISO 37)
Allungamento alla rottura	> 700 % (ISO 37)
Temperatura di applicazione	5°C a +35°C
Verniciabilità	No

1. Prodotti ecosostenibili

SMX® GAP FILLER

DESCRIZIONE

SMX® Gap Filler è una schiuma rapida senza isocianati, basata sulla tecnologia SMX®

CARATTERISTICHE

- Elastica dopo l'indurimento
- Eccellente isolamento termico ed acustico
- Ottima adesione su diverse superfici
- Eccellente stabilità (ritiro e post espansione esente)

APPLICAZIONI

- Particolarmente idonea per l'installazione e l'isolamento di telai di porte e finestre
- Riempimento di cavità in genere



Codice	Descrizione	Colore	Formato	Pz/Box
159955	SMX® GAP FILLER	Bianco	bombola 500 ml	12

DATI TECNICI	
Base	Polimero SMX a terminazione silanica
Tempo formazione pelle	Ca. 7 min (EN 17333-3)
Tempo di Taglio	Ca. 35 min (EN 17333-3)
Peso specifico	Ca. 37 Kg/m ³
Resistenza alle temperature	-40°C a +60°C (polimerizzato)
Resa	500 ml creano ca. 8 l di schiuma (EN 17333-1)
Resa del giunto	500 ml creano ca. 9 m di schiuma (EN 17333-1)
Ritiro dopo indurimento	<1% (EN 17333-2)
Espansione post indurimento	<7% (EN 17333-2)
Espansione durante indurimento	<88% (EN 17333-2)
Resistenza alla compressione	Ca. 6kPa
Resistenza al taglio	Ca. 26kPa
Resistenza alla trazione	Ca. 47 kPa

SOUDAFILL HYDRO

DESCRIZIONE

Adesivo riempitivo spruzzabile, base acqua, idoneo per la chiusura all'aria e isolamento

CARATTERISTICHE

- Elasticità e flessibilità
- Eccellente stabilità (Nessun ritiro e post espansione)
- Stabilità ai raggi UV
- Ottima capacità di riempimento
- Isolamento termico ed acustico
- Pulizia delle mani ed attrezzi con acqua

APPLICAZIONI

- Isolamento termico ed acustico e tenuta all'aria per installazione di porte e finestre
- Riempimento di cavità in genere



Codice	Descrizione	Colore	Formato	Pz/Box
159956	SOUDAFILL HYDRO	Bianco	bombola 500 ml	12

DATI TECNICI	
Base	Dispersione di PU a base acquosa
Tempo formazione pelle	Ca. 8 min (EN 17333-3)
Conducibilità termica	0.033 W/m.K
Temperatura di applicazione	+15°C a +40°C
Temperatura della lattina	+15°C a +40°C
Resa	500 ml creano ca. 27 m di schiuma (ASTM C1536)
Ritiro dopo indurimento	<5% (EN 17333-2)
Post Espansione	<38% (EN 17333-2)
Capacità di movimento	20% (EN 17333-4)



2. PRODOTTI PER IL SISTEMA DI POSA DEL SERRAMENTO



GAMMA PRODOTTI

2. Prodotti per il sistema di posa del serramento

Il sistema Soudal Window System



Il sistema di posa "SWS" Soudal Windows System è un sistema certificato per la connessione serramento-parete



Soudal, in linea con quanto definito dalla norma UNI 11673-1, offre un sistema di installazione dei serramenti idoneo su 3 livelli:

- 1 - Protezione all'esterno
- 2 - Isolamento termico ed acustico nel mezzo
- 3 - Chiusura all'aria e al vapore all'interno

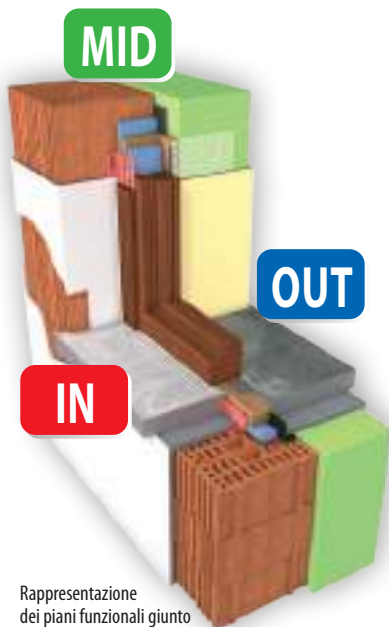

Rappresentazione dei piani funzionali giunto serramento-parete

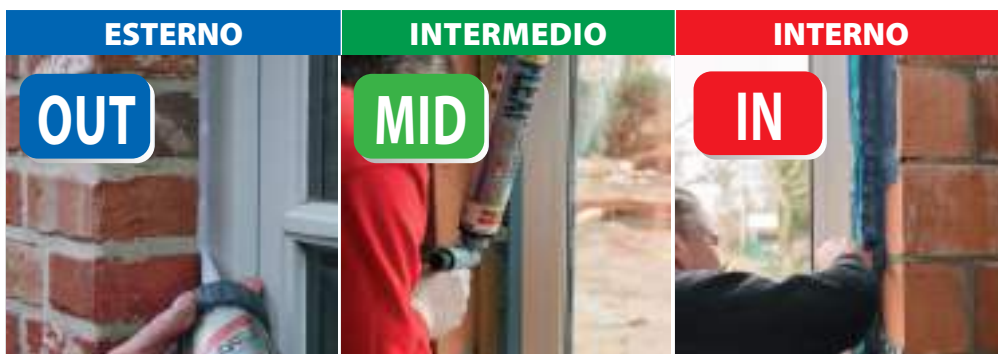

Sceita del prodotto per ciascun livello:		ESTERNO	INTERMEDIO	INTERNO
Schiume poliuretatiche			Flexifoam	
Membrane Liquide		Soudatight Hybrid		Soudatight LQ Soudatight SP
Membrane TNT		SWS Tapes Esterni SWS Vario Extra		SWS Tapes interni SWS Vario Extra
Nastri autoespandenti pre compressi		Soudaband PRO BG1	Soudaband PRO MF1/PRO SFD	
Sigillanti	Ibridi MS Polymer	Soudaseal 215 LM		
	Acrilici			Acryrub F4



2. Prodotti per il sistema di posa del serramento

SOUDAL



NODO SERRAMENTO IN PVC TELAIO A ZETA

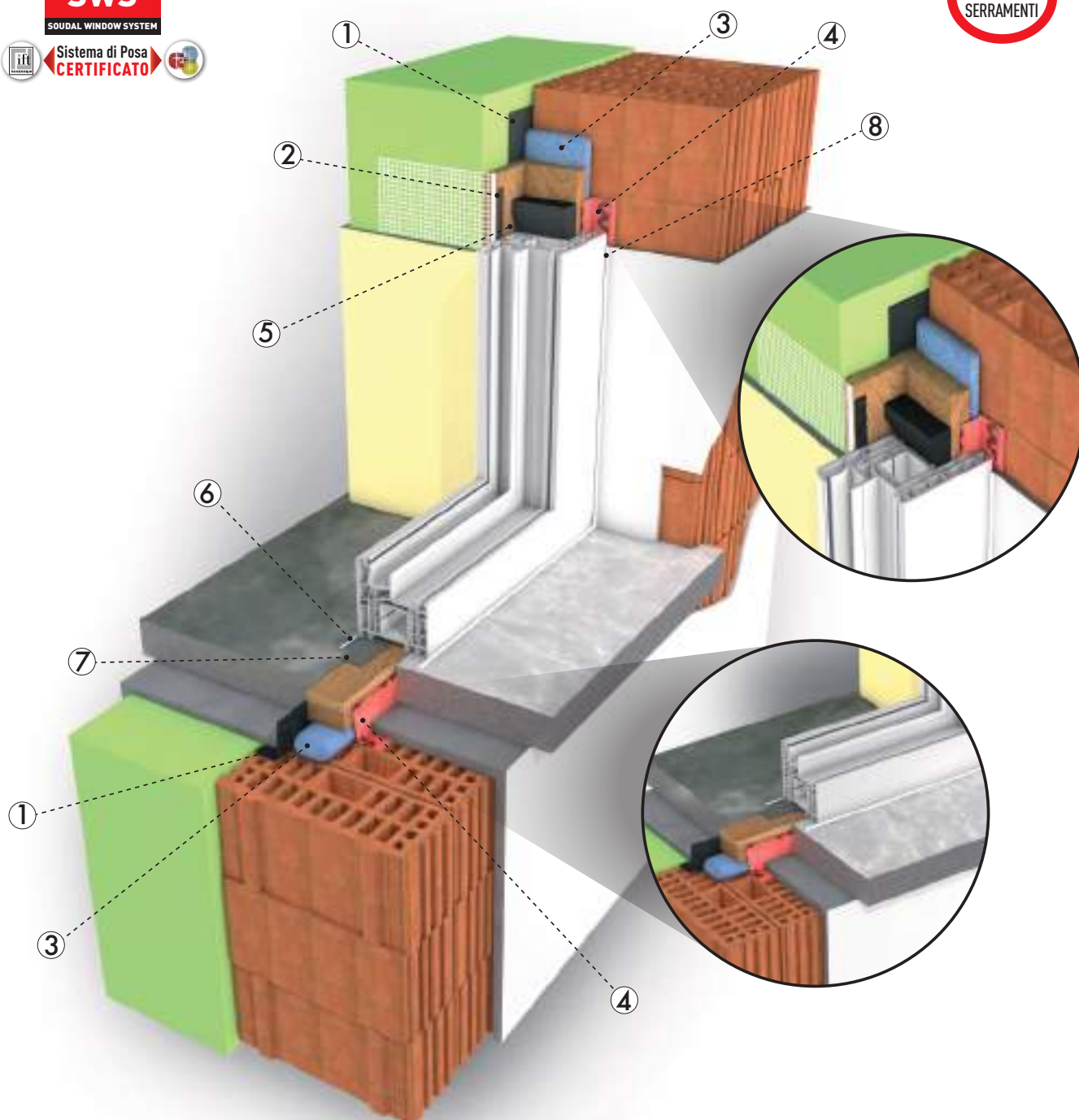

Posizione	Prodotto	Piani funzionali	Descrizione
①	SWS TAPES OUTSIDE in alternativa SOUDATIGHT HYBRID	OUT ESTERNO	Pellicola flessibile
②	SOUDABAND PRO BG1	OUT ESTERNO	Nastro adesivo autoespandente
③	FLEXIFOAM	MID INTERMEDIO	Schiume poliuretaniche flessibili certificate IFT
④	SWS TAPES INSIDE in alternativa SOUDATIGHT SP/LQ	IN INTERNO	Pellicola flessibile
⑤	SOUDABAND PRO MF1	MID INTERMEDIO	Nastro autoespandente multifunzione
⑥	SOUDASEAL 215 LM	OUT ESTERNO	Sigillante MS Polymer®
⑦	SOUDABAND SEALTAPE PE	MID INTERMEDIO	Nastro per sigillatura 4° lato
⑧	ACRIRUB F4	IN INTERNO	Sigillante acrilico verniciabile - SNJF

2. Prodotti per il sistema di posa del serramento



NODO SERRAMENTO IN ALLUMINIO TELAIO A ZETA

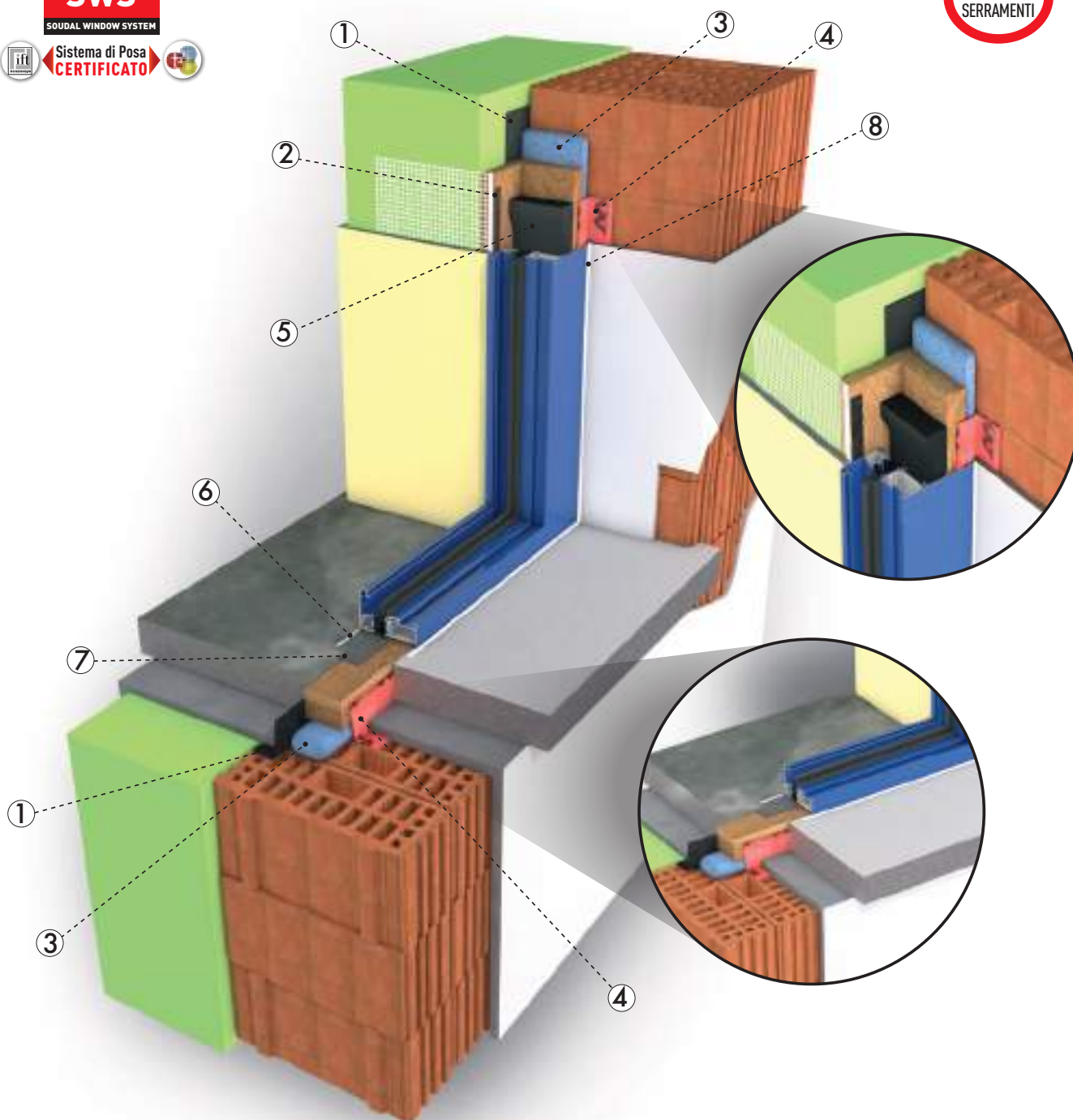

Posizione	Prodotto	Piani funzionali	Descrizione
①	SWS TAPES OUTSIDE in alternativa SOUDATIGHT HYBRID	OUT ESTERNO	Pellicola flessibile
②	SOUDABAND PRO BG1	OUT ESTERNO	Nastro adesivo autoespandente
③	FLEXIFOAM	MID INTERMEDIO	Schiume poliuretaniche flessibile certificata IFT
④	SWS TAPES INSIDE in alternativa SOUDATIGHT SP/LQ	IN INTERNO	Pellicola flessibile
⑤	SOUDABAND PRO MF1	MID INTERMEDIO	Nastro autoespandente multifunzione
⑥	SOUDASEAL 215 LM	OUT ESTERNO	Sigillante MS Polymer®
⑦	SOUDABAND SEALTAPE PE	MID INTERMEDIO	Nastro per sigillatura 4° lato
⑧	ACRIRUB F4	IN INTERNO	Sigillante acrilico verniciabile - SNJF

2. Prodotti per il sistema di posa del serramento

SODAL



NODO SERRAMENTO IN LEGNO TELAIO A ELLE

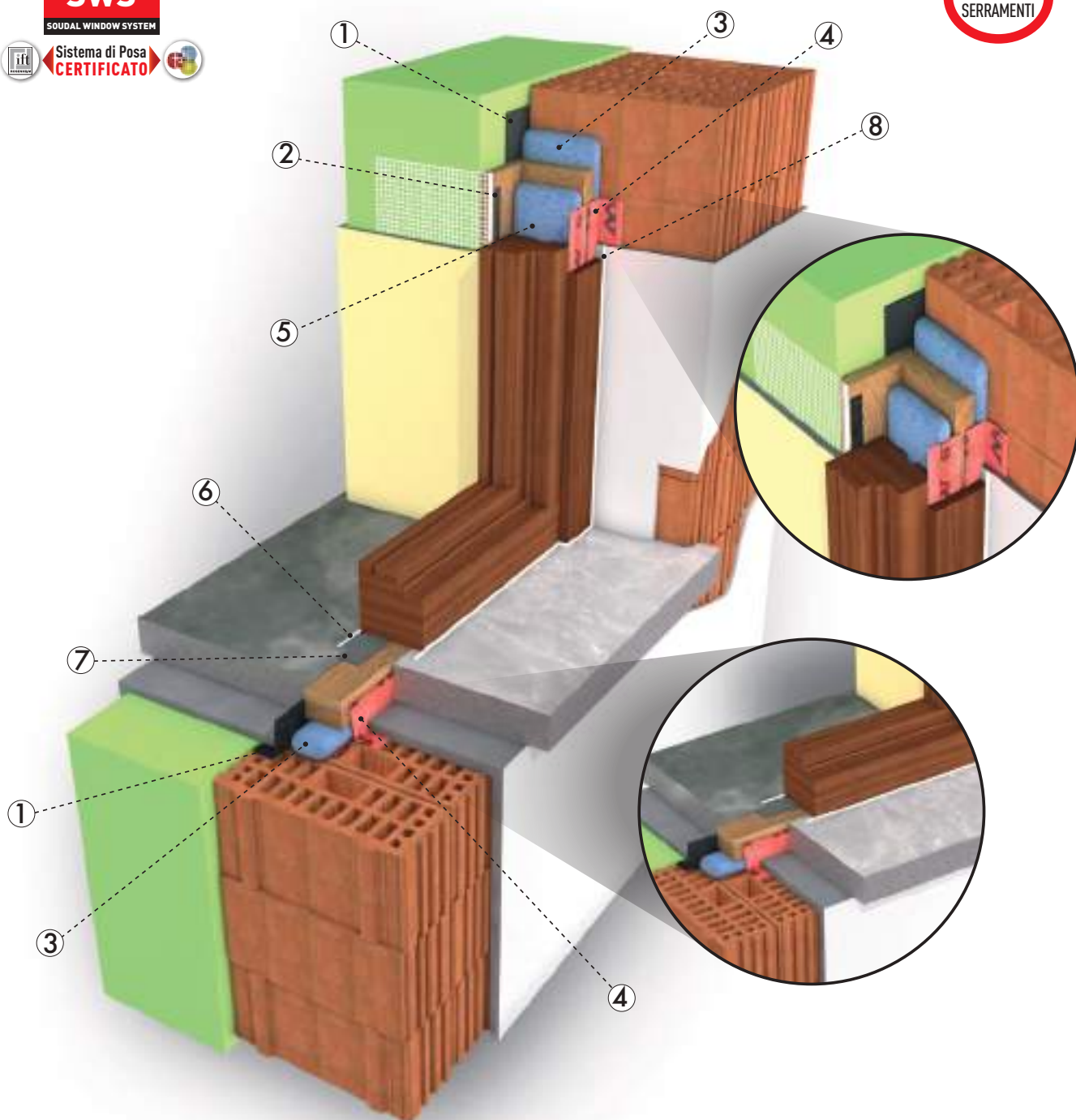

Flexifoam



Soudaseal
215LM



Soudaband
PRO MF1



SWS Tapes
Inside/Outside



Acryrub
F4



Soudaband
PRO BG1



Soudaband
Sealtape/PE



Soudatight SP/LQ
Soudatight Hybrid

2. Prodotti per il sistema di posa del serramento

Tavola 1



MURATURA CON CAPPOTTO SERRAMENTO CON TELAIO A "ZETA"

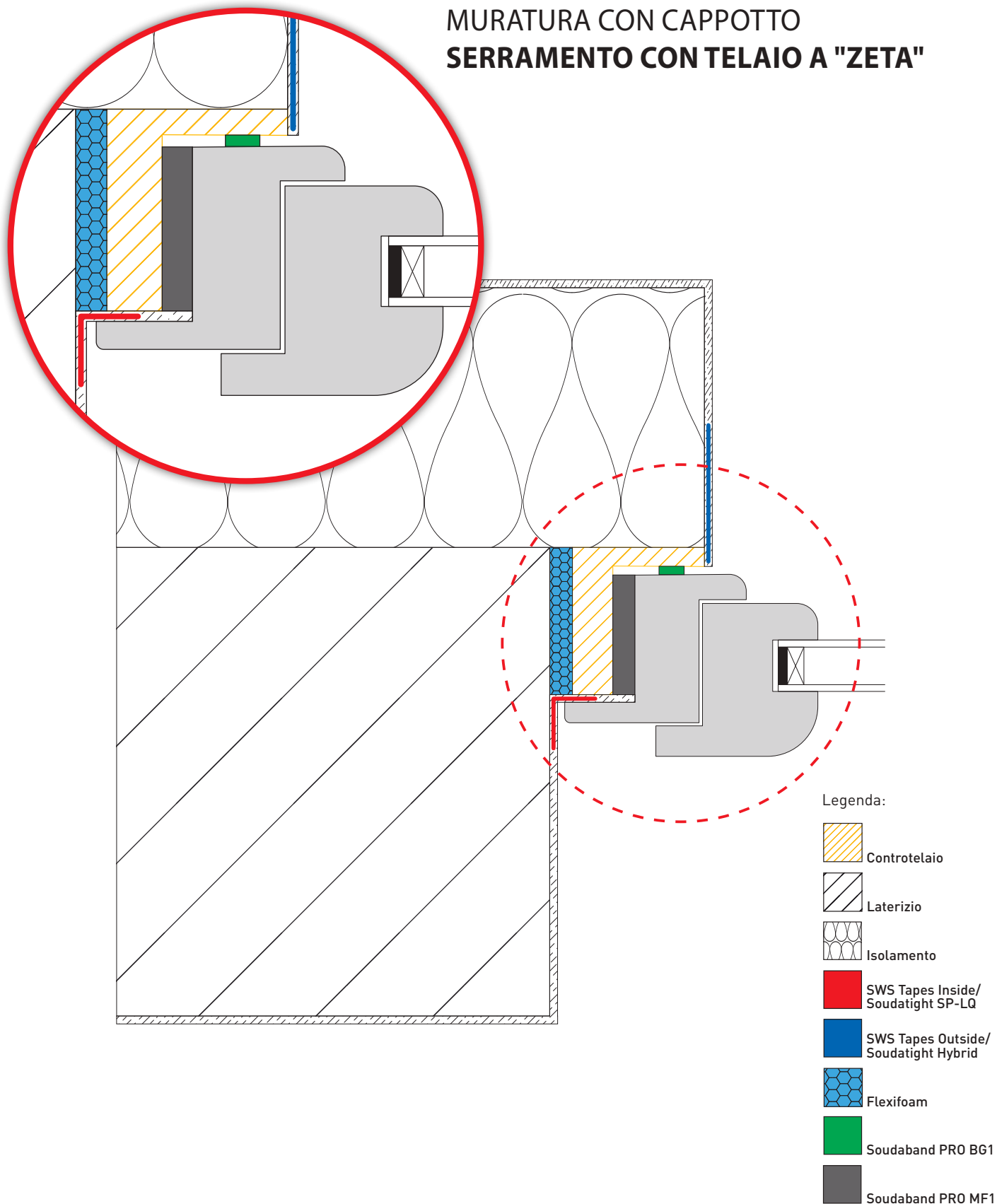

MURATURA PIENA SERRAMENTO CON TELAIO A "ELLE" CON ZANZARIERA

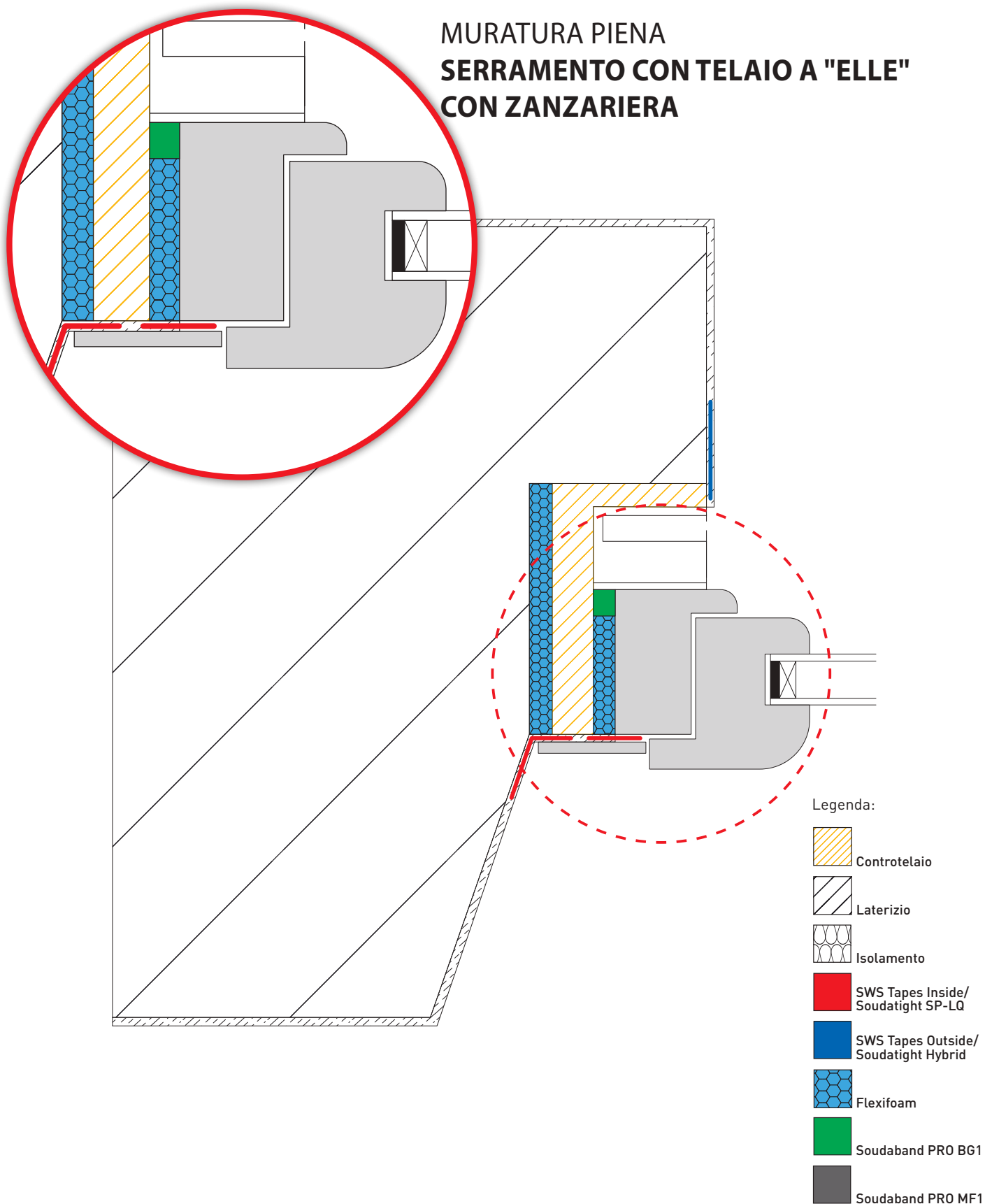

2. Prodotti per il sistema di posa del serramento







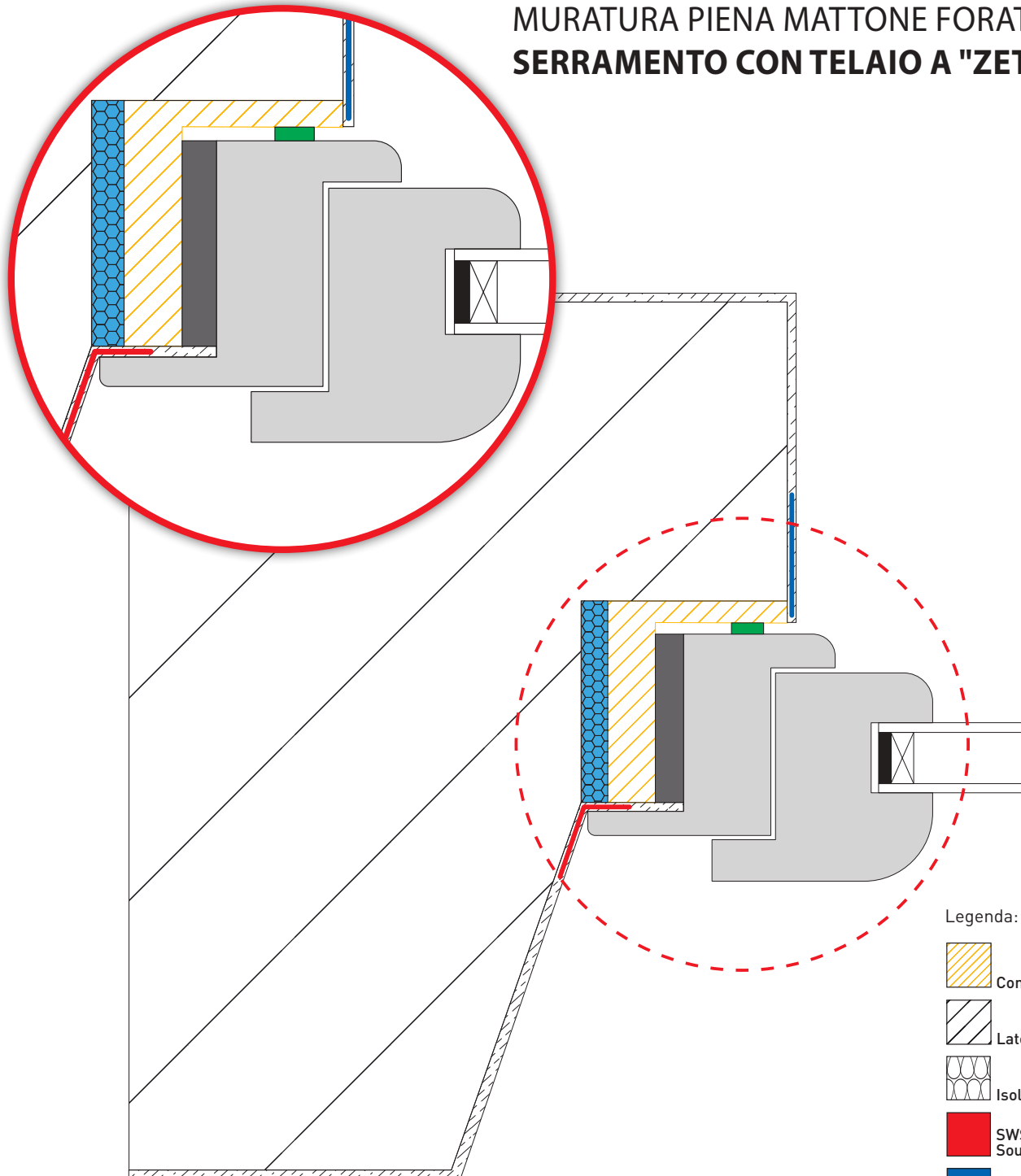

Tavola 3



MURATURA PIENA MATTONE FORATO SERRAMENTO CON TELAIO A "ZETA"







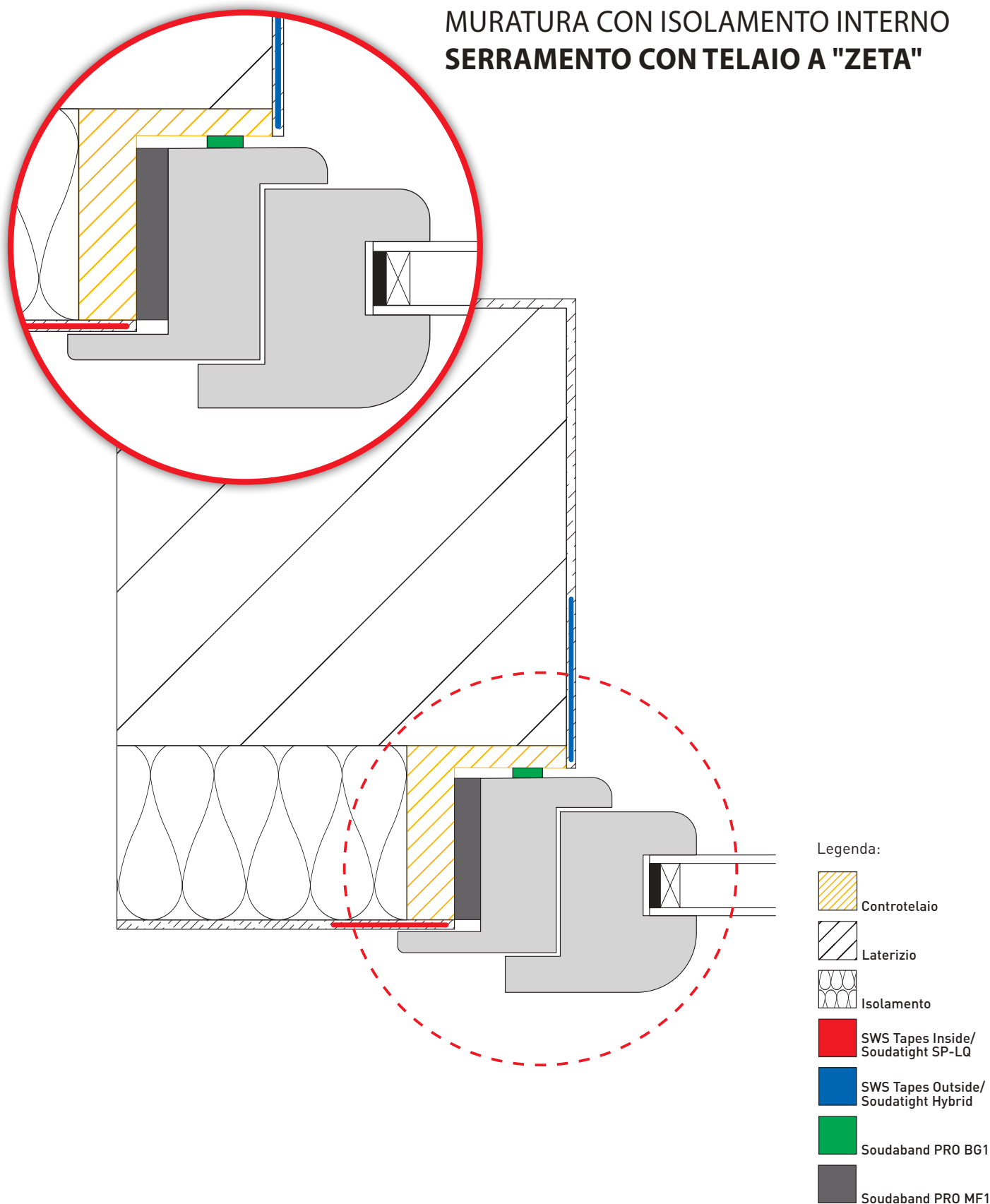

Legenda:

-  Controtelaio
-  Laterizio
-  Isolamento
-  SWS Tapes Inside/
Soudatight SP-LQ
-  SWS Tapes Outside/
Soudatight Hybrid
-  Flexifoam
-  Soudaband PRO BG1
-  Soudaband PRO MF1

MURATURA CON ISOLAMENTO INTERNO SERRAMENTO CON TELAIO A "ZETA"



Legenda:

-  Controtelaio
-  Laterizio
-  Isolamento
-  SWS Tapes Inside/
Soudatight SP-LQ
-  SWS Tapes Outside/
Soudatight Hybrid
-  Soudaband PRO BG1
-  Soudaband PRO MF1

2. Prodotti per il sistema di posa del serramento





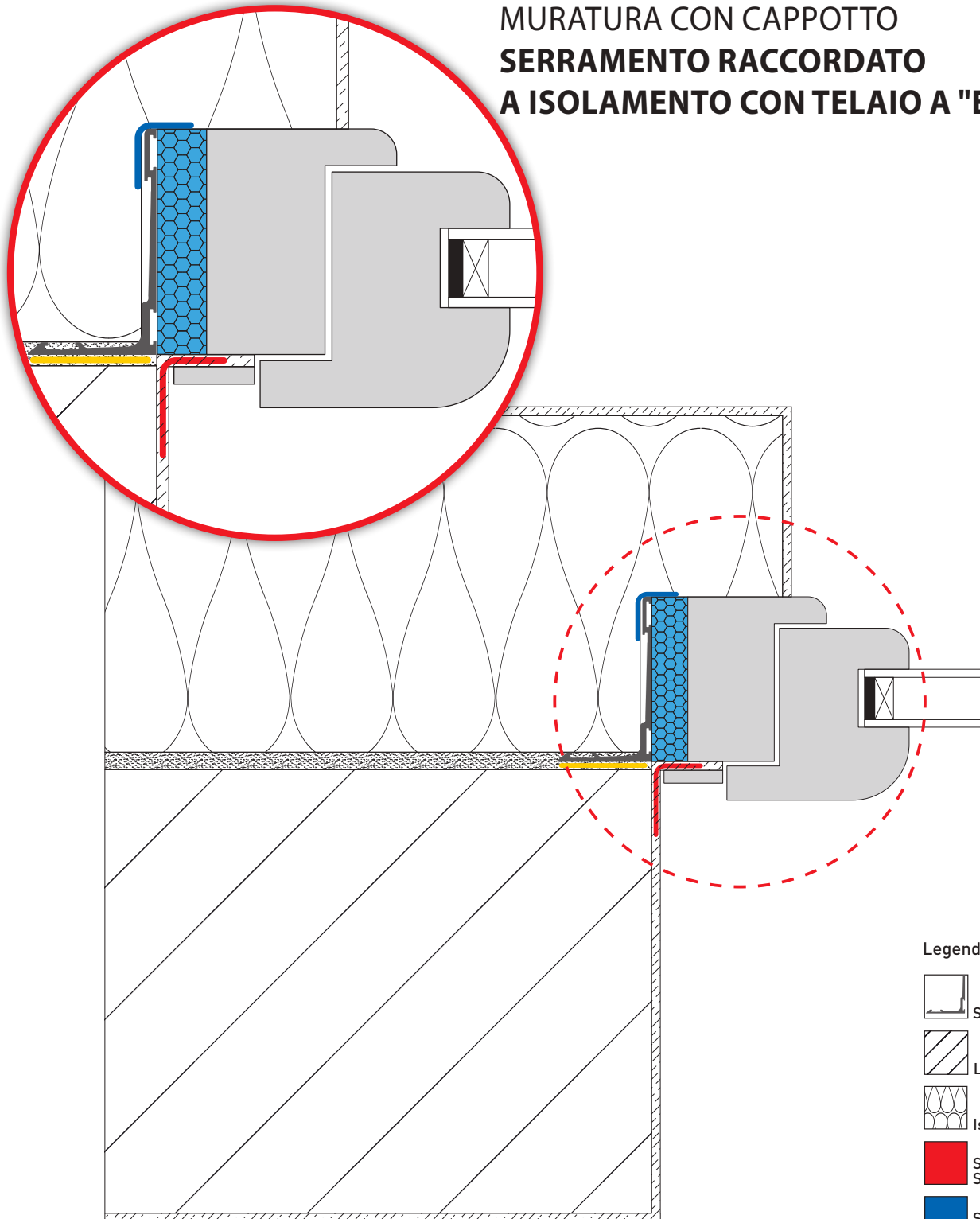

Tavola 5



MURATURA CON CAPPOTTO SERRAMENTO RACCORDATO A ISOLAMENTO CON TELAIO A "ELLE"



Legenda:

-  Soudaframe SWI
-  Laterizio
-  Isolamento
-  SWS Tapes Inside/
Soudatight SP-LQ
-  SWS Tapes Outside/
Soudatight Hybrid
-  Flexifoam
-  Soudaband PRO BG1

ISOLAMENTO IN INTERCAPEDINE SERRAMENTO CON TELAIO A "ELLE"

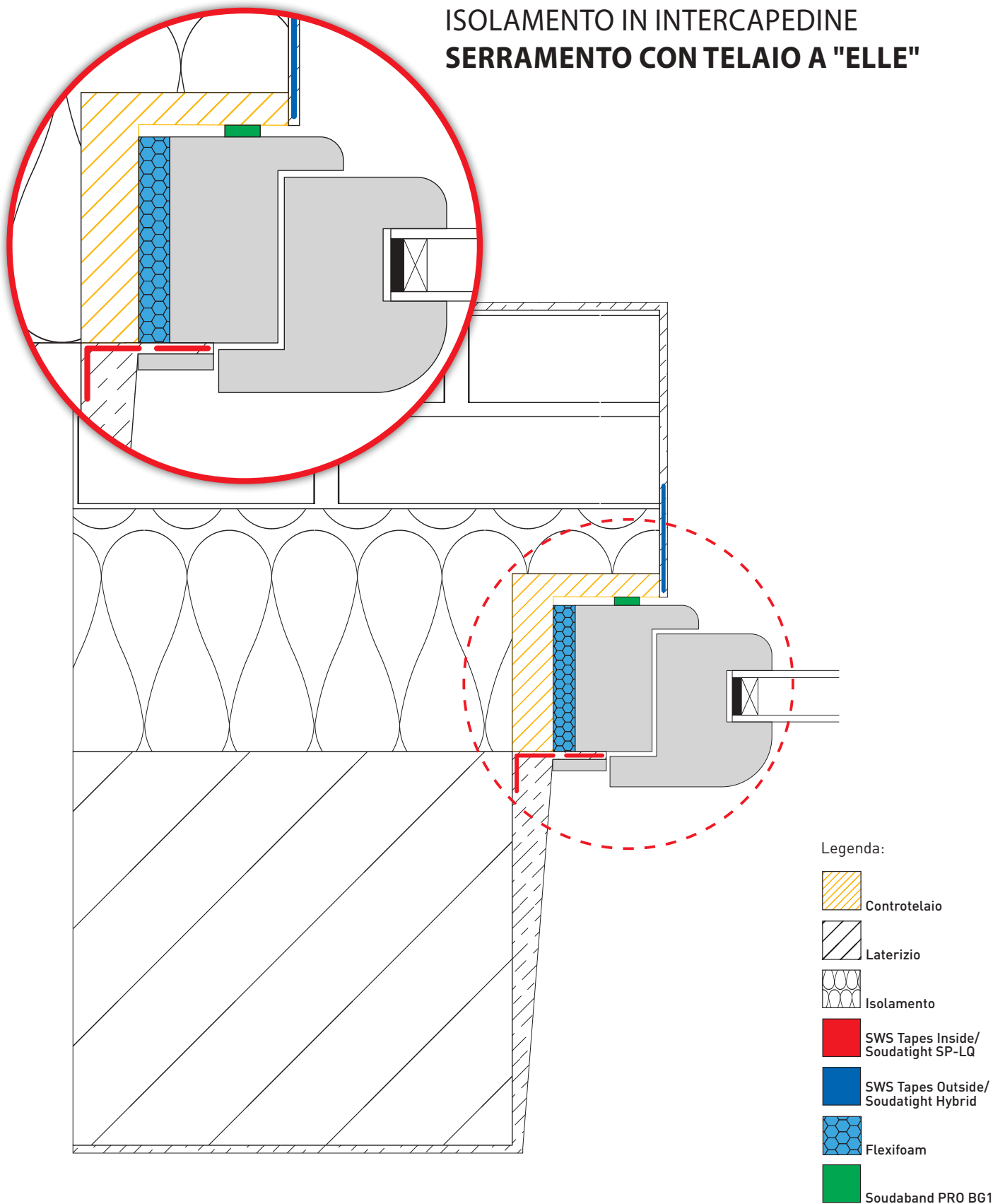

2. Prodotti per il sistema di posa del serramento







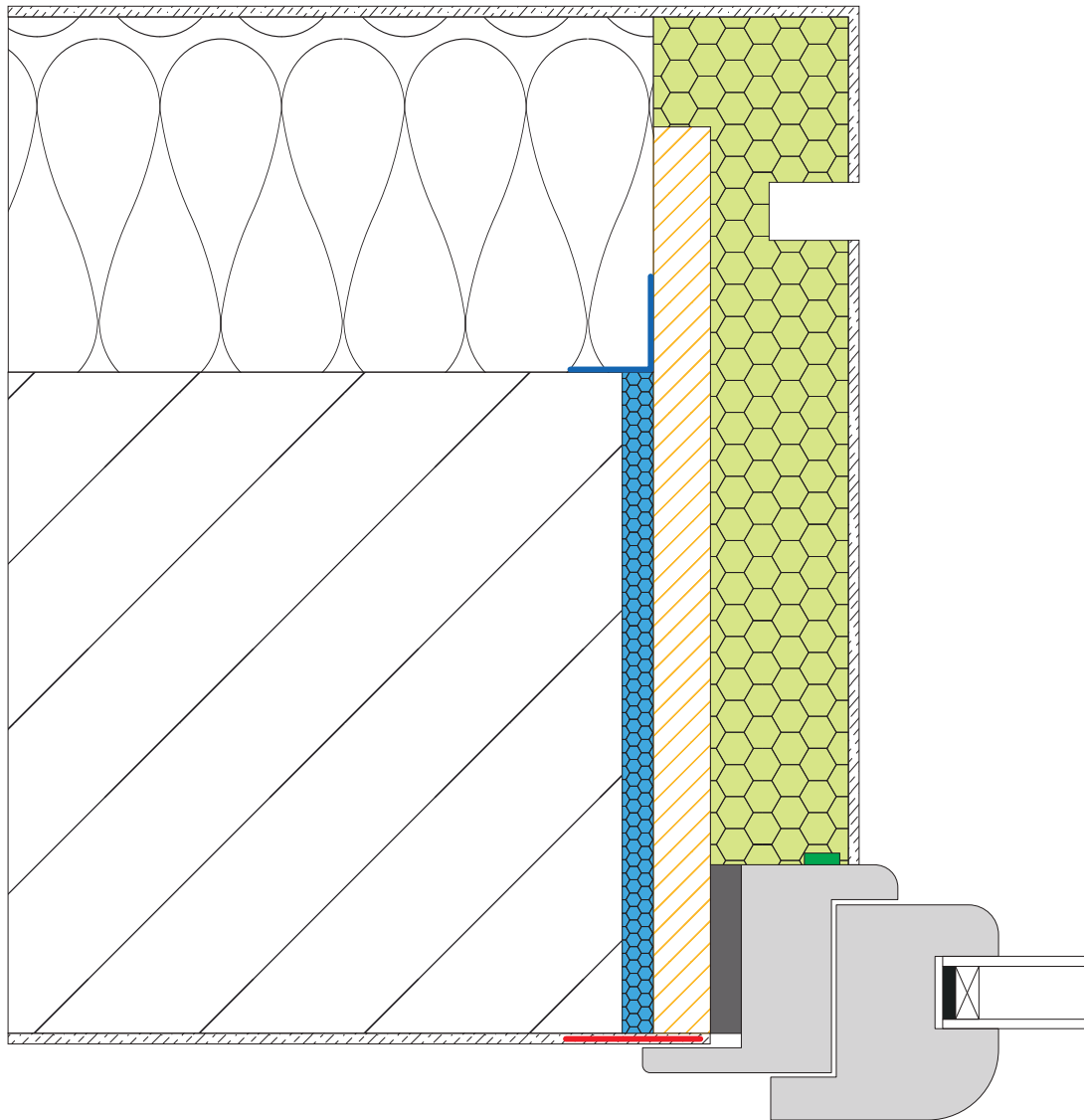

Tavola 7



CONTROTELAIO ISOLANTE SERRAMENTO CON TELAIO A "ZETA"



Legenda:

-  Controtelaio
-  Laterizio
-  Isolamento
-  SWS Tapes Inside/
Soudatight SP-LQ
-  SWS Tapes Outside/
Soudatight Hybrid
-  Flexifoam
-  Soudaband PRO BG1
-  Soudaband PRO MF1

2. Prodotti per il sistema di posa del serramento

SOUDAL







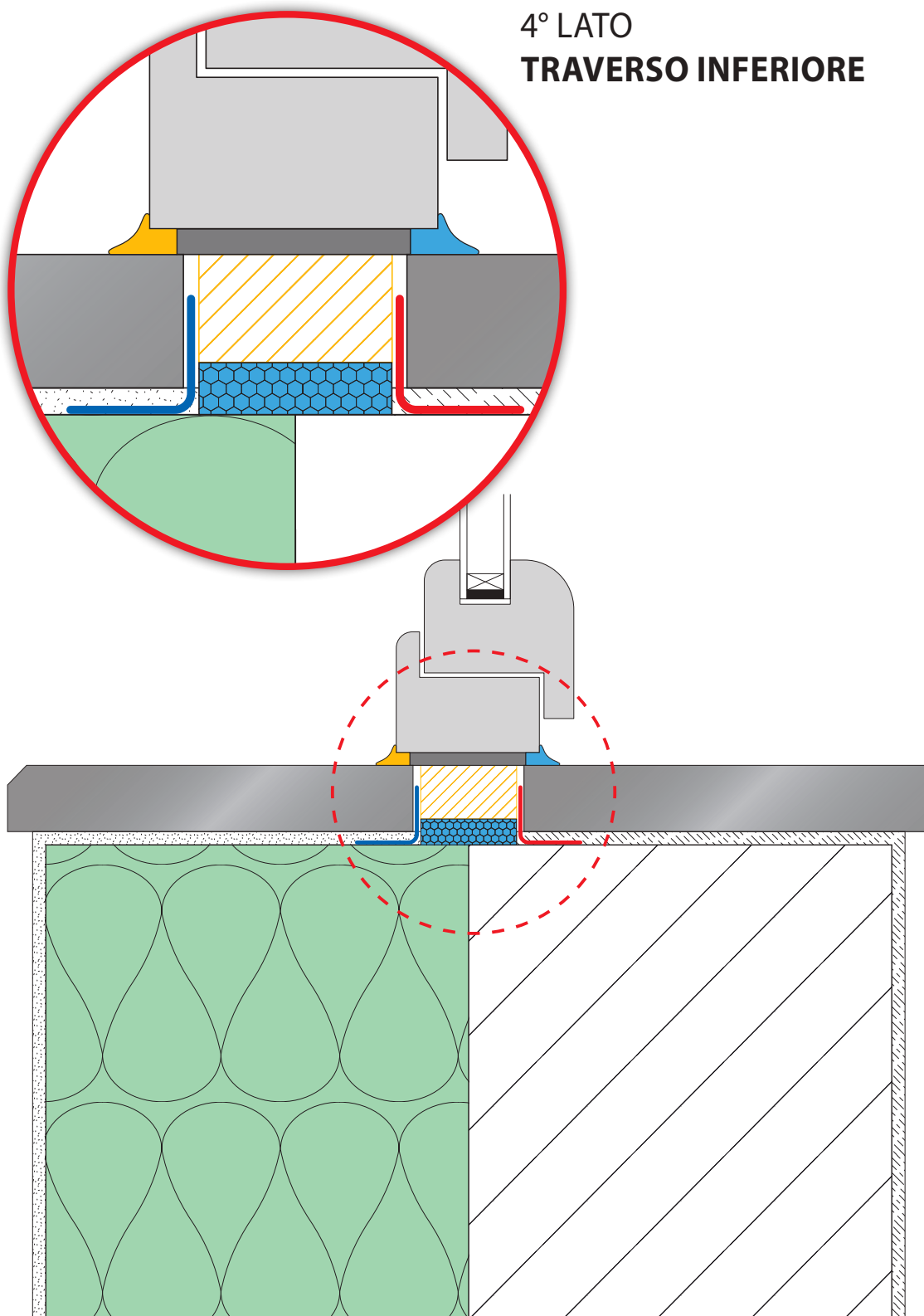



Tavola 8

CONFORME
ALLA NORMA
UNI 11673
POSA
SERRAMENTI

4° LATO
TRAVERSO INFERIORE



Legenda:

-  Controtelaio
-  Laterizio
-  Isolamento
-  SWS Tapes Inside/
Soudatight SP-LQ
-  SWS Tapes Outside/
Soudatight Hybrid
-  Acryrub F4
-  Soudaseal 215LM
-  Flexifoam
-  Soudaband Sealtape PE
-  Soudaband Sealtape PE

FLEXI FOAM X-TRA

NOVITA'



SWS

SOUDAL WINDOW SYSTEM



ELASTICITA'
NO LIMITS

FLEXI FOAM X-TRA

LA SCHIUMA CHE **RIVOLUZIONA**
LA POSA DEL SERRAMENTO



ANCORA PIU' PERFORMANTE

+30%

RESA



ELASTICITA'

A+

RISPARMIO
ENERGETICO



AIRTIGHTNESS



ISOLAMENTO
TERMICO



ISOLAMENTO
ACUSTICO



RESISTENZA
AL FUOCO



ALL SEASON
ESTATE/INVERNO

2. Prodotti per il sistema di posa del serramento

SODAL

FLEXIFOAM X-TRA



MID



DESCRIZIONE

Schiuma Poliuretana Elastica

CARATTERISTICHE

- Formulazione in colore Blu per distinguerla dai prodotti tradizionali
- Comportamento al fuoco classe B1
- Utilizzo con pistola dedicata
- Bassa Espansione
- Estate/Inverno (da -5°C a +35°C)
- TUV qualità certificata
- Cellule Aperte
- Basse emissioni EC1 Plus
- 3 volte più flessibile rispetto alla schiuma poliuretana standard
- Buona adesione su tutte le superfici (ad eccezione di PE, PP e PTFE)
- Elevato Valore di isolamento termico e acustico
- Elastica e comprimibile

APPLICAZIONI

- Riempimento di giunti statici e non statici
- Ideale per l'installazione di telai per porte e finestre
- Miglioramento dell'isolamento termico nei sistemi di raffreddamento



CLICK & FIX

MAI PIÙ AVVITARE UNA BOMBOLA

- FACILE • INNOVATIVO
- PRONTO CON UN "CLICK"

BREVETTATO

NUOVA FORMULA + NUOVA PISTOLA = MASSIME PRESTAZIONI

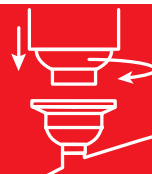

CERTIFICAZIONI



BASSE EMISSIONI



CERTIFICAZIONI

EMICODE EC1 PLUS

Licence 11540 (GEV, DÜSSELDORF)

BUILDING MATERIAL

Class B1 (DIN 4102-1) - Test report P-SAC02/III-1001 (MFPA LEIPZIG)

ISOLAMENTO TERMICO

NORMA DIN EN 12667
PB 1.5/20-079-1 (MFPA LEIPZIG)

ISOLAMENTO ACUSTICO

NORMA EN ISO 717-1
Test report 20-001597-PR02 PB 01-K05-04-en-01 (IFT ROSENHEIM)

PERMEABILITÀ AL VAPORE ACQUEO

NORMA EN ISO 12572
Test report 20-001597-PR01 PBK05-09-en-01 (IFT ROSENHEIM)

RESISTENZA ALLA PRESSIONE DELL'ARIA

NORMA EN 12114
Test report 20-003979-PR01 PB-K05-0209-de-01 (IFT ROSENHEIM)

DATI TECNICI

Tempo di formazione pelle	EN 17333-3	Ca. 7 min
Tempo di taglio	EN 17333-3	25 min
Peso specifico		Ca. 25 kg/m ³
Permeabilità all'aria	DIN 18542	$a < 0,1 \text{ m}^3/(\text{h.m.}(\text{daPa})^2/\beta)$
Permeabilità al vapore acqueo	DIN EN ISO 12572	$\mu = 13$
Isolamento acustico	EN ISO 717-1	62 dB
Isolamento termico (λ)	EN 12667	0,034 W/m.K
Resa	EN 17333-1	750ml ca. 31 l di schiuma
Resa nel giunto	EN 17333-1	750 ML creano ca. 36 m di schiuma
Percentuale di celle chiuse	ISO4590	Ca. 20%
Resistenza alla compressione	EN 17333-4	Ca. 2 kPa
Resistenza al taglio	EN 17333-4	Ca. 30 kPa
Resistenza alla trazione	EN 17333-4	Ca. 47 kPa
Capacità di movimento	EN 17333-4	-25% to +25%
Allungamento a Fmax	EN 17333-4	Ca. 142%
Resistenza alle temperature**		-40°C a +90°C (polimerizzata) - 120°C (max 1 ora)

** Le informazioni si riferiscono al prodotto completamente polimerizzato

Codice	Descrizione	Colore	Formato	Pz/Box
159329	FLEXIFOAM X-TRA CLICK & FIX	Blu	Bombola 750 ml	12

2. Prodotti per il sistema di posa del serramento

FLEXIFOAM



DESCRIZIONE

Schiuma Poliuretana Elastica

CARATTERISTICHE

- Formulazione in due colori:
 - blu per distinguerla dai prodotti tradizionali
 - champagne per esigenze particolari
- Comportamento al fuoco classe B2
- Utilizzo con pistola
- Bassa Espansione
- Estate/Inverno (da -10°C a +35°C)
- TUV qualità certificata
- Cellule Aperte
- Basse emissioni EC1 Plus
- 3 volte più flessibile rispetto alla schiuma poliuretana standard
- Buona adesione su tutte le superfici (ad eccezione di PE, PP e PTFE)
- Elevato Valore di isolamento termico e acustico
- Elastica e comprimibile

APPLICAZIONI

- Riempimento di giunti statici e non statici
- Ideale per l'installazione di telai per porte e finestre
- Miglioramento dell'isolamento termico nei sistemi di raffreddamento



CERTIFICAZIONI



CERTIFICAZIONI

ISOLAMENTO TERMICO

MPA BAU HANNOVER:
NORMA DIN 52612-1:1979-09
Determinazione della conduttività termica
Resoconto di collaudo
 $n^{\circ} 070598.1-Hu/\lambda = 0.0345 W/(m.K)$

ISOLAMENTO ACUSTICO

IFT ROSENHEIM: (EN ISO 717-1)
 $R_{ST,w} = 60 (-1;-4) dB$ giunto di 10 mm
 $R_{ST,w} = 60 (-1;-4) dB$ giunto di 20 mm

RESISTENZA ALLA PRESSIONE DELL'ARIA

IFT ROSENHEIM DIN 18542, PART 7.2
Resoconto di collaudo 10533428
 $A < 0,1 m^3 / (h.m (daPa)^{2/3})$

PERMEABILITÀ AL VAPORE ACQUEO

IFT ROSENHEIM DIN EN ISO 12572
Resoconto di collaudo 50933428
Valore di resistenza alla diffusione
del vapore acqueo $\mu = 20$.

ELASTICITÀ

IFT ROSENHEIM REPORT 10535276
9000 cicli al 12,5% di movimento del giunto

BASSE EMISSIONI - EC1-PLUS

EUROFINS secondo EmiCode (GEV)
TEST REPORT G12547

DATI TECNICI	
Tempo formazione pelle	Ca. 7 min (EN 17333-3)
Peso specifico	Ca. 25 kg/m ³
Permeabilità dell'aria	$a < 0,1 m^3 / (h.m.(daPa)^{2/3})$ (DIN 18542)
Permeabilità al vapore acqueo	$\mu = 20$ (DIN EN ISO 12572)
Isolamento acustico	62 dB (EN ISO 717-1)
Isolamento termico	0,035 W/m.K (EN 12667)
Resa 750 ml	750 ml - ca. 30L di schiuma (EN 17333-1)
Resa del giunto	750 ml creano ca. 750 ml ca. 21 m di schiuma (EN 17333-1)
Ritiro dopo indurimento	< 5 % (EN 17333-2)
Resistenza alla compressione	Ca. 15 kPa (EN 17333-4)
Resistenza al taglio	Ca. 25 kPa (EN 17333-4)
Resistenza alla trazione	Ca. 42 kPa (EN 17333-4)
Allungamento a Fmax	Ca. 25,1 % (EN 17333-4)
Resistenza alle temperatura	-40 °C a +90 °C (polimerizzata) +120 °C (max 1 ora)

Codice	Descrizione	Colore	Formato	Pz/Box
123663	FLEXIFOAM	Blu	Bombola 750 ml	12
121986	FLEXIFOAM	Champagne	Bombola 750 ml	12

2. Prodotti per il sistema di posa del serramento

SODAL

SODABAND PRO BG1

OUT

CONFORME
ALLA NORMA
UNI 11673
POSA
SERRAMENTI

DESCRIZIONE

Schiuma impregnata pre-compressa, con lato adesivo per facilitare l'applicazione. Per giunti e connessioni chiusi alla pioggia battente in edifici con sviluppo in altezza fino a 100 m

CARATTERISTICHE

- Facile da applicare, non macchia i lati del giunto
- Isolamento termico ed acustico
- Impermeabile ad acqua e resistente alla pressione del vento in funzione della compressione
- Nessun primer e finiture richiesti
- Neutra, nessun odore, resistente ai raggi UV
- Utilizzata anche per superfici non uniformi si adatta ai diversi substrati

APPLICAZIONI

- Riempimento di giunti di costruzioni, prefabbricati, mattoni, calcestruzzo
- Sigillatura tra telaio e parete
- Adatta per sigillature esposte ad pioggia e vento
- Può essere usato per applicazioni all'esterno
- Particolarmente indicata per sigillature esposte a pioggia e vento su cemento, legno, metallo e mattoni

CERTIFICAZIONI



750Pa

DATI TECNICI

Coefficiente di permeabilità dell'aria (nel giunto)	$a \leq 1,0 \text{ m}^3/(\text{h} \cdot \text{m} \cdot (\text{daPa}) \cdot \text{n})$ (EN 12114)
Impermeabilità alla pioggia battente (in un giunto)	$\geq 600 \text{ Pa}$ (EN 1027)
Isolamento termico	0,043 W/m.K (EN 12667)
Permeabilità al vapore acqueo (Sd) EN ISO 12572	$\leq 0,5 \text{ m}$ con largh di 50 mm (= permeabile al vapore)
Permeabilità al vapore acqueo	$\mu \leq 100$ (DIN EN ISO 12572)
Resistenza alla temperatura	-30 °C a +90 °C (DIN 18542)
Classe di reazione al fuoco	B1 (DIN 4102)

Codice	Descrizione	Colore	Larghezza	Campo di applicazione	Nastro compresso	Nastro dopo espansione	Metri rotolo	Rotoli scatola	Metri scatola
157806	SODABAND PRO BG1 10/1-2	Nero	10 mm	1-2 mm	1 mm	5-6 mm	20	32	640
157844	SODABAND PRO BG1 10/1-4	Nero	10 mm	1-4 mm	1,5 mm	6-8 mm	15	32	480
157823	SODABAND PRO BG1 15/1-4	Grigio	15 mm	1-4 mm	1,5 mm	6-8 mm	15	21	315
157843	SODABAND PRO BG1 15/1-4	Nero	15 mm	1-4 mm	1,5 mm	6-8 mm	15	21	315
157842	SODABAND PRO BG1 20/1-4	Nero	20 mm	1-4 mm	1,5 mm	6-8 mm	15	16	240
157840	SODABAND PRO BG1 10/2-6	Nero	10 mm	2-6 mm	2 mm	10 mm	12	32	384
157819	SODABAND PRO BG1 15/2-6	Grigio	15 mm	2-6 mm	2 mm	10 mm	12	21	252
157839	SODABAND PRO BG1 15/2-6	Nero	15 mm	2-6 mm	2 mm	10 mm	12	21	252
157838	SODABAND PRO BG1 20/2-6	Nero	20 mm	2-6 mm	2 mm	10 mm	12	16	192
157817	SODABAND PRO BG1 30/2-6	Grigio	30 mm	2-6 mm	2 mm	10 mm	12	10	120
157808	SODABAND PRO BG1 15/4-9	Grigio	15 mm	4-9 mm	4,5 mm	20-25 mm	10	21	210
157836	SODABAND PRO BG1 15/4-9	Nero	15 mm	4-9 mm	4,5 mm	20-25 mm	10	21	210
157835	SODABAND PRO BG1 20/4-9	Nero	20 mm	4-9 mm	4,5 mm	20-25 mm	10	16	160
157834	SODABAND PRO BG1 30/4-9	Nero	30 mm	4-9 mm	4,5 mm	20-25 mm	10	10	100
157833	SODABAND PRO BG1 15/5-12	Nero	15 mm	5-12 mm	5,5 mm	30-35 mm	8	21	168
157832	SODABAND PRO BG1 20/5-12	Nero	20 mm	5-12 mm	5,5 mm	30-35 mm	8	16	128
157831	SODABAND PRO BG1 15/8-15	Nero	15 mm	8-15 mm	8 mm	35-40 mm	5	21	105
157829	SODABAND PRO BG1 20/10-20	Nero	20 mm	10-20 mm	10 mm	45-50 mm	4	16	64

2. Prodotti per il sistema di posa del serramento

SOUDABAND PRO MF1/PRO SFD

NEW

MID



DESCRIZIONE

Nastro sigillante autoespandente multifunzione per la posa dei serramenti rispondenti alla norma con i requisiti DIN 18542:2020 classe MF1

CARATTERISTICHE

- Multifunzione: tenuta alla pioggia battente all'esterno, isolamento termico ed acustico nel mezzo - tenuta all'aria all'interno
- Tenuta alla pioggia battente 1050Pa per la versione MF1 e 750Pa per la versione SFD
- Isolamento acustico (MF1 64dB)
- Permeabile al vapore
- Resistente ai raggi UV
- Resistente alle intemperie
- Basse emissioni EC-1 PLUS
- Non macchia i profili dei serramenti
- Ottimizzazione del confezionamento (più metri per rotoli, più rotoli per scatola)

APPLICAZIONI

- Installazione e posa dei serramenti
- Sigillatura elastica dei giunti di connessione ed espansione per lavori di muratura, elementi prefabbricati, calcestruzzo, pannelli compositi in alluminio, costruzioni per tetti, ecc.
- Sigillatura dei giunti nelle costruzioni in legno, acciaio e container

CERTIFICAZIONI



750Pa



1050Pa



DATI TECNICI	Soudaband PRO MF1	Soudaband PRO SFD
Coefficiente di permeabilità dell'aria (nel giunto) (EN 12114)	$a \leq 1,0 \text{ m}^3/[\text{h.m.}(\text{daPa})\text{n}]$	$a \leq 1,0 \text{ m}^3/[\text{h.m.}(\text{daPa})\text{n}]$ (EN 12114)
Impermeabilità alla pioggia battente (in un giunto)	$\geq 1050 \text{ Pa}$ (EN 1027)	$\geq 750 \text{ Pa}$ (EN 1027)
Isolamento acustico	$\leq 64 \text{ dB}$ (EN ISO 717-1)	-
Isolamento termico	$0,052 \text{ W/m.K}$ (EN 12667)	$0,048 \text{ W/m.K}$ (EN 12667)
Permeabilità al vapore acqueo (Sd) (EN ISO 12572)	$\leq 0,5 \text{ m}$ con largh. di 20 mm (= permeabile al vapore)	$\leq 0,5 \text{ m}$ con largh. di 20 mm (= permeabile al vapore)
Fatt. di resistenza alla diffusione del vapore acqueo (μ)	≤ 100 (DIN EN ISO 12572)	-
Coefficiente di trasmissione del calore (U)	$0,56 \text{ W}/(\text{m}^2.\text{K})$ (DIN 4108-3)	-
Resistenza alla temperatura	$-20 \text{ }^\circ\text{C}$ a $+80 \text{ }^\circ\text{C}$ (DIN 18542)	$-20 \text{ }^\circ\text{C}$ a $+80 \text{ }^\circ\text{C}$ (DIN 18542)
Classe di reazione al fuoco	B1 (DIN 4102)	B1 (DIN 4102)

Codice	Descrizione	Colore	Formato	Campo di applicazione	Metri rotolo	Rotoli scatola	Metri scatola
157129	SOUDABAND PRO SFD 30/4-10	Nero	30mm	4-10	12	16	192
157128	SOUDABAND PRO SFD 30/6-15	Nero	30mm	6-15	8	16	128
157127	SOUDABAND PRO SFD 30/10-20	Nero	30mm	10-20	6	16	96
157123	SOUDABAND PRO SFD 40/4-10	Nero	40mm	4-10	12	12	144
157122	SOUDABAND PRO SFD 40/6-15	Nero	40mm	6-15	8	12	96
157120	SOUDABAND PRO SFD 40/10-20*	Nero	40mm	10-20	6	12	72
155888	SOUDABAND PRO MF1 53/4-10	Nero	53mm	4-10	12	9	108
155889	SOUDABAND PRO MF1 53/6-15	Nero	53mm	6-15	8	9	72
155890	SOUDABAND PRO MF1 53/10-20	Nero	53mm	10-20	6	9	54
155892	SOUDABAND PRO MF1 63/4-10	Nero	63mm	4-10	12	7	84
155893	SOUDABAND PRO MF1 63/6-15	Nero	63mm	6-15	8	7	56

*su ordinazione

2. Prodotti per il sistema di posa del serramento

SODAL

SWS TAPES INSIDE (INTERNI)

IN

CONFORME
ALLA NORMA
UNI 11673
POSA
SERRAMENTI

DESCRIZIONE

Pellicola flessibile e intonacabile per la sigillatura ermetica di giunti, chiusa al vapore. Ideale per le connessioni tra serramento - parete e in generale per il trattamento di ogni discontinuità di piano in edilizia.

Disponibile in 2 versioni:

Standard (con liner adesivo e da incollare) - **Extra** (completamente adesivizzata)

DATI TECNICI - INSIDE		
	Inside Standard	Inside Extra
Resistenza alla trazione (longitudinale) EN 12311-1	≥ 160 N/50mm	≥ 120 N/50mm
Resistenza alla trazione (trasversale) EN 12311-1	≥ 130 N/50mm	≥ 230 N/50mm
Allungamento alla rottura (longitudinale) EN 12311-1	≥ 80 %	≥ 30 %
Allungamento alla rottura (trasversale) EN 12311-1	≥ 130 %	≥ 230 %
Coefficiente di permeabilità dell'aria (nel giunto) EN 1026	$a \leq 1,0 \text{ m}^3/(\text{h.m.}(\text{daPa})\text{n})$	$a \leq 1,0 \text{ m}^3/(\text{h.m.}(\text{daPa})\text{n})$
Permeabilità al vapore acqueo (Sd) EN ISO 12572	≥ 47 m	≥ 47 m
Resistenza alle temperatura	-30 °C a + 80 °C	-30 °C a + 80 °C
Classe di reazione al fuoco EN 13501-1	Classe E	Classe E

Codice	Descrizione	Colore	Formato	Rotoli scatola
145961	SWS TAPES STANDARD INSIDE	Rosso	rotolo h 100mm x 30m - spess. 0,5mm	1
145962	SWS TAPES STANDARD INSIDE	Rosso	rotolo h 70mm x 30m - spess. 0,5mm	1
145958	SWS TAPES EXTRA INSIDE	Rosso	rotolo h 100mm x 30m - spess. 0,5mm	1
145964	SWS TAPES EXTRA INSIDE	Rosso	rotolo h 70mm x 30m - spess. 0,5mm	1
157130	SWS TAPES EXTRA INSIDE	Rosso	rotolo h 40mm x 30m - spess. 0,5mm	5



SWS Tapes **Inside Standard** (interni)



SWS Tapes **Inside Extra** (interni)



SWS TAPES OUTSIDE (ESTERNI)

OUT

CONFORME
ALLA NORMA
UNI 11673
POSA
SERRAMENTI

DESCRIZIONE

Pellicola flessibile e intonacabile per la sigillatura a tenuta acqua, permeabile al vapore. Ideale per le connessioni tra serramento - parete e in generale per il trattamento di ogni discontinuità di piano in edilizia.

Disponibile in 2 versioni:

Standard (con liner adesivo e da incollare) - **Extra** (completamente adesivizzata)

DATI TECNICI - OUTSIDE		
	Outside Standard	Outside Extra
Resistenza alla trazione (longitudinale) EN 12311-1	≥ 140 N/50mm	≥ 330 N/50mm
Resistenza alla trazione (trasversale) EN 12311-1	≥ 210 N/50mm	≥ 190 N/50mm
Allungamento alla rottura (longitudinale) EN 12311-1	≥ 60 %	≥ 45 %
Allungamento alla rottura (trasversale) EN 12311-1	≥ 140 %	≥ 160 %
Coefficiente di permeabilità dell'aria (nel giunto) EN 1026	$a \leq 1,0 \text{ m}^3/(\text{h.m.}(\text{daPa})\text{n})$	$a \leq 1,0 \text{ m}^3/(\text{h.m.}(\text{daPa})\text{n})$
Permeabilità al vapore acqueo (Sd) EN ISO 12572	≤ 0,06 m	≤ 0,72 m
Resistenza alle temperatura	-30 °C a + 80 °C	-30 °C a + 80 °C
Classe di reazione al fuoco EN 13501-1	Classe E	Classe E

Codice	Descrizione	Colore	Formato	Rotoli scatola
145965	SWS TAPES STANDARD OUTSIDE	Nero	rotolo h 100mm x 30m - spess. 0,5mm	1
145960	SWS TAPES STANDARD OUTSIDE	Nero	rotolo h 70mm x 30m - spess. 0,5mm	1
145966	SWS TAPES EXTRA OUTSIDE	Nero	rotolo h 100mm x 30m - spess. 0,5mm	1
145957	SWS TAPES EXTRA OUTSIDE	Nero	rotolo h 70mm x 30m - spess. 0,5mm	1



SWS Tapes **Outside Standard** (esterni)



SWS Tapes **Outside Extra** (esterni)



2. Prodotti per il sistema di posa del serramento

SWS VARIO

NEW

OUT

IN

CONFORME
ALLA NORMA
UNI 11673
POSA
SERRAMENTI

DESCRIZIONE

Pellicola flessibile e intonacabile con autoregolazione del valore Sd. Inter-no-Esterno. Ideale per le connessioni tra serramento - parete e in generale per il trattamento di ogni discontinuità di piano in edilizia.

Disponibile nella versione **Extra** (completamente adesivizzata)

CARATTERISTICHE

- Valore Sd variabile da: 0,03-15m
- Impermeabile all'acqua se applicato sul piano esterno
- Chiuso al valore se applicato sul piano interno
- Intonacabile

APPLICAZIONI

- Giunto primario contro telaio parete
- Trattamento della discontinuità di piani in edilizia



Codice	Descrizione	Colore	Formato	Rotoli scatola
157711	SWS VARIO EXTRA	Bianco	rotolo h 70mm x 30m*	8
157712	SWS VARIO EXTRA	Bianco	rotolo h 100mm x 30m*	8
157713	SWS VARIO EXTRA	Bianco	rotolo h 150mm x 30m*	4
157714	SWS VARIO EXTRA	Bianco	rotolo h 200mm x 30m*	4

QUI SCHEDA TECNICA



DATI TECNICI

Coefficiente di permeabilità dell'aria (nel giunto)	a ~ 0 m ³ /(h.m.(daPa)n) (EN 1026)
Impermeabilità alla pioggia battente (in un giunto)	≤ 1050 Pa (EN 1027)
Permeabilità al vapore acqueo (Sd) EN ISO 12572	sd variabile in base all'umidità, compreso tra 0,03mm e 15m
Resistenza alle temperature	-40 °C a +80 °C
Classe di reazione al fuoco	Classe E (EN 13501-1)

SWS SPRAY PRIMER

NEW

CONFORME
ALLA NORMA
UNI 11673
POSA
SERRAMENTI

DESCRIZIONE

Promotore di adesione spray, utilizzabile come pretrattamento delle superfici prima di applicare le pellicole SWS Tapes

CARATTERISTICHE

- Pronto all'uso, facile da applicare
- Migliora l'adesione delle pellicole in presenza di supporti leggermente polverosi, umidi o freddi
- Tempo di evaporazione breve
- Tempo aperto lungo
- Uso interno ed esterno

APPLICAZIONI

- Pretrattamento di supporti in edilizia quali muratura, legno, fibra di legno etc. Da usare in combinazioni con tutte le pellicole della gamma SWS Tapes Extra (Inside e Outside) e SWS Vario Extra



Codice	Descrizione	Colore	Formato	Rotoli scatola
156495	SWS SPRAY PRIMER	Trasparente	bombola 500 ml*	12

DATI TECNICI

Tempo aperto	Ca. 120 min. (23°C, 55% RV)
Tempo di evaporazione	Ca. 5 min (tempo minimo di attesa prima dell'incollaggio)
Resa	100 - 300 ml/m ²
Resistenza alle temperature	-20 °C a +60 °C

*su ordinazione

2. Prodotti per il sistema di posa del serramento

SODAL

SODABAND SEALTAPE

MID



DESCRIZIONE

Nastro preformato butilico, impiegato come guarnizione per sigillare giunti e connessioni in corrispondenza del 4° lato (traverso inferiore) - soglia dei serramenti

CARATTERISTICHE PRINCIPALI

- Facile da applicare
- Biadesivo
- Non macchia le pietre naturali
- Ottima tenuta all'acqua
- Resiste ai raggi UV, alle intemperie, all'invecchiamento
- Esente da solventi
- Non contiene bitume

APPLICAZIONI

- Sigillare durevolmente giunti e connessioni in corrispondenza della soglia dei serramenti, 4° lato (traverso inferiore)



Codice	Descrizione	Colore	Formato	Rotoli scatola
130959	SODABAND SEALTAPE	Bianco	rotolo h 30mm x 12m - spess. 2mm	8



DATI TECNICI

Peso Specifico	1.70 ± 0.10 g/cm ³
Resistenza alla perdita di coesione	12 ± 5 °C
Permeabilità al vapore acqueo	0.17 mg/m in 24 ore PN-EN 1931
Resistenza alle temperature	-40 °C a +90 °C

SODABAND SEALTAPE PE

MID



DESCRIZIONE

Nastro adesivo in PE a celle chiuse, impiegato come guarnizione per sigillare giunti e connessioni in corrispondenza del 4° lato (traverso inferiore) - soglia dei serramenti

CARATTERISTICHE PRINCIPALI

- Facile da applicare
- Autoadesivo
- Non macchia le pietre naturali
- Ottima tenuta all'acqua
- Resiste ai raggi UV, alle intemperie, all'invecchiamento
- Esente da solventi
- Non contiene bitume

APPLICAZIONI

- Sigillare durevolmente giunti e connessioni in corrispondenza della soglia dei serramenti, 4° lato (traverso inferiore)

Codice	Descrizione	Colore	Formato	Rotoli scatola
147509	SODABAND SEALTAPE PE	Grigio Antracite	rotolo h 30mm x 10m - spess. 6mm	10



DATI TECNICI

Peso specifico ISO 845	30Kg/m ³
Compressione 10%	≤ 24 kPa
Compressione 25%	≤ 45 kPa
Compressione 50%	≤ 110 kPa
Conducibilità termica (10°C)	≤ 0,036 W/mK (DIN EN 12667)
Conducibilità termica (40°C)	≤ 0,040 W/mK (DIN EN 12667)
Assorbimento acqua (24h)	< 1 Vol% (ISO 2896)
Comportamento al Fuoco (<100mm/min)	Spessore > 7mm (ISO 3795)
Coefficiente di resistenza al vapore acqueo	μ = 1300 (ISO 12572)
Grammatura (RESIDUO SECCO)	50g/m ² (ISO 845)

2. Prodotti per il sistema di posa del serramento

SOUDATIGHT SP/LQ

DESCRIZIONE

Membrana liquida a base acqua. Dopo l'indurimento forma una chiusura elastica ed ermetica all'aria e al vapore

CARATTERISTICHE

- Pronta all'uso - Per uso interno
- Ottima adesione su materiali porosi
- Buona adesione su tutti i materiali da costruzione
- Intonacabile e verniciabile dopo l'indurimento anche su superfici leggermente umide
- Resistenza alla diffusione del vapore acqueo: $\mu = 10241$
- Permeabilità al vapore acqueo: valore stimato $S_d = 10,96$ m (con spessore di circa 1 mm di prodotto)

APPLICAZIONI

- Idonea per la chiusura all'aria e al vapore, tra le connessioni del giunto controtelaio/parete, pavimento/parete all'interno



Codice	Descrizione	Colore	Formato	Pz/Box
145788	SOUDATIGHT LQ	Bianco	fusto 4,5 Kg	1
146281	SOUDATIGHT LQ	Bianco	sacchetto 600 ml	12
145789	SOUDATIGHT SP	Bianco	fusto 11 Kg*	1
156468	SOUDATIGHT SP	Bianco	sacchetto 600 ml	12



IN

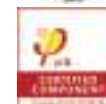

DATI TECNICI - SOUDATIGHT LQ

Formazione pelle	Ca. 60 min (23°C/50% R.H.)
Peso specifico	Ca. 1,15 g/ml
Viscosità (Brookfield)	70.000 mPa.s → 95.000 mPa.s
Allungamento alla rottura	> 50 % (ISO 37)
Tempo di indurimento	24 - 48 ore ca. (23°C e 50% R.H.)
Consumo	da 500 a 1000 g/m ² , in base allo spessore
Coefficiente di permeabilità dell'aria (nel giunto)	$a \leq 0,1 \text{ m}^3/(\text{h.m.}(\text{daPa})\text{n})$ (EN 12114) $c \sim 0 \text{ dm}^3/(\text{s.}(\text{Pa})\text{n})$
Permeabilità al vapore acqueo (Sd)	10,96 m (EN ISO 12572)
Permeabilità al vapore acqueo	$\mu = 10241$ (DIN EN ISO 12572)
Resistenza alle temperature	-20 °C a +80 °C
Classe di reazione al fuoco	Classe E (EN 13501-1)

SOUDATIGHT HYBRID

DESCRIZIONE

Membrana liquida a base polimero ibrido. Dopo l'indurimento forma una chiusura elastica ed ermetica all'acqua e all'aria

CARATTERISTICHE

- Pronto all'uso - Per uso esterno
- Utilizzabile a spray o a pennello
- Buona adesione su tutti i materiali da costruzione, anche superfici umide
- Ottima adesione su materiali porosi, polimerizzazione veloce anche a basse temperature
- Intonacabile e verniciabile dopo l'indurimento
- Resistenza alla diffusione del vapore acqueo: $\mu = 1464$
- Permeabilità al vapore acqueo: $S_d = 1,40$ m (con spessore di circa 1 mm di prodotto)

APPLICAZIONI

- Idoneo per la chiusura all'acqua e all'aria, tra le connessioni del giunto controtelaio/parete all'esterno



Codice	Descrizione	Colore	Formato	Pz/Box
145786	SOUDATIGHT HYBRID	Grigio	fusto 6 Kg*	1
130545	SOUDATIGHT HYBRID	Grigio	sacchetto 600 ml*	12

OUT



DATI TECNICI

Formazione pelle (23°C/50% R.H.)	Ca. 120 min
Peso specifico	Ca. 1,53 g/ml
Viscosità (Brookfield)	59.000 mPa.s → 75.000 mPa.s
Allungamento alla rottura ISO 37	> 350 %
Tempo di indurimento (23°C e 50% R.H.)	24 ore ca.
Consumo	Ca. 1,5 kg/m ² (spessore dello strato 1 mm) ~ 6 m/sacchetti (larghezza 10 cm)
Coefficiente di permeabilità dell'aria (nel giunto) EN 12114	$a \leq 0,1 \text{ m}^3/(\text{h.m.}(\text{daPa})\text{n})$ / $c \sim 0 \text{ dm}^3/(\text{s.}(\text{Pa})\text{n})$
Impermeabilità alla pioggia battente (in un giunto) EN 1027	≥ 600 Pa
Permeabilità al vapore acqueo (Sd) EN ISO 12572	1,40 m
Permeabilità al vapore acqueo (DIN EN ISO 12572)	$\mu = 1464$
Resistenza alle temperature	-40 °C a +90 °C
Classe di reazione al fuoco EN 13501-1	Classe E

2. Prodotti per il sistema di posa del serramento

SODAL

SOUDATIGHT WP

NEW

OUT



CONFORME
ALLA NORMA
UNI 11673
POSA
SERRAMENTI

DESCRIZIONE

Membrana liquida a base ibrida. Utilizzato come sigillante di connessione in tutte le aree di costruzione ed in particolare per garantire l'impermeabilizzazione sul giunto finestra - pavimento

CARATTERISTICHE

- Pronta all'uso
- Chiusura all'aria
- Permeabile al vapore
- Resistente alla pioggia dopo 2 ore
- Elastico, verniciabile e intonacabile
- Ottima adesione su superfici umide
- Basse emissioni EC1, privo di solventi e isocianati

APPLICAZIONI

- Per la finitura a tenuta stagna di:
 - Connessioni finestra-pavimento come con terrazzi e balconi
 - Giunti di collegamento tra prefabbricati, elementi di calcestruzzo nelle costruzioni



DATI TECNICI

Formazione pelle	Ca. 30 min. (23°C/50% R.H.)
Indurimento a spessore	3 ore (1 mm)
Durezza (ISO 868)	Ca. 29 Shore A
Resistenza alle temperatura	-40 °C a +80 °C
Peso specifico	Ca. 1,51 g/ml
Tensione massima	≥ 1,30 N/mm ²
Modulo Elastico 100%	≥ 0,50 N/mm ² (ISO 37)
Allungamento alla rottura	> 500 % (ISO 37)
Consumption* Approx. 2.0 kg/m ² (2 mm layer thickness)	Ca. 2.0 kg/m ² (2 mm spessore)
Coefficiente di permeabilità dell'aria (nel giunto)	a ≤ 0,1 m ³ /(h.m.(daPa)n) (EN 12114)
Impermeabilità alla pioggia battente (in un giunto)	≥ 600 Pa (EN 1027)
Permeabilità al vapore acqueo	6,00 m (Sd) EN ISO 7783
Permeabilità al vapore acqueo	μ = 3030 (EN ISO 7783)
Temperatura di applicazione	+5 °C a +40 °C

Codice	Descrizione	Colore	Formato	Pz/Box
155294	SOUDATIGHT WP	Grigio	secchio 5 Kg*	1
155295	SOUDATIGHT WP	Grigio	secchio 15 Kg	1

SOUDATEXILE

DESCRIZIONE

Telo tessuto non tessuto da utilizzare in combinazione con le membrane liquide Soudatight, per la chiusura di giunti, crepe e altri gap

APPLICAZIONI

- Come armatura prima della applicazione delle membrane liquide per la copertura di spazi, giunti, crepe fessure
- Densità 110g/m²
- Spessore 0,80mm



Codice	Descrizione	Colore	Formato	Pz/Box
131003	SOUDATEXILE	Bianco	rotolo cm 15 x 20 m	1

PISTOLA PNEUMATICA

DESCRIZIONE

Pistola pneumatica per Soudatight LQ e Hybrid

CARATTERISTICHE

- Consente di spruzzare sia la versione Soudatigh LQ che Hybrid cambiando il beccuccio
- Regolatore di velocità variabile per un controllo preciso di fuoriuscita del sigillante



Codice	Descrizione	Pz/Box
155576	PISTOLA SPRAY PER SOUDATIGHT	1
155577	BECCUCCI PER SOUDATIGHT LQ	5

DESCRIZIONE

Beccucci per Soudatight LQ e Soudatight Hybrid in sacchetti da 600 ml



Codice	Descrizione	Pz/Box
156108	FLAT BEAD NOZZLE 2X30 mm*	10
156109	FLAT BEAD NOZZLE 2X30 mm*	10

SOUDATIGHT HYBRID GUN COX JET FLOW 3 FOIL

DESCRIZIONE

Pistola pneumatica per Soudatight Hybrid

CARATTERISTICHE

- Regolatore di velocità variabile per un controllo preciso di fuoriuscita del sigillante
- Set di ugelli inclusi per una vasta gamma di modelli di gocce e spruzzi



Codice	Descrizione	Pz/Box
131824	PISTOLA SOUDATIGHT HYBRID GUN*	1
131896	BECCUCCI DI RICAMBIO PER SOUDATIGHT HYBRID GUN*	5

*su ordinazione

2. Prodotti per il sistema di posa del serramento

ACRYRUB F4

IN

CONFORME
ALLA NORMA
UNI 11673
POSA
SERRAMENTI

DESCRIZIONE

Sigillante plastoelastico base acqua - elastico. **Verniciabile**

CARATTERISTICHE

- Utilizzabile all'esterno su giunti verticali
- Certificazioni per facciata SNJF
- Buona adesione su supporti porosi, per applicazioni interne ed esterne (solo giunti verticali).
- Buona adesione su alluminio

APPLICAZIONI

- Giunti soggetti a movimenti (massimo 12,5%)
- Riempimento di fessure su cemento, intonaco
- Finitura all'interno

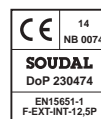

ISO 11600 F12, 5P

SNJF 1ª CATEGORIA

Codice	Descrizione	Colore	Formato	Pz/Box
120659	ACRYRUB F4	Bianco	cartuccia 300 ml	24
120660	ACRYRUB F4	Grigio	cartuccia 300 ml	24
112805	ACRYRUB F4	Bianco	sacchetto 400 ml	25
120036	ACRYRUB F4	Bianco	sacchetto 600 ml	12
120825	ACRYRUB F4	Grigio	sacchetto 600 ml	12



DATI TECNICI	
Formazione pelle	Ca. 20 min (23°C/50% R.H.)
Peso specifico	Ca. 1,50 g/ml
Distorsione max consentita	15% (ISO 11600)
Ritiro (DIN 52451)	Ca. 15%
Resistenza alle temperatura	-20 °C a + 80 °C

SODASEAL 215LM

OUT

CONFORME
ALLA NORMA
UNI 11673
POSA
SERRAMENTI

DESCRIZIONE

Sigillante IBRIDO MS POLYMER® per sigillare giunti con elevata dilatazione
Eccellente elasticità. **Verniciabile**

CARATTERISTICHE

- Basso modulo – Eccellente elasticità
- Ottima adesione su superfici porose e non porose
- Privo di isocianati, solventi alogeni e acidi
- Resistente ai raggi UV e agli agenti atmosferici
- Non macchia su materiali porosi quali granito e pietra naturale

APPLICAZIONI

- Giunti di espansione e di connessione in edilizia

ISO 11600 F25LM

Codice	Descrizione	Colore	Formato	Pz/Box
105022	SODASEAL 215LM	Bianco	cartuccia 290 ml	12
105023	SODASEAL 215LM	Grigio	cartuccia 290 ml	12
107302	SODASEAL 215LM	Marrone	cartuccia 290 ml	12
160600	SODASEAL 215LM	Bianco	sacchetto 400 ml	25
102291	SODASEAL 215LM	Bianco	sacchetto 600 ml	12
101010	SODASEAL 215LM	Grigio	sacchetto 600 ml	12
106333	SODASEAL 215LM	Marrone	sacchetto 600 ml*	12

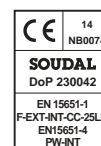

DATI TECNICI	
Formazione pelle	Ca. 10 min (23°C/50% R.H.)
Velocità di indurimento	Ca. 2 mm/24h (23°C/50% R.H.)
Durezza	25 ± 5 Shore A
Peso specifico	1,45 g/ml
Recupero elastico	> 70 % (ISO 7389)
Fattore di resistenza alla diffusione del vapore acqueo	$\mu = 1074$
Permeabilità al vapore acqueo (Sd)	4,30 m
Capacità max movimento	± 25 % (ISO 11600)
Tensione massima	1,30 N/mm ² (ISO 37)
Modulo elastico 100%	0,36 N/mm ² (ISO 37)
Allungamento alla rottura	> 900 % (ISO 37)
Resistenza alle temperatura	-40 °C a + 90 °C



3. PRODOTTI COMPLEMENTARI ALLA **POSA DEL SERRAMENTO**



GAMMA PRODOTTI

3. Prodotti complementari alla posa del serramento

SOUDASIL 400 (TRASP.)/400 (COLORATI)

DESCRIZIONE

Sigillante siliconico di alta qualità - neutro – elevata elasticità

CARATTERISTICHE

- Colori permanentemente stabili
- Resistente ai raggi UV e agli agenti atmosferici
- Ottima adesione su tutti i tipi di materiali
- Resiste a temperature comprese tra -40°C e +180°C
- Nessun ritiro dopo l'indurimento

APPLICAZIONI

- Giunti in edilizia
- Vetrazione nella serramentistica
- Adatto per giunti di espansione tra differenti materiali da costruzione in edilizia
- Sigillature tra legno trattato, metallo, profili in PVC e vetro

Codice	Descrizione	Colore	Formato	Pz/Box
120472	SOUDASIL 400	Bianco	cartuccia 310 ml	24
120471	SOUDASIL 400	Nero	cartuccia 310 ml	24
120473	SOUDASIL 400	Grigio Scuro S1	cartuccia 310 ml	24
120474	SOUDASIL 400	Testa di Moro	cartuccia 310 ml	24
112731	SOUDASIL 400	Bianco RAL 1013	cartuccia 310 ml	24
112720	SOUDASIL 400	Noce/Camoscio RAL 8007	cartuccia 310 ml	24
112730	SOUDASIL 400	Cioccolato RAL 8017	cartuccia 310 ml	24
112725	SOUDASIL 400	Verde RAL 6005	cartuccia 310 ml	24
112724	SOUDASIL 400	Oro	cartuccia 310 ml	24
112751	SOUDASIL 400	Alluminio	cartuccia 310 ml	24
112723	SOUDASIL 400	Douglas	cartuccia 310 ml	24
112721	SOUDASIL 400	Rovere	cartuccia 310 ml	24
112722	SOUDASIL 400	Mogano/Ciliegio	cartuccia 310 ml	24
112729	SOUDASIL 400	Verde Metallizzato	cartuccia 310 ml	24
112728	SOUDASIL 400	Grigio Metallizzato	cartuccia 310 ml	24
127727	SOUDASIL 400	Marrone Metallizzato	cartuccia 310 ml	24
120232	SOUDASIL 400	Trasparente	cartuccia 310 ml	24

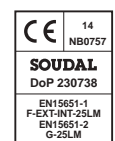
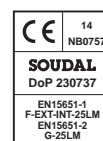

ISO 11600 F25LM/G25LM

DATI TECNICI	400 COLORS	400 TRASPARENTE
Tempo formazione pelle	Ca. 5 min. (23°C/50% R.H.)	Ca. 30 min. (23°C/50% R.H.)
Indurimento a spessore	Ca. 2 mm/24h (23°C/50% R.H.)	Ca. 2 mm/24h (23°C/50% R.H.)
Durezza	19±5 Shore A	24±5 Shore A
Peso Specifico	Ca. 1,22 g/ml	Ca. 1,02 g/ml
Resistenza Temperatura	-60°C a +150°C	-60°C a +180°C
Modulo Elastico 100%	Ca. 0,37 N/mm ² (ISO 37)	Ca. 0,30 N/mm ² (ISO 37)
Tensione Massima	Ca. 0,37 N/mm ² (ISO 37)	Ca. 1,27 N/mm ² (ISO 37)
Allungamento alla rottura	> 700 % (ISO 37)	> 700 % (ISO 37)
Temperatura di applicazione	+5°C a +35°C	+5°C a +35°C

SOUDASIL 440 (TRASP.)

ISO 11600 F25LM/G25LM

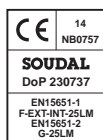

Codice	Descrizione	Colore	Formato	Pz/Box
119995	SOUDASIL 440	Trasparente	cartuccia 310 ml	24
112284	SOUDASIL 440	Trasparente	sacchetto 600ml	12
133988	SOUDASIL 440	Trasparente	fusto 20 Kg	1



DATI TECNICI	
Tempo formazione pelle	Ca. 7 min (23°C/50% R.H.)
Indurimento a spessore	Ca. 2 mm/24h (23°C/50% R.H.)
Durezza	16 ± 5 Shore A
Resistenza alle temperatura	-60 °C a +180 °C
Modulo elastico 100%	Ca. 0,24 N/mm ² (ISO 37)
Peso specifico	Ca. 1,03 g/ml (trasparente) Ca. 1,20 g/ml (colori)
Tensione massima (ISO 37)	Ca. 1,40 N/mm ²
Allungamento alla rottura	> 800 % (ISO 37)
Distorsione max di movimento	25% (ISO 11600)
Temperatura di applicazione	5 °C a +35 °C
Verniciabilità	No

3. Prodotti complementari alla posa del serramento



SILIRUB N2 - SILIRUB AL2T

DESCRIZIONE

Sigillante siliconico di alta qualità – neutro – elevata elasticità.

CARATTERISTICHE

- Facile da applicare
- Colori permanentemente stabili e brillanti
- Resiste ai raggi UV - Inodore
- Elastico dopo polimerizzazione
- Ottima adesione su tutti i tipi di materiali
- Non corrosivo sui metalli

APPLICAZIONI

- Giunti in edilizia
- Vetrazioni nella serramentistica
- Adatto per giunti di espansione tra differenti materiali da costruzione in edilizia
- Impiego universale nel settore edile

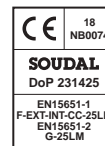

ISO 11600 F25LM/G25LM

Codice	Descrizione	Colore	Formato	Pz/Box
135680	SILIRUB N2	Trasparente	cartuccia 300 ml	24
135679	SILIRUB N2	Bianco	cartuccia 300 ml	24
135676	SILIRUB N2	Bianco RAL 1013	cartuccia 300 ml	24
111531	SILIRUB AL2T	Trasparente	sacchetto 400 ml	25
111530	SILIRUB AL2T	Bianco	sacchetto 400 ml*	25



DATI TECNICI	
Tempo formazione pelle	Ca. 35 min (23°C/50% R.H.)
Indurimento a spessore	Ca. 2 mm/24h (23°C/50% R.H.)
Durezza	24 ± 5 Shore A
Resistenza alle temperatura	-60 °C a +150 °C
Modulo elastico 100%	Ca. 0,37 N/mm ² (ISO 37)
Peso specifico	1,01 g/ml
Tensione massima	0,70 N/mm ² (ISO 37)
Allungamento alla rottura	Ca. 700 % (ISO 37)
Distorsione max movimento	25% (ISO 11600)
Temperatura di applicazione	+5 °C a +35 °C
Verniciabilità	No

SILIRUB N07

DESCRIZIONE

Sigillante siliconico neutro – elevata elasticità

CARATTERISTICHE

- Applicabilità molto buona sulle superfici edili compresi materiali porosi o sintetici
- Rapido indurimento
- Nessun ritiro dopo l'indurimento
- Eccellente resistenza ai raggi UV e agli agenti atmosferici
- Resiste a temperature comprese tra -40°C e +180°C.
- Colori stabili
- Etichetta SNJF 1° categoria, ISO 11600

APPLICAZIONI

- Giunti di raccordo tra legno, PVC alluminio
- Giunti di dilatazione in interno ed esterno

ISO 11600 F25LM/G25LM

SNJF 1° CATEGORIA

Codice	Descrizione	Colore	Formato	Pz/Box
131748	SILIRUB N07	Trasparente	cartuccia 300 ml	24
131749	SILIRUB N07	Bianco	cartuccia 300 ml	24
131751	SILIRUB N07	Nero	cartuccia 300 ml	24

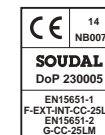

DATI TECNICI	
Tempo formazione pelle	Ca. 7 min (23°C/50% R.H.)
Indurimento a spessore	Ca. 2 mm/24h (23°C/50% R.H.)
Durezza	Ca. 24 ± 5 Shore A
Resistenza alle temperatura	-60 °C a +150 °C
Modulo elastico 100%	Ca. 0,39 N/mm ² (ISO 37)
Peso specifico	Ca. 1,01 g/ml (trasparente) Ca. 1,21 g/ml (colori)
Tensione massima	Ca. 1,10 N/mm ² (ISO 37)
Allungamento alla rottura	> 700 % (ISO 37)
Distorsione max movimento	25% (ISO 11600)
Temperatura di applicazione	+5 °C a +35 °C
Verniciabilità	No

*su ordinazione

3. Prodotti complementari alla posa del serramento

SILIRUB 2

DESCRIZIONE

Sigillante siliconico a reticolazione neutra, monocomponente, ad elevata elasticità

CARATTERISTICHE

- Facile da applicare
- Colori permanentemente stabili
- Resistente ai raggi UV
- Elastico dopo la polimerizzazione
- Ottima adesione su tutti i tipi di materiali
- Basso modulo

APPLICAZIONI

- Giunti in edilizia
- Vetrazione nella serramentistica
- Adatto per giunti di espansione tra differenti materiali da costruzione in edilizia
- Sigillature tra legno trattato, metallo, profili in PVC e vetro

Codice	Descrizione	Colore	Formato	Pz/Box
104073	SILIRUB 2	Trasparente	sacchetto 600 ml	12
100251	SILIRUB 2	Bianco	sacchetto 600 ml	12
100253	SILIRUB 2	Nero	sacchetto 600 ml	12
100252	SILIRUB 2	Grigio	sacchetto 600 ml*	12
100254	SILIRUB 2	Marrone	sacchetto 600 ml	12



G-25LM
Test report
504 35398/1
F-25LM
Test report
504 35398/2



DATI TECNICI

Tempo formazione pelle	Ca. 9 min. (23°C/50% R.H.)
Indurimento a spessore	Ca. 2 mm/72 ore (23°C/50% R.H.)
Durezza	23±5 shore A (DIN 53505)
Resistenza temperatura	-60°C a +180°C
Modulo elastico 100%	Ca. 0,27 N/mm ² (DIN 53504)
Peso specifico	1,03 g/ml (DIN 53479) Trasp./Bianco 1,20 g/ml (DIN 53479) Colori
Tensione massima	Ca. 1,05 N/mm ² (DIN 53504)
Allungamento alla rottura	800%
Capacità massima movimento	25%
Temperatura di applicazione	+5°C a +35°C
Verniciabilità	No



SILIRUB WS

DESCRIZIONE

Sigillante siliconico alta elasticità per sigillature esposte direttamente ad agenti atmosferici in giunti di espansione in edilizia

CARATTERISTICHE

- Facile applicazione.
- Buona adesione su molti materiali. Resta elastico dopo la polimerizzazione
- Basso modulo secondo le norme ISO
- Resistente ai raggi UV, pioggia, gelo, vento, e temperature estreme

APPLICAZIONI

- Sigillatura di giunti su facciate strutturali
- Ideale per giunti di espansione, perimetrali e di connessione tra diversi materiali da costruzione
- Eccellente adesione su vetro, vetro laminato, alluminio verniciato, acciaio galvanizzato e muratura
- Non può essere utilizzato come adesivo per vetro strutturale o vetrocamera.

ISO 11600 G25LM



Codice	Descrizione	Colore	Formato	Pz/Box
119652	SILIRUB WS	Nero	cartuccia 300 ml	15
117910	SILIRUB WS	Nero	sacchetto 600 ml	12



DATI TECNICI

Tempo formazione pelle	Ca. 6 min (23°C/50% R.H.)
Indurimento a spessore	Ca. 2 mm/24h (23°C/50% R.H.)
Durezza	Ca. 23 ± 5 Shore A
Resistenza alle temperatura	-60 °C a +180 °C
Modulo elastico 100%	Ca. 0,39 N/mm ² (ISO 37)
Peso specifico	Ca. 1,14 g/ml
Tensione massima	Ca. 1,60 N/mm ² (ISO 37)
Allungamento alla rottura	> 800 % (ISO 37)
Distorsione max movimento	25% (ISO 11600)
Temperatura di applicazione	+5 °C a +35 °C
Verniciabilità	No

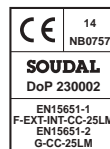

SILIRUB COLOR

DESCRIZIONE

Sigillante siliconico a reticolazione neutra, elastico. Sviluppato per sigillature che richiedono colori particolari con una elevata stabilità ai raggi UV

CARATTERISTICHE

- Facile applicazione
- Resistente ai raggi UV
- Per interni ed esterni
- Resta elastico dopo la polimerizzazione
- Disponibile in 45 tinte RAL
- Buona adesione su tutti i materiali
- Basso modulo
- Alta resistenza alle muffe, contiene biocida con azione fungicida

APPLICAZIONI

- Giunti di costruzione in edilizia dove si richiedono sigillature con tinte RAL
- Lavoro di vetratura su alluminio, PVC e legno verniciato
- Giunti ad alto movimento tra diversi materiali edili
- Sigillatura di giunti in ambienti umidi, dove è richiesta una resistenza alle muffe



DATI TECNICI	
Tempo formazione pelle	5 min. (20°C/65% R.H.)
Indurimento a spessore	2 mm/24 h. (20°C/65% R.H.)
Durezza	22±5 Shore A
Peso specifico	1,03 g/ml
Resistenza temperatura	-60°C a +180°C
Recupero elastico	> 80% (ISO 7389)
Distorsione massima	25%
Modulo elastico	0,48 N/mm ² (DIN 53504)
Tensione massima	1,2 N/mm ² (DIN 53504)
Allungamento alla rottura	800% (DIN 53504)
Temperatura di applicazione	+5°C a +35°C
Verniciabilità	No

Descrizione	Formato	Pz/Box
SILIRUB COLOR (vedi sotto gamma colori disponibili)	cartuccia 300 ml	15



45 COLORI RAL A STOCK

1002	1013	1015	1019	3004	3005	3007	3020	5002	5010	5011	6005	6009	6022	7001
119643	105822	105827	114640	115681	105828	115304	114294	117165	114299	105829	114104	105830	114298	114243
7006	7011	7012	7015	7016	7021	7022	7023	7024	7030	7031	7032	7035	7037	7039
115028	114481	115682	116060	105831	115271	114267	114170	120487	113159	115230	110727	118489	114005	113228
7040	7044	7047	8003	8007	8014	8017	8019	9001	9002	9004	9006	9007	9010	9016
116968	116033	114720	116305	121808	114296	114750	116106	105870	116322	115955	106735	111713	118401	116894

COLORI RAL SU RICHIESTA

1000	1001	1003	1004	1011	1012	1014	1018	1020	1023	1024	1035	1036	2000	2001	2011	2013	3000	3001	3002
117256	119022	131971	131105	119053	124439	113190	123882	123847	118764	125616	131604	152569	120568	121298	134452	114472	116256	115954	118878
3003	3009	3011	3012	3013	3015	3016	3022	4005	5000	5001	5003	5004	5005	5007	5008	5012	5013	5014	5015
113060	114119	123396	131694	117108	114295	117137	119078	123959	115029	116103	114148	130375	147535	116146	115253	114242	116631	115964	111738
5017	5018	5020	5021	5022	5024	6000	6001	6002	6003	6004	6006	6008	6010	6011	6012	6013	6015	6016	6018
111738	116945	121783	116321	152563	115185	127326	131970	116630	114007	116001	117130	137504	113227	116325	116617	122656	117002	121904	114478
6019	6020	6021	6024	6025	6027	6028	6033	6034	6035	6037	6200	7000	7002	7003	7004	7005	7008	7009	7010
114116	121158	115986	147536	147537	134950	115058	123284	120430	152243	159353	120722	115391	116710	114568	116632	113691	115879	114636	113838
7013	7026	7033	7034	7036	7038	7042	7043	7045	7046	7048	8000	8001	8002	8004	8008	8011	8012	8015	8016
114484	121199	115570	115097	118402	114293	117801	117237	121263	118043	118963	126000	114749	117671	119493	131796	121061	119172	118186	118698
8022	8023	8024	8025	8028	9003	9005	9017	9018	9023										
124358	116567	119814	121279	121060	124216	127838	155108	121497	129174										

3. Prodotti complementari alla posa del serramento

SOUDASEAL 240 FC

DESCRIZIONE

Adesivo sigillante per giunti dove è richiesta alta forza adesiva a base di MS Polymer®. Verniciabile

CARATTERISTICHE

- Eccellente adesione su superfici porose e non porose
- Alte prestazioni e proprietà meccaniche - Flessibilità per movimenti al 20%
- Non forma bolle in presenza di alte temperature o in presenza di umidità
- Resistente UV e a molti agenti chimici, facile lavorabilità
- Esente da isocianati, solventi, acidi, alogeni - Non macchia marmi e pietre naturali
- Verniciabile con vernici all'acqua e molte altre tipologie

APPLICAZIONI

- Sigillare ed incollare in edilizia - Sigillare giunti a pavimento
- Adesivo strutturale in costruzioni soggette a vibrazioni
- Incollaggio di vetri di sicurezza
- Sigillatura flessibile in carrozzerie, camper e container

Codice	Descrizione	Colore	Formato	Pz/Box
112357	SOUDASEAL 240 FC	Bianco	cartuccia 290 ml	12
112358	SOUDASEAL 240 FC	Grigio	cartuccia 290 ml	12
104925	SOUDASEAL 240 FC	Nero	cartuccia 290 ml	12
101809	SOUDASEAL 240 FC	Bianco	sacchetto 600 ml	12
106912	SOUDASEAL 240 FC	Grigio	sacchetto 600 ml	12
108148	SOUDASEAL 240 FC	Nero	sacchetto 600 ml	12

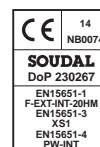

DATI TECNICI	
Tempo formazione pelle	Ca. 10 min. (23°C/50% R.H.)
Indurimento a spessore	2-3 mm/24h (20°C/65% R.H.)
Durezza	40±5 Shore A
Resistenza temperatura	-40°C a +90°C
Peso specifico	1,67 g/ml
Resistenza a lacerazione	1,80 N/mm ² (DIN 53504)
Modulo elastico	0,75 N/mm ² (DIN 53504)
Capacità massima movimento	±20%
Allungamento alla rottura	750% (DIN 53504)
Temperatura di applicazione	+1°C a +30°C
Verniciabilità	Si

SOUDASEAL 250 XF

DESCRIZIONE

Adesivo sigillante con alta presa iniziale effetto ventosa a base MS POLYMER®. Verniciabile

CARATTERISTICHE

- Alte prestazioni e proprietà meccaniche combinate con una elevata tenuta iniziale ad alto potere adesivo
- Alta forza di tenuta dopo indurimento completo
- Non contiene isocianati, siliconi, solventi
- Gomma flessibile, sopporta movimenti superiori al 20%
- Non forma bolle nella sigillatura (applicazioni ad alte temperature ed elevato tasso di umidità)
- Facile applicazione e lavorabilità
- Stabilità di colore e resistente agli UV
- Verniciabile bagnato su bagnato con molte vernici industriali

APPLICAZIONI

- Adesivo strutturale elastico per costruzioni
- Nell'industria automobilistica e costruzioni di caravans, treni, roulotte, camion, nautica
- Incollaggio elastico di pannelli e profili sui più comuni substrati

Codice	Descrizione	Colore	Formato	Pz/Box
113890	SOUDASEAL 250XF	Bianco	cartuccia 290 ml	12
114120	SOUDASEAL 250XF	Nero	cartuccia 290 ml	12
119122	SOUDASEAL 250XF	Bianco	sacchetto 600 ml*	12



EFFETTO VENTOSA



DATI TECNICI	
Tempo formazione pelle	Ca. 5 min. (23°C/50% R.H.)
Indurimento a spessore	3 mm/24h (20°C/65% R.H.)
Durezza	50±5 Shore A
Resistenza temperatura	-40°C a +90°C
Peso specifico	1,47 g/ml
Recupero elastico	> 75%
Resistenza a lacerazione	3,00 N/mm ² (DIN 53504)
Modulo elastico	1,60 N/mm ² (DIN 53504)
Capacità massima movimento	±20%
Allungamento alla rottura	500% (DIN 53504)
Temperatura di applicazione	+5°C a +35°C
Verniciabilità	Si

SOUDASEAL HT

DESCRIZIONE

Adesivo sigillante con alta presa iniziale effetto ventosa a base MS POLYMER®. Verniciabile

CARATTERISTICHE

- Basse emissioni EC1
- Alta presa iniziale - Alta forza adesiva e polimerizzazione veloce
- Ottima adesione anche su superfici bagnate
- Non macchia superfici porose quali: marmo, granito e pietre naturali
- Non forma bolle nella sigillatura (in condizioni di umidità ed alte temperature)
- Buona estrudibilità anche a basse temperature
- Colori stabili e resistenti ai raggi UV
- Privo di isocianati, solventi, silicani, alogeni e acidi
- Può essere verniciato con vernici base acqua

APPLICAZIONI

- Incollaggio rapido di materiali porosi quali: marmo e pietre naturali, non porosi quali: gomma, metallo, plastica e vetro
- Sigillatura ed incollaggio in applicazioni industriali
- Sigillatura su giunti a pavimento e giunti su pareti a basso movimento
- Incollaggio strutturale in costruzioni soggette a vibrazioni
- Incollaggio di specchi

Codice	Descrizione	Colore	Formato	Pz/Box
101639	SOUDASEAL HT	Bianco	cartuccia 290 ml	12
101810	SOUDASEAL HT	Nero	cartuccia 290 ml*	12



DATI TECNICI	
Tempo formazione pelle	Ca. 10 min. (20°C/65% R.H.)
Indurimento a spessore	2-3 mm/24h. (20°C/65% R.H.)
Durezza	50±5 Shore A (ISO 868)
Resistenza temperatura	-40°C a +90°C
Peso specifico	1,62 g/ml
Recupero elastico	> 75% N/mm² (DIN 53504)
Resistenza alla lacerazione	1,90 N/mm² (DIN 53504)
Modulo elastico	0,75 N/mm² (DIN 53504)
Resistenza a lacerazione	4,5 N/mm (ISO 34)
Allungamento alla rottura	600% (ISO 8339)
Capacità massima movimento	±20% (ISO 11600)
Temperatura di applicazione	+1°C a +30°C
Verniciabilità	Si

SOUDASEAL MS CLEAR

DESCRIZIONE

Adesivo elastico trasparente crystal su base MS Polymer®

CARATTERISTICHE

- Facile lavorabilità ed applicabilità
- Perfettamente trasparente cristallino
- Elasticità permanente dopo indurimento
- Verniciabile
- Buona resistenza ad agenti chimici

APPLICAZIONI

- Incollaggi trasparenti nell'industria edile e metallica
- Incollaggio elastico tra differenti materiali
- Incollaggio invisibile di vetri

Codice	Descrizione	Colore	Formato	Pz/Box
112356	SOUDASEAL MS CLEAR	Trasparente cristallino	cartuccia 290 ml	12



TRASPARENTE CRISTALLINO



DATI TECNICI	
Tempo formazione pelle	Ca. 4 min. (23°C/50% R.H.)
Indurimento a spessore	2-3 mm/24h (20°C/65% R.H.)
Durezza	38±5 Shore A
Resistenza temperatura	-40°C a +90°C
Peso specifico	1,04 g/ml
Resistenza a lacerazione	2,4 N/mm² (DIN 53504)
Modulo elastico	0,8 N/mm² (DIN 53504)
Deformazione massima	± 20%
Allungamento alla rottura	300% (DIN 53504)
Temperatura di applicazione	+5°C a +35°C
Verniciabilità	Si

*su ordinazione

3. Prodotti complementari alla posa del serramento

SOUDAFOAM LOW EXPANSION

DESCRIZIONE

Schiuma poliuretana monocomponente, autoespandente, elastica, bassa espansione

CARATTERISTICHE

- Eccellente stabilità (nessun ritiro o post-espansione)
- Elevata capacità di riempimento
- Buona adesione su tutte le superfici (ad eccezione di PE, PP e PTFE).
- Elevato valore di isolamento termico e acustico
- Ottime proprietà di adesione.
- Non resistente ai raggi UV
- Bassa espansione - Qualità professionale - Dosaggio molto preciso

APPLICAZIONI

- Installazione di telai per porte e finestre.
- Riempimento di cavità.
- Applicazione pannelli isolamento termo acustico
- Miglioramento dell'isolamento termico in sistemi refrigeranti



Certificazione per Isolamento Acustico



$R_{ST,w} (C;C_{tr}) = 58 (-1;-6)$ dB
Risultato per spessore di 10-20 mm.



DATI TECNICI

	Base Poliuretano
Formazione pelle	Ca. 6 min (FEICA TM 1014)
Tempo di taglio	15 min (FEICA TM 1005)
Peso specifico	Ca. 17 kg/m ³
Resistenza alle temperatura	-40 °C +90 °C (polimerizzato)
Isolamento acustico	58 dB (EN ISO 717-1)
Conducibilità termica	37 mW/m.K (DINS2612)
Resa	750 ml creano ca. 50 l di schiuma (FEICA TM 1003)
Ritiro dopo l'indurimento	< 3 % (FEICA TM 1004)
Espansione post indurimento	Nessuno (FEICA TM 1004)
Espansione durante indurimento	Ca. 69 % (FEICA TM 1010)
Resistenza alla compressione	Ca. 32 kPa (FEICA TM 1011)
Resistenza al taglio	Ca. 65 kPa (FEICA TM 1012)

QUI SCHEDA TECNICA



Codice	Descrizione	Colore	Formato	Pz/Box
137458	SOUDAFOAM LOW EXPANSION	Champagne	bombola 750 ml	12

SOUDAFOAM 1K / GUN 4X4

DESCRIZIONE

Schiuma poliuretana monocomponente, autoespandente manuale/pistola

CARATTERISTICHE

- Classe di infiammabilità B3 (DIN 4102 P.2)
- Buona adesione su tutti i materiali (eccetto Teflon®, PE e PP)
- Eccellente capacità di riempimento
- Nuova valvola Duravalve
- Assenza di ritiro dopo l'indurimento
- Isolamento termico-acustico
- Eccellente stabilità (ritiro e postespansione esente)

APPLICAZIONI

- Riempimento di cavità in genere su muratura o in cavità
- Isolamento termico in sistemi refrigeranti
- Montaggio e sigillature di porte e finestre



Certificazione per Isolamento Acustico



$R_{ST,w} (C;C_{tr}) = 58 (-1;-6)$ dB
Risultato per spessore di 10-20 mm.



DATI TECNICI

	1K	GUN 4X4
Base	Poliuretano	Poliuretano
Tempo di formazione pelle	10 min. (FEICA TM 1014)	7 min. (FEICA TM 1014)
Tempo di taglio	35 min. (FEICA TM 1005)	30 min. (FEICA TM 1005)
Peso specifico	Ca. 29 kg/m ³ (FEICA TM 1019)	Ca. 22 kg/m ³ (FEICA TM 1019)
Resistenza alle temperatura	-40°C a +90 °C (polimerizzato)	-40°C a +90 °C (polimerizzato)
Isolamento acustico	58 dB (EN ISO 717-1)	58 dB (EN ISO 717-1)
Conducibilità termica	35 mW/m.K (FEICA TM 1020)	30,2 mW/m.K (FEICA TM 1020)
Resa	750 ml creano ca. 28 l di schiuma (FEICA TM 1003)	750 ml creano ca. 38 l di schiuma (FEICA TM 1003)
Resa del giunto	750 ml creano ca. 20 m di schiuma (FEICA TM 1002)	750 ml creano ca. 26 m di schiuma (FEICA TM 1002)
Ritiro dopo l'indurimento	< 1 % (FEICA TM 1004)	< 1 % (FEICA TM 1004)
Espansione post indurimento	Nessuno	< 4 % (FEICA TM 1004)
Espan. durante l'indurimento	Ca. 167% (FEICA TM 1010)	Ca. 56% (FEICA TM 1010)
Resistenza alla compressione	Ca. 22 kPa (FEICA TM 1011)	Ca. 21 kPa (FEICA TM 1011)
Resistenza al taglio	Ca. 39 kPa (FEICA TM 1012)	Ca. 40 kPa (FEICA TM 1012)

QUI SCHEDA TECNICA



Codice	Descrizione	Colore	Formato	Pz/Box
115349	SOUDAFOAM 1K manuale	Champagne	bombola 750 ml	12
130336	SOUDAFOAM GUN 4X4 per pistola	Champagne	bombola 750 ml	12

3. Prodotti complementari alla posa del serramento



SOUDAFOAM 2K

DESCRIZIONE

Schiuma poliuretana a due componenti, autoespandente, pronta all'uso. In considerazione della sua elevata forza adesiva è tipicamente una schiuma di montaggio

CARATTERISTICHE

- Bicomponente
- Elevata tenuta meccanica
- Rapido indurimento dopo l'attivazione della bombola e la miscelazione dei due componenti
- Indurimento per effetto della reazione tra i due componenti
- Idonea per l'applicazione in cavità chiuse
- Alto potere adesivo e alta densità
- Nessuna post-espansione

APPLICAZIONI

- Installazione di porte interne
- Posizionamento dei controlelai di portoncini di primo ingresso (non sostituisce il fissaggio meccanico)
- Riempimento di cavità e fissaggio cavi e tubazioni



DATI TECNICI	
Tempo formazione pelle	Ca. 9 min. (EN 17333-3)
Tempo di taglio	15 min. (EN 17333-3)
Tempo di applicazione	Svuotare entro 5 minuti dall'attivazione
Isolamento acustico	63 dB (EN ISO 717-1)
Isolamento termico	0,034 W/m.K (EN 12667)
Peso specifico	Ca. 42 kg/m ³ (EN 17333-1)
Resa 400 ml	Ca. 10 L di schiuma (EN 17333-1)
Resa del giunto 400 ml	Ca. 8 m. di schiuma (EN 17333-1)
Resistenza alla compressione	Ca. 91 kPa (EN 17333-4)
Resistenza al taglio	Ca. 118 kPa (EN 17333-4)
Resistenza alla trazione	Ca. 212 kPa (EN 17333-4)
Resistenza alle temperatura	-40 °C a +90 °C (polimerizzato)



Codice	Descrizione	Colore	Formato	Pz/Box
104882	SOUDAFOAM 2K	Verde	bombola 400 ml*	12

SOUDATHERM WALL 220

DESCRIZIONE

Adesivo poliuretano monocomponente, per pannelli EPS in sistemi ETICS (isolamento termico all'esterno) e EIFS (finitura per isolamento esterno)

CARATTERISTICHE

- Nessuna preparazione dell'adesivo, incollaggio veloce, minor peso, nessuna necessità di pulire gli utensili, facile sistema di incollaggio
- Compatibile con diverse tipologie di sistemi di verniciatura in ETICS/EIFS
- Privo i HCFC, CFC e solventi
- Isolamento termico 0,037 W/(m.K)
- Ottima resistenza all'invecchiamento, non marcisce, proteggere dai raggi UV
- Ottimo incollaggio iniziale, anche a basse temperature, impermeabile (ma non resistente all'acqua)
- Classe di resistenza al fuoco B1
- Test conforme ETAG 004 IFBT rapporto di prova 07-033

APPLICAZIONI

- Incollaggio di pannelli isolanti su superfici minerali quali calcestruzzo e muratura
- Incollaggio di elementi decorativi su facciate
- Riempimento di cavità tra pannelli isolanti



DATI TECNICI	
Tempo formazione pelle	Ca. 8 minuti (20°C/65% R.H.) cordolo di 30 mm
Velocità di polimerizzazione	Ca. 9 minuti cordolo di 30 mm
Tempo di taglio	Ca. 50 minuti (EN 17333-3) cordolo di 40 mm
Forza adesiva totale	Ca. 12 ore cordolo di 30 mm
Isolamento termico	Ca. 0,037 mW/m.K (DIN 52612)
Resa per bombola da 750 ml	Fino a 10 m ² cordolo di 30 mm
Resistenza alla trazione	Ca. 0,18 N/mm ² (DIN EN 1607)
Resistenza alla lacerazione	0,18 N/mm ²
Resistenza al taglio	0,12 N/mm ² (DIN 5342)
Resistenza alla flessione	0,6 N/mm ² (DIN 5342)
Resistenza alla pressione	0,3 N/mm ² (ISO 844)
Allungamento alla rottura	Ca. 25%
Resistenza alla temperatura	Da -40 °C a +90 °C (polimerizzato) 120 °C (max 1 ora)



Codice	Descrizione	Colore	Formato	Pz/Box
122920	SOUDATHERM WALL 220 per pistola	Rosa	bombola 750 ml	12

*su ordinazione

3. Prodotti complementari alla posa del serramento

SOUDAFIX P280-SF

DESCRIZIONE

Resina ancorante bi-componente a base di poliesteri senza stirene. Certificato CE

CARATTERISTICHE

- Facile da usare e applicare, rapida polimerizzazione
- Non nocivo e non infiammabile. Privo di stirene (basso odore)
- Ideale per l'ancoraggio in mattoni forati con garza
- Adatto per fissaggi asciutti
- Nessuna pre-miscelazione preliminare
- Certificazione ETA secondo ETAG 029- linee guida per l'utilizzo su muratura
- Può essere usato come malta di riparazione e riempimento

APPLICAZIONI

- Fissaggio di barre ancoranti/rinforzanti in materiali pieni, semipieni o forati quali calcestruzzo (carichi medi), mattoni e pietre



ETA (Benestare Tecnico Europeo)
Secondo ETAG 029
Linee guida per utilizzo su
MURATURA



Doppia
Certificazione
per mattoni
pieni/forati e
calcestruzzo
non fessurato
Barre filettate

ETA	CE	ETA	CE
Soudal NV PLANT 1 19 23152	1020	Soudal NV PLANT 1 19 23152	1020
ETA-190345 EAD 33049-00-0601 M8-M16 Uncracked concrete		ETA-190346 EAD 33076-00-0604 M8-M12 Masonry	



Codice	Descrizione	Colore	Formato	Pz/Box
146327	SOUDAFIX P280-SF	Grigio (dopo miscelatura)	cartuccia 300 ml	12
146328	SOUDAFIX P280-SF	Grigio (dopo miscelatura)	cartuccia 400 ml	12



DATI TECNICI	
Peso specifico	comp. A = 1,60 - 1,80 g/cm ³ comp. B = 1,50 - 1,70 g/cm ³
Resistenza temperatura	-40°C a +50°C con temp. max lungo periodo di 40°C
Temperatura di applicazione	+5°C a +30°C
Polimerizzazione completa	consultare scheda tecnica

SOUDAFIX VE400-SF

DESCRIZIONE

Resina ancorante bi-componente vinilestere senza stirene. Certificato CE

CARATTERISTICHE

- Facile da usare e applicare, rapida polimerizzazione
- Ampie aree di applicazione, anche in presenza di umidità e di acqua e ad una temperatura di -10°C
- Privo di stirene (basso odore)
- Ideale per fissaggi su superfici umide
- Classe di resistenza al fuoco F120
- Può essere usata come malta per calcestruzzo

APPLICAZIONI

- Fissaggio senza pressione di barre ancoranti, chiodi, barre rinforzanti, fascette filettate, profili etc. in materiali pieni e forati, quali calcestruzzo, calcestruzzo poroso, mattoni pieni, mattoni forati, pietre naturali, cartongesso etc.



ALTE
PRESTAZIONI
IN PRESENZA
DI ACQUA

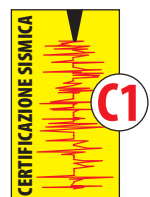

ETA (Benestare Tecnico Europeo)
Secondo ETAG 001-Parte 5
Linee guida per utilizzo su
CALCESTRUZZO



ETAG 001-1 Option 7
Barra filettata M8 - M30
Foro bagnato M8 - M16
Riprese di getto Ø 8 - Ø 32
Foro bagnato Ø 8 - Ø 16



Certificazione MPA
Resistenza al fuoco
classe F120
DIN EN 1363-1:1999-1

Codice	Descrizione	Colore	Formato	Pz/Box
119635	SOUDAFIX VE400-SF	Grigio (dopo miscelatura)	cartuccia 280 ml	12
119636	SOUDAFIX VE400-SF	Grigio (dopo miscelatura)	cartuccia 380 ml	12



DATI TECNICI	
Peso specifico	1,66 g/cm ³
Resistenza temperatura	+80°C e per breve tempo fino a +110°C
Modulo elastico	4,087 N/mm ²
Temperatura di applicazione	+5°C a +25°C
Max. resistenza alla trazione	17 N/mm ²
Max. forza di compressione	80 N/mm ²
Polimerizzazione completa	consultare scheda tecnica

BUTYBAND

DESCRIZIONE

Butyband è un nastro autoadesivo elastoplastico a base di gomma butilica

CARATTERISTICHE

- Eccellente e veloce adesione su molte superfici
- Impermeabile
- Flessibile anche a basse temperature
- Resistente ai raggi UV
- Tenuta al vapore acqueo
- Facile da applicare

APPLICAZIONI

- Sigillatura intorno ai camini, prese d'aria, lucernari, davanzali finestre e porte scorrevoli
- Sigillatura di strutture in vetro
- Sigillatura in generale e su lamiere metalliche
- Sigillatura di caravan - apparecchiature e industria automotive



DATI TECNICI	
Materiale	Alluminio
Strato adesivo	Gomma butilica
Allungamento alla rottura	15% (longitudinale)
EN 12311-1	20% (trasversale)
Resistenza alla trazione (EN 12311-1)	180 N / 50 mm (longitudinale) 190 N / 50 mm (trasversale)
Adesività, Peel a 180° ASTM D 1000	20 N/cm
Classe di reazione al fuoco EN 13501-1	Classe E (infiammabile)
Resistenza alle temperatura	-30 °C a +90 °C
Temperatura di applicazione	0 °C a +40 °C

Codice	Descrizione	Formato	Rotoli scatola
119580	BUTYBAND	rotolo 5 cm x 10 m	12
111083	BUTYBAND	rotolo 7,5 cm x 10 m	8
111084	BUTYBAND	rotolo 10 cm x 10 m	6
111085	BUTYBAND	rotolo 15 cm x 10 m	4
111086	BUTYBAND	rotolo 22,5 cm x 10 m	2
111087	BUTYBAND	rotolo 30 cm x 10 m	2

DURAVALVE



LA VALVOLA
PROFESSIONALE
CHE FA
LA DIFFERENZA!

INNOVATIVE
TECHNOLOGY
INSIDE

► **Duravalve™** l'innovativa valvola per le bombole professionali di schiuma poliuretanicca uso pistola.

MAI PIU' BLOCCHI

► **Studiata per garantire** sempre la massima efficienza delle bombole e mantenere l'efficacia del prodotto in ogni situazione.



DURAVALVE™
LA VALVOLA
PROFESSIONALE
ALTAMENTE INNOVATIVA



- ✓ MAI PIU' BLOCCHI
- ✓ MASSIMO RENDIMENTO
- ✓ PERFETTO DOSAGGIO





4. PRODOTTI PER IMPIEGHI PROFESSIONALI



GAMMA PRODOTTI

4. Prodotti per impieghi professionali

SILIRUB AC

DESCRIZIONE

Sigillante siliconico acetico monocomponente di alta qualità

CARATTERISTICHE

- Facile applicazione
- Resistente uv
- Rimane elastico dopo indurimento
- Adesione molto buona su molti materiali escluso pvc
- Tipico odore di acido acetico

APPLICAZIONI

- Vetrazione di finestre in alluminio
- Giunti in edilizia
- Sigillature su metalli protetti
- Cucine, sanitari, box doccia
- Ceramica lucida
- E' richiesto l'utilizzo di primer su superfici porose



Codice	Descrizione	Colore	Formato	Pz/Box
112215	SILIRUB AC	Trasparente	cartuccia 280 ml	24
124103	SILIRUB AC	Bianco	cartuccia 280 ml	24

DATI TECNICI

Tempo formazione pelle	Ca. 7 min. (23°C/50% R.H.)
Indurimento a spessore	2 mm/24h (23°C/50% R.H.)
Durezza	20±5 shore A (ISO 868)
Resistenza temperatura	-40°C a +180°C
Ritiro	5% (ISO 7389)
Modulo elastico	0,40 N/mm ² (ISO 8339)
Resistenza a trazione	0,7 N/mm ² (ISO 8339)
Resistenza a lacerazione	5 N/mm (ISO 34)
Allungamento alla rottura	500% (DIN 53504)
Temperatura di applicazione	+5°C a +35°C
Verniciabilità	No

SOUDASIL MULTIPURPOSE

DESCRIZIONE

Sigillante siliconico acetico monocomponente di alta qualità

CARATTERISTICHE

- Resistente alla muffa
- Minimo ritiro durante la vulcanizzazione
- Resta elastico dopo l'indurimento
- Buona resistenza agli agenti atmosferici
- Tipico odore di acido acetico

APPLICAZIONI

- Sigillatura tra vetri e telai
- Nella carpenteria metallica in genere
- Sigillature di giunti esposti ad un elevato tasso di umidità



Codice	Descrizione	Colore	Formato	Pz/Box
111905	SOUDASIL MULTIPURPOSE	Trasparente	cartuccia 280 ml	24
111813	SOUDASIL MULTIPURPOSE	Bianco RAL 9010	cartuccia 280 ml	24
111817	SOUDASIL MULTIPURPOSE	Nero	cartuccia 280 ml	24
111815	SOUDASIL MULTIPURPOSE	Bianco RAL 1013	cartuccia 280 ml	24
111810	SOUDASIL MULTIPURPOSE	Trasparente	cartuccia 310 ml	24

DATI TECNICI

Tempo formazione pelle	Ca. 12 min. (23°C/50% R.H.)
Indurimento a spessore	2 mm/24h (23°C/50% R.H.)
Durezza	25±5 shore A (ISO 868)
Resistenza temperatura	-60°C a +120°C
Ritiro	5% (ISO 7389)
Modulo elastico	0,40 N/mm ² (ISO 8339)
Resistenza a trazione	1,60 N/mm ² (ISO 8339)
Resistenza a lacerazione	5 N/mm (ISO 34)
Allungamento alla rottura	800% (DIN 53504)
Temperatura di applicazione	+5°C a +35°C
Verniciabilità	No

SOUDASIL 130

DESCRIZIONE

Sigillante siliconico acetico di alta qualità, particolarmente indicato nella vetrazione ed applicazioni professionali

CARATTERISTICHE

- Resistente alla muffa
- Eccellente resistenza agli agenti atmosferici
- Elastico a basse (-40°C) e alte (+180°C) temperature
- Veloce vulcanizzazione
- Eccellente adesione su vetro e molte materie plastiche
- Resistente all'abrasione

APPLICAZIONI

- Ideale per la vetrazione e costruzioni in vetro
- In caso di substrati in metallo o plastica è necessario trattare le superfici con primer
- Sigillature di giunti tra vetro ed elementi strutturali

ISO 11600 G25LM
UNI 9610/9611



Codice	Descrizione	Colore	Formato	Pz/Box
111828	SOUDASIL 130	Trasparente	cartuccia 310 ml	24
111829	SOUDASIL 130	Bianco RAL 9010	cartuccia 310 ml	24

DATI TECNICI	
Tempo formazione pelle	Ca. 7 min. (23°C/50% R.H.)
Indurimento a spessore	2 mm/24 h (23°C/65% R.H.)
Durezza	20±5 shore A (ISO 868)
Resistenza temperatura	-60°C a +120°C
Ritiro	10% (ISO 10563)
Modulo elastico	0,40 N/mm ² (ISO 8339)
Resistenza a trazione	1,5 N/mm ² (ISO 8339)
Resistenza a lacerazione	4,5 N/mm (ISO 34)
Allungamento alla rottura	800% (ISO 8339)
Distorsione massima	25% (ISO 11600)
Temperatura di applicazione	+5°C a +35°C
Verniciabilità	No

SILIRUB AQ

DESCRIZIONE

Sigillante siliconico acetico di alta qualità per acquari

CARATTERISTICHE

- Facile applicazione
- Resistente UV
- Rimane elastico dopo la polimerizzazione
- Ottima adesione su vetro
- Non provoca danni per i pesci
- Completamente neutro dopo la polimerizzazione

APPLICAZIONI

- Costruzioni di vetri di acquari
- Sigillatura di costruzioni di vetro
- Sigillature di vetri di acquari e terrari
- Sigillature di vetri per finestre
- Riparazioni di acquari e terrari



Codice	Descrizione	Colore	Formato	Pz/Box
102543	SILIRUB AQ	Trasparente	cartuccia 310 ml	15

DATI TECNICI	
Tempo formazione pelle	Ca. 7 min. (23°C/50% R.H.)
Indurimento a spessore	2 mm/24h (20°C/65% R.H.)
Durezza	25±5 Shore A
Resistenza temperatura	-60°C a +180°C
Peso specifico	1,03 g/ml
Recupero elastico	> 90%
Distorsione massima	25%
Modulo elastico	0,48 N/mm ² (DIN 53504)
Capacità di tensione	2,0 N/mm ² (DIN 53504)
Allungamento alla rottura	700% (DIN 53504)
Temperatura di applicazione	+5°C a +35°C
Verniciabilità	No

4. Prodotti per impieghi professionali

SILIRUB N

DESCRIZIONE

Sigillante siliconico neutro monocomponente, elastico di alta qualità

CARATTERISTICHE

- Facile applicazione
- Resistente UV
- Rimane elastico dopo indurimento
- Buona adesione su molte superfici
- Basso modulo

APPLICAZIONI

- Sigillatura di giunti
- Sigillatura nella vetrazione di finestre
- Sigillatura legno verniciato e vetro
- Sigillatura pvc e vetro



Codice	Descrizione	Colore	Formato	Pz/Box
119482	SILIRUB N	Trasparente	cartuccia 310 ml	24

DATI TECNICI

Tempo formazione pelle	Ca. 6 min. (23°C/50% R.H.)
Indurimento a spessore	2 mm/24h (20°C/65% R.H.)
Durezza	25±5 shore A
Peso specifico	1,03 g/ml
Resistenza temperatura	-60°C a +180°C
Modulo elastico	0,48 N/mm ² (DIN 53504)
Tensione massima	2,0 N/mm ² (DIN 53504)
Allungamento alla rottura	800% (DIN 53504)
Temperatura di applicazione	+1°C a +30°C
Verniciabilità	No

SOUDASIL 205

DESCRIZIONE

Sigillante siliconico neutro di alta qualità per edilizia e lamiera. Basso modulo

CARATTERISTICHE

- Eccellenti caratteristiche di adesione
- Forma una sigillatura durevole ed elastica
- Privo di solventi - Pronto all'uso
- Minimo ritiro durante la polimerizzazione
- Eccellente resistenza agli agenti atmosferici

APPLICAZIONI

- Particolarmente adatto per realizzare giunti di connessione e di espansione nell'industria ed in edilizia
- Incollaggi e sigillature su PVC, policarbonato, lamiera verniciate e legno



Codice	Descrizione	Colore	Formato	Pz/Box
112847	SOUDASIL 205	Grigio Scuro S1	cartuccia 310 ml	24
112841	SOUDASIL 205	Bianco	cartuccia 310 ml	24
112845	SOUDASIL 205	Grigio Chiaro S2	cartuccia 310 ml	24
112846	SOUDASIL 205	Bianco RAL 1013	cartuccia 310 ml	24
112844	SOUDASIL 205	Bronzo-Testa di Moro	cartuccia 310 ml	24
112843	SOUDASIL 205	Bianco-Grigio	cartuccia 310 ml	24
112840	SOUDASIL 205	Rame	cartuccia 310 ml	24
112848	SOUDASIL 205	Rosso Siena	cartuccia 310 ml	24

ISO 11600 F25LM
UNI 9610/9611

DATI TECNICI

Tempo formazione pelle	Ca. 30-60 min. (23°C/50% R.H.)
Indurimento a spessore	2 mm/24 h (23°C/65% R.H.)
Durezza	20±5 Shore A (ISO 868)
Peso specifico	1,36 g/ml
Resistenza temperatura	-50°C a +120°C
Modulo elastico	0,30 N/mm ² (ISO 8339)
Resistenza a trazione	0,40 N/mm ² (ISO 8339)
Resistenza a lacerazione	3,6 N/mm (ISO 34)
Allungamento alla rottura	250% (ISO 8339)
Capacità max movimento	±25% (ISO 11600) ±25% (TTS 01543A)
Temperatura di applicazione	+5°C a +40°C
Verniciabilità	No

SOUDASIL 210

DESCRIZIONE

Sigillante siliconico neutro di alta qualità specifico per materie plastiche. Basso modulo

CARATTERISTICHE

- Eccellente adesione su prodotti in plastica
- Pronto per la lavorazione
- Privo di solventi
- Minimo ritiro durante la vulcanizzazione
- Eccellente resistenza agli agenti atmosferici
- Elastico a basse (-40°C) ed alte (+150°C) temperature

APPLICAZIONI

- Sigillare ed unire costruzioni in plastica
- Sigillature di giunti tra elementi in plastica
- Giunti di connessione e di espansione in serre o giardini d'inverno
- Serramenti in plastica e cabine doccia

ISO 11600 G25LM
UNI 9610/9611



DATI TECNICI	
Tempo formazione pelle	Ca. 25 min. (23°C/50% R.H.)
Indurimento a spessore	2 mm/24h (23°C/65% R.H.)
Durezza	22±5 Shore A (ISO 868)
Resistenza temperatura	-40°C a +150°C
Modulo elastico	0,35 N/mm ² (ISO 8339)
Resistenza a trazione	0,7 N/mm ² (ISO 8339)
Resistenza a lacerazione	3,5 N/mm (ISO 34)
Distorsione massima	25% (ISO 11600)
Allungamento alla rottura	700% (ISO 8339)
Capacità massima movimento	25% (ISO 11600)
Temperatura di applicazione	+5°C a +35°C
Verniciabilità	No

Codice	Descrizione	Colore	Formato	Pz/Box
120231	SOUDASIL 210	Trasparente	cartuccia 310 ml	24

SOUDASIL 230

DESCRIZIONE

Sigillante siliconico neutro di alta qualità. Elastico

CARATTERISTICHE

- Compatibile con rivestimenti riflettenti per specchi
- Quasi esente da odore
- Non corrosivo su metalli
- Rimane perfettamente elastico dopo la polimerizzazione
- Adesione senza primer su numerosi materiali come specchi trattati, vetro, superfici vetrificate, piastrelle, materie plastiche

APPLICAZIONI

- Sigillante speciale per il fissaggio di specchi su molti materiali diversi

ISO 11600 F25LM/G25LM
UNI 9610/9611



DATI TECNICI	
Tempo formazione pelle	Ca. 35 min. (23°C/50% R.H.)
Indurimento a spessore	2 mm/24h
Durezza	23±5 Shore A (ISO 868)
Peso specifico	1,03 g/ml
Resistenza temperatura	-40°C a +180°C
Modulo elastico	0,39 N/mm ² (ISO 8339)
Deformazione massima	25%
Recupero elastico	> 80%
Allungamento alla rottura	600% (ISO 8339)
Capacità di tensione	1,50 N/mm ²
Temperatura di applicazione	+5°C a +35°C
Verniciabilità	No

Codice	Descrizione	Colore	Formato	Pz/Box
112793	SOUDASIL 230	Trasparente	cartuccia 310 ml	24

4. Prodotti per impieghi professionali

SILIRUB CLEANROOM

DESCRIZIONE

Silirub Cleanroom è un sigillante siliconico neutro, di alta qualità elastico a basso modulo. Certificato FDA per il contatto con gli alimenti (Report IANESCO). Forma una barriera resistente all'attacco di microrganismi e muffe (I.K.I Report)

CARATTERISTICHE

- Resistente ai raggi UV
- Rimane elastico dopo la polimerizzazione
- Eccellente adesione su molti materiali
- Basso odore
- Rapido indurimento
- Ideale per giunti lunghi

APPLICAZIONI

- Antibatterico, sigillature in camere sterili
- Lavori di vetreria
- Giunti di espansione tra diversi materiali

FDA (IANESCO) - IKI



DATI TECNICI	
Tempo formazione pelle	Ca. 30 min. (23°C/50% R.H.)
Indurimento a spessore	2 mm/24h (23°C/50% R.H.)
Durezza	20±5 Shore A (ISO 868)
Resistenza temperatura	-50°C a +120°C
Peso specifico	1,36 g/ml
Recupero elastico	> 80%
Deformazione massima	25%
Modulo elastico	0,30 N/mm ² (DIN 53504)
Capacità di tensione	2,1 N/mm ² (DIN 53504)
Allungamento alla rottura	> 1200% (DIN 53504)
Temperatura di applicazione	+5°C a +35°C
Verniciabilità	No



Codice	Descrizione	Colore	Formato	Pz/Box
112346	SILIRUB CLEANROOM	Bianco	cartuccia 310 ml	15

SILIRUB MA

DESCRIZIONE

Sigillante siliconico neutro di alta qualità specifico per marmo e pietre naturali

CARATTERISTICHE

- Facile applicazione
- Resistente uv
- Rimane elastico dopo applicazione
- Ottima adesione su molti materiali
- Non macchia superfici porose quali: marmo granito e pietre naturali
- Contiene fungicidi per applicazione su sanitari
- Resistente alla muffa

APPLICAZIONI

- Sigillatura di giunti di marmo e altri materiali porosi
- Sigillatura di marmo e altre pietre naturali porose su diversi substrati
- Rivestimenti di facciate di marmo, granito e altre pietre naturali

ISO 11600 F25LM
UNI 9610/9611



DATI TECNICI	
Tempo formazione pelle	Ca. 7 min. (23°C/50% R.H.)
Indurimento a spessore	2 mm/24h
Durezza	16±5 Shore A
Resistenza temperatura	-60°C a +180°C
Peso specifico	1,03 g/ml
Recupero elastico	> 80%
Distorsione massima	25%
Modulo elastico	4,0 N/mm ² (DIN 53504)
Massima tensione	1,5 N/mm ² (DIN 53504)
Allungamento alla rottura	800% (DIN 53504)
Temperatura di applicazione	+5°C a +35°C
Verniciabilità	No



Codice	Descrizione	Colore	Formato	Pz/Box
106120	SILIRUB MA	Trasparente	cartuccia 310 ml	15

4. Prodotti per impieghi professionali



ACRYRUB

DESCRIZIONE

Sigillante plastoelastico monocomponente in dispersione acrilica di alta qualità

CARATTERISTICHE

- Eccellente adesione su materiali porosi
- Verniciabile dopo reticolazione
- Facile lavorazione
- Esente da odore e da solventi
- Resiste ai raggi UV
- Ottima adesione su superfici porose e alluminati

APPLICAZIONI

- Per giunti di connessione nell'industria edilizia con movimenti fino al 15%.
- Giunti tra murature e profili di porte e finestre
- Riparazione di crepe in murature ed intonaco
- Non applicare mai in giunti orizzontali in presenza di acqua stagnante
- E' richiesto l'utilizzo di primer su superfici porose



Codice	Descrizione	Colore	Formato	Pz/Box
102600	ACRYRUB	Bianco	cartuccia 310 ml	15
102598	ACRYRUB	Grigio	cartuccia 310 ml	15



DATI TECNICI	
Tempo formazione pelle	Ca. 20 min. (23°C/50% R.H.)
Peso specifico	1,45 g/ml
Resistenza temperatura	-20°C a +80°C
Capacità massima movimento	12,5% (ISO 11600)
Temperatura di applicazione	+5°C a +30°C
Verniciabilità	Si

REPA-CRYL D

DESCRIZIONE

Sigillante plastoelastico in dispersione acrilica di elevata qualità. Finitura ruvida, effetto intonaco

CARATTERISTICHE

- Riproduce l'effetto dell'intonaco ruvido
- Verniciabile dopo reticolazione
- Facile lavorazione
- Non contiene solventi
- Buona resistenza agli agenti atmosferici

APPLICAZIONI

- Giunti di connessione
- Giunti di movimento fino a massimo $\pm 10\%$
- Riparare intonaco e crepe
- All'esterno in verticale (se protetto)
- Sigillare tra muro ed infisso



Codice	Descrizione	Colore	Formato	Pz/Box
106184	REPA-CRYL D	Bianco ruvido	cartuccia 310 ml	15



DATI TECNICI	
Tempo formazione pelle	Ca. 20 min. (23°C/65% R.H.)
Peso specifico	1,7 g/ml
Resistenza temperatura	-20°C a +80°C
Capacità massima movimento	$\pm 10\%$
Temperatura di applicazione	+5°C a +30°C
Verniciabilità	Si

4. Prodotti per impieghi professionali

ACRILICO LEGNO

DESCRIZIONE

Specifico per sigillare giunti tra parquet, travi e muro, fori o crepe. Indicato per giunti a movimento limitato, per sigillare o stuccare in presenza di legno

CARATTERISTICHE

- Facile applicazione
- Può essere sovraverniciato dopo 24 ore
- Ottima adesione su legno, muratura
- Resistente all'acqua - Privo di odore

APPLICAZIONI

- Sigillare fughe tra parquet e parete
- Sigillare travi a vista tra legno e muro o cassonetti

Codice	Descrizione	Colore	Formato	Pz/Box
125625	ACRILICO LEGNO	Noce	cartuccia 300 ml	6
125620	ACRILICO LEGNO	Ciliegio	cartuccia 300 ml	6
125621	ACRILICO LEGNO	Rovere Medio	cartuccia 300 ml	6
125622	ACRILICO LEGNO	Rovere Chiaro	cartuccia 300 ml	6
125619	ACRILICO LEGNO	Merbau	cartuccia 300 ml	6
125624	ACRILICO LEGNO	Wenge	cartuccia 300 ml	6
127309	ACRILICO LEGNO	Grigio Chiaro	cartuccia 300 ml	6
135744	ACRILICO LEGNO	Bianco Perla	cartuccia 300 ml	6



DATI TECNICI

Tempo di formazione pelle	Ca. 20 min. (23°C/50% R.H.)
Ritiro	15% (DIN 52451)
Peso specifico	1,60 g/ml (DIN 53479)
Resistenza alle temperature	-20°C a +80°C
Capacità max di movimento	15%
Temperatura di applicazione	+5°C a +30°C
Verniciabilità	Si

TRANSPACRYL

DESCRIZIONE

Sigillante plastoelastico in dispersione acrilica

CARATTERISTICHE

- Trasparente dopo la completa polimerizzazione
- Buona adesione sulla maggior parte delle superfici
- Adesione su alluminio anodizzato
- Verniciabile dopo la polimerizzazione

APPLICAZIONI

- Giunti con movimento fino al 15%
- Sigillature di riempimento per rotture in calcestruzzo e gesso
- Giunti di connessione per superfici porose
- Giunti sui davanzali delle finestre, tra pavimenti e battiscopa



DATI TECNICI

Tempo formazione pelle	Ca. 30 min. (23°C/50% R.H.)
Peso specifico	1,06 g/ml
Resistenza temperatura	-20°C a +70°C
Capacità massima movimento	15%
Temperatura di applicazione	+5°C a +30°C
Verniciabilità	Si

Codice	Descrizione	Colore	Formato	Pz/Box
102901	TRANSPACRYL	Trasparente (dopo indurimento)	cartuccia 310 ml	15

SOUDASIL 180

DESCRIZIONE

Sigillante siliconico acetico di alta qualità idoneo per alte temperature

CARATTERISTICHE

- Eccellente resistenza alle alte temperature in esercizio continuo a 250°C e temperature di punta sino a 300°C
- Veloce vulcanizzazione e rapido passaggio allo stato fuori impronta
- Eccellente resistenza agli agenti atmosferici

APPLICAZIONI

- Ideale per resistere ad alte temperature in applicazioni in forni o camini o per formare guarnizioni in canne fumarie in acciaio
- Sigillature in sistemi di riscaldamento
- Sigillature tra parti meccaniche

ISO 11600
UNI 9610/9611



Codice	Descrizione	Colore	Formato	Pz/Box
112155	SOUDASIL 180	Rosso	cartuccia 310 ml	12

DATI TECNICI	
Tempo formazione pelle	Ca. 7 min. (23°C/50% R.H.)
Indurimento a spessore	2 mm/24h (23°C/50% R.H.)
Durezza	20±5 Shore A (ISO 868)
Resistenza temperatura	-60°C a +285°C
Peso specifico	1,28 g/ml
Recupero elastico	> 80%
Elasticità modulo 100%	0,77 N/mm ² (ISO 8339)
Massima tensione	2,50 N/mm ² (DIN 53504)
Resistenza a lacerazione	4,5 N/mm (ISO 34)
Allungamento alla rottura	> 500% (ISO 8339)
Capacità massima movimento	25% (ISO 11600)
Temperatura di applicazione	+5°C a +35°C
Verniciabilità	No

SILIRUB HT°N

DESCRIZIONE

Sigillante siliconico neutro di alta qualità idoneo per alte temperature

CARATTERISTICHE

- Eccellente resistenza alle alte temperature fino a +280 °C
- Elastico dopo la completa polimerizzazione
- Alto modulo, con una vulcanizzazione naturale
- Alta forza adesiva

APPLICAZIONI

- Sigillature di impianti di riscaldamento
- Guarnizioni di pompe e motori
- Sigillature tra metalli e plastiche esposte a temperature elevate
- Sigillature in applicazioni che richiedono un'ottima resistenza alle alte temperature



Codice	Descrizione	Colore	Formato	Pz/Box
108266	SOILIRUB HT°N	Nero	cartuccia 310 ml	15

DATI TECNICI	
Tempo formazione pelle	Ca. 10 min. (23°C/50% R.H.)
Indurimento a spessore	2 mm/24h (23°C/50% R.H.)
Durezza	40±5 Shore A
Resistenza temperatura	-50°C a +280°C
Peso specifico	Ca.1,18 g/ml
Recupero elastico	> 80%
Elasticità modulo 100%	0,70 N/mm ² (DIN 53504)
Massima tensione	3,40 N/mm ²
Allungamento alla rottura	> 600% (DIN 53504)
Capacità massima movimento	±15%
Temperatura di applicazione	+5°C a +35°C
Verniciabilità	No

4. Prodotti per impieghi professionali

SOUDAFLEX 40FC

DESCRIZIONE

Sigillante poliuretano monocomponente di alta qualità. Incolla e sigilla







CARATTERISTICHE

- Facile applicazione
- Elastico dopo indurimento
- Buona adesione su molti materiali
- Eccellente resistenza a prodotti chimici
- Medio-alto modulo

APPLICAZIONI

- Sigillare ed incollare in molte applicazioni nelle costruzioni e industria metallica
- Incollaggi strutturali in costruzioni soggette a vibrazioni
- Sigillare tra materiali da costruzione, molti metalli, poliestere e molte materie plastiche. Escluso vetro.



Codice	Descrizione	Colore	Formato	Pz/Box
121723	SOUDAFLEX 40FC	Bianco 	cartuccia 300 ml	12
121722	SOUDAFLEX 40FC	Nero 	cartuccia 300 ml	12
121721	SOUDAFLEX 40FC	Grigio 	cartuccia 300 ml	12
102486	SOUDAFLEX 40FC	Bianco 	sacchetto 600 ml	12
102485	SOUDAFLEX 40FC	Grigio 	sacchetto 600 ml	12
104103	SOUDAFLEX 40FC	Nero 	sacchetto 600 ml	12



DATI TECNICI	
Tempo formazione pelle	Ca. 25 min. (23°C/50% R.H.)
Indurimento a spessore	3 mm/24h (23°C/50% R.H.)
Durezza	40 ± 5 Shore A
Distorsione max	15%
Resistenza temperatura	-30°C a +90°C
Peso specifico	1,30 g/ml
Recupero elastico	> 80%
Deformazione massima	15%
Modulo elastico	> 0,80 N/mm ² (DIN 53504)
Tensione massima	> 1,7 N/mm ² (DIN 53504)
Allungamento alla rottura	> 700%
Temperatura di applicazione	+5°C a +35°C
Verniciabilità	Si

BUTYRUB

DESCRIZIONE

Mastice monocomponente, plastico, a base di polibutene

CARATTERISTICHE

- Molto lavorabile
- Forma un film elastico e liscio
- Buona adesione sui supporti porosi
- Buona resistenza agli agenti chimici
- Resistenza ai raggi UV
- Resistenza alle condizioni climatiche

APPLICAZIONI

- Giunti con movimento limitato (max. 5%)
- Mastice per la finitura di fughe tra muratura, davanzali
- Installazione e riparazione di colmi
- Riparazione di tetti e grondaie



Codice	Descrizione	Colore	Formato	Pz/Box
101478	BUTYRUB	Nero 	cartuccia 310 ml*	15
102570	BUTYRUB	Grigio 	cartuccia 310 ml*	15
102573	BUTYRUB	Grigio 	sacchetto 600 ml*	12



DATI TECNICI	
Tempo formazione pelle	Entro 24h (23°C/65% R.H.)
Peso specifico	1,7 g/ml
Resistenza temperatura	-20°C a +80°C
Contenuto solido	100%
Verniciabilità	Si

*su ordinazione

MULTIBOND 35

DESCRIZIONE

Sigillante adesivo ad alta forza adesiva a base di polimero-ibrido

CARATTERISTICHE

- Buona applicabilità e lavorabilità
- Alta forza adesiva
- Permanentemente elastico dopo la polimerizzazione
- Verniciabile con vernici base acqua

APPLICAZIONI

- Sigillatura ed incollaggio in edilizia e nell'industria delle costruzioni
- Applicazioni in ambienti ad alta umidità
- Sigillatura di giunti a pavimento
- Sigillatura ed incollaggio su diversi materiali quali metalli, pietre naturali e materie plastiche, ad esclusione di PP, PE, PTFE e Teflon®



DATI TECNICI	
Tempo formazione pelle	Ca. 10 min. (23°C/50% R.H.)
Indurimento a spessore	2-3 mm/24h
Durezza	40 ± 5 Shore A
Resistenza temperatura	-40°C a +90°C
Peso specifico	1,60 g/ml
Recupero elastico	> 75 %
Resistenza alla lacerazione	1,5 N/mm ² (DIN 53504)
Deformazione massima	± 20%
Allungamento alla rottura	400% (DIN 53504)
Temperatura di applicazione	+5°C a +35°C
Verniciabilità	Si

Codice	Descrizione	Colore	Formato	Pz/Box
120703	MULTIBOND 35	Trasparente	cartuccia 290 ml	12
120702	MULTIBOND 35	Grigio	cartuccia 290 ml	12
120701	MULTIBOND 35	Bianco	cartuccia 290 ml	12
121779	MULTIBOND 35	Nero	cartuccia 290 ml	12
122584	MULTIBOND 35	Marrone	cartuccia 290 ml	12

SODABOND SPS 670

NEW

DESCRIZIONE

Adesivo monocomponente di alta qualità a base MS Polymer®. Alta forza adesiva

CARATTERISTICHE

- Alta forza adesiva finale
- Buona applicabilità e lavorabilità
- Eccellente resistenza in tutte le condizioni climatiche
- Inodore
- Senza isocianati, solventi, alogeni e acidi

APPLICAZIONI

- Incollaggio di pannelli decorativi in HPL e fibrocemento per facciate, parapetti, soffitti e tettoie
- Incollaggio di materiali in edilizia
- Incollaggio di vetri di sicurezza



DATI TECNICI	
Tempo di formazione pelle	Ca. 12 min. (23°C/50% R.H.)
Indurimento a spessore	da 2 mm/24h a 3 mm/24h (23°C/50% R.H.)
Resistenza alle temperatura	-40 °C a +90 °C
Durezza	60 ± 5 Shore A
Peso specifico	1,44 g/ml
Tensione massima	> 2,70 N/mm ² (ISO 37)
Modulo elastico 100%	1,50 N/mm ² (ISO 37)
Allungamento alla rottura	> 350 % (ISO 37)
Temperatura di applicazione	+5 °C a +30 °C

Codice	Descrizione	Colore	Formato	Pz/Box
123025	SODABOND SPS 670	Nero	cartuccia 290 ml	12
123026	SODABOND SPS 670	Nero	sacchetto 600 ml	12

4. Prodotti per impieghi professionali

AQUAFIX

DESCRIZIONE

Sigillante trasparente plasto-elastico a solvente, resistente all'acqua

CARATTERISTICHE

- Trasparenza totale
- Facilità di applicazione
- 10% di movimento di assestamento
- Buona resistenza allo strappo
- Base solvente
- Ottima adesione su varie tipologie di materiali, anche in presenza di acqua

APPLICAZIONI

- Sigillare ed incollare lamiera isolanti
- Riparare membrane a tenuta stagna, anche su supporti umidi
- Sigillare cavità e fessure su guaine gronde e materiali edili
- Elemento di tenuta nei giunti delle grondaie



Codice	Descrizione	Colore	Formato	Pz/Box
104072	AQUAFIX	Trasparente	cartuccia 300 ml	15

DATI TECNICI

Tempo formazione pelle	Ca. 10 min. (23°C/50% R.H.)
Peso specifico	0,95 g/ml
Resistenza temperatura	-20°C a +90°C
Distorsione massima	10%
Temperatura di applicazione	+3°C a +30°C
Verniciabilità	No

SOUDAFALT

DESCRIZIONE

Sigillante adesivo bituminoso, resistente all'acqua

CARATTERISTICHE

- Ideale come prodotto per le riparazioni d'emergenza o come sigillante generico quando deve essere usato in presenza di pioggia
- Facilità di applicazione
- 10% di movimento di assestamento
- Buona resistenza allo strappo
- Elastico dopo l'indurimento
- Ottima adesione su varie tipologie di materiali, anche in presenza di acqua

APPLICAZIONI

- Incollaggio di materiali isolanti
- Riparazione d'emergenza per perdite su tetti, grondaie e tubi di scarico
- Adesivo a freddo per tutte le tipologie di coperture
- Aderisce su tutti i materiali da costruzione, guaine bituminose e plastiche, calcestruzzo, metallo, laterizio e legno



Codice	Descrizione	Colore	Formato	Pz/Box
102668	SOUDAFALT	Nero	cartuccia 310 ml	15

DATI TECNICI

Tempo formazione pelle	Superficie asciutta dopo 20 min.
Ritiro	Ca. 11%
Resistenza temperatura	-35°C a +80°C
Peso specifico	1,1 g/ml
Capacità massima movimento	10%

SODABOND EASY

DESCRIZIONE

Adesivo poliuretano in schiuma, incollaggio di pannelli in genere e blocchi rettificati

CARATTERISTICHE

- Sostituisce gli adesivi tradizionali con tempi di lavorazione più veloci di circa il 30%
- Nessuna preparazione e miscelazione dell'adesivo
- Resa di una bombola fino a 10-14 m²
- Isolamento termico 0.035 W/(m.K)
- Incollaggio di pannelli isolanti (EPS, XPS, PUR, PIR, LM) e cartongesso sulle più comuni superfici in edilizia ad esclusione di PE, PP e Teflon®
- Classe di resistenza al fuoco B1
- Impermeabile, ma non resistente all'acqua
- Ottima resistenza all'invecchiamento, proteggere da raggi UV

APPLICAZIONI

- Incollaggio di pannelli isolanti, su un'ampia varietà di superfici
- Incollaggio di pannelli di cartongesso o pannelli di fibrocemento
- Riempimento di cavità, fissaggio di scatole elettriche



DATI TECNICI	
Base	Poliuretano
Tempo formazione pelle	ca. 8 minuti (EN 17333-3) cordolo di adesivo di 30 mm
Velocità di polimerizzazione	ca. 30 minuti cordolo di adesivo di 30 mm
Tempo di taglio	ca. 50 minuti (EN 17333-3) cordolo di adesivo di 30 mm
Forza adesiva totale	ca. 12 ore cordolo di adesivo di 30 mm
Isolamento termico	ca. 0,035 mW/m.K (DIN 52612)
Resistenza alla trazione	Ca. 0,19 N/mm ² (DIN EN 1607)
Resistenza al taglio	Ca. 36 kPa (DIN EN 12090)
Resistenza alla temperatura	Da -40 °C a +90 °C (polimerizzato) 120 °C (max 1 ora)



Codice	Descrizione	Colore	Formato	Pz/Box
122512	SODABOND EASY pistola	Arancione	bombola 750 ml	12

SODABOND TURBO

DESCRIZIONE

Adesivo poliuretano in schiuma, incollaggio di pannelli in genere e blocchi rettificati. Rapido 59 secondi

CARATTERISTICHE

- Sostituisce gli adesivi tradizionali con tempi di lavorazione più veloci di circa il 30%
- Velocità di polimerizzazione
- Nessuna preparazione e miscelazione dell'adesivo
- Resa di una bombola fino a 10-14 m²
- Isolamento termico 0.034 W/(m.K)
- Incollaggio di pannelli isolanti (EPS, XPS, PUR, PIR) e cartongesso sulle più comuni superfici in edilizia ad esclusione di PE, PP e Teflon®
- Impermeabile, ma non resistente all'acqua
- Ottima resistenza all'invecchiamento, proteggere da raggi UV

APPLICAZIONI

- Incollaggio di pannelli isolanti su un'ampia varietà di superfici
- Incollaggio di pannelli di cartongesso o pannelli di fibrocemento
- Riempimento di cavità, fissaggio di scatole elettriche



DATI TECNICI	
Base	Poliuretano
Tempo formazione pelle	ca. 3 minuti (EN 17333-3) cordolo di adesivo di 30 mm
Tempo di polimerizzazione	ca. 20 minuti cordolo di adesivo di 30 mm
Tempo di taglio	ca. 30 minuti (EN 17333-3) cordolo di adesivo di 30 mm
Isolamento termico	34 mW/m.K (DIN52612)
Resa	Fino a 14 m ²
Resistenza al taglio	Ca. 36 kPa (EN 17333-4)
Resistenza alla trazione	Ca. 70 kPa (EN 17333-4)
Resistenza alla temperatura	Da -40 °C a +90 °C (polimerizzato) 120 °C (max 1 ora)



Codice	Descrizione	Colore	Formato	Pz/Box
153175	SODABOND TURBO pistola	Arancione	bombola 750 ml	12

4. Prodotti per impieghi professionali

SOUDAFOAM X-TRA

DESCRIZIONE

Schiuma poliuretana monocomponente manuale e per pistola

CARATTERISTICHE

- Stesso rendimento di una bombola da 750 ml con speciale formula ad espansione controllata
- La schiuma manuale si estrude in tutte le posizioni
- Consente di lavorare in spazi ristretti
- Facile e precisa da dosare e applicare con flusso di erogazione variabile e con indurimento rapido
- Ottimo isolamento, aderisce su tutti i materiali edili

APPLICAZIONI

- Riempimento spazi muri/elementi di collegamento
- Montaggio di telai di porte, finestre e di tegole su tetti
- Riempimento ed isolamento di giunti o cavità, passaggio di installazioni
- Incollaggio di pannelli, coperture ondulate, materiale di isolamento acustico e termico

Codice	Descrizione	Colore	Formato	Pz/Box
115945	SOUDAFOAM X-TRA manuale	Champagne	bombola 500 ml = 750 ml	12
115947	SOUDAFOAM X-TRA GUN per pistola	Grigio	bombola 500 ml = 750 ml	12



Certificazione per Isolamento Acustico



10 mm: $R_{ST,w} (C;C_{tr}) = 61 (-1;-3) \text{ dB}$
 30 mm: $R_{ST,w} (C;C_{tr}) = 59 (-6;-4) \text{ dB}$



DATI TECNICI

	Base	Poliuretano
Tempo di Formazione pelle	5 min (FEICA TM 1014)	
Tempo di taglio	35 min. (FEICA TM 1005)	
Peso specifico	Ca. 25 kg/m ³	
esistenza alle temperatura	-40 °C a +90 °C (polimerizzato)	
Isolamento acustico	58 dB (EN ISO 717-1)	
Fattore di isolamento	37 mW/m.K (DINS2612)	
Resa	750 ml creano ca. 34 l di schiuma (FEICA TM 1003)	
Resa del giunto	750 ml creano ca. 25 m di schiuma (FEICA TM 1002)	
Ritiro dopo l'indurimento	< 5 % (FEICA TM 1004)	
Espansione post indurimento	Nessuno (FEICA TM 1004)	
Resistenza alla compressione	Ca. 39 kPa (FEICA TM 1011)	
Resistenza al taglio	Ca. 41 kPa (FEICA TM 1012)	



SOUDAFOAM 1K TEGOLE & TETTI

DESCRIZIONE

Schiuma poliuretana per tetti monocomponente, autoespandente per applicazione manuale

CARATTERISTICHE

- Fissaggio ultrarapido di tegole. Salvo il tempo meteorologico
- Sostituisce la malta tradizionale con minore peso sul tetto, rapidità di montaggio e minori costi
- Perfetta adesione su tutti i supporti come cemento, mattoni, metallo, legno, pannelli isolanti, PVC (eccetto PE e PP)
- Buona resistenza all'invecchiamento
- Resiste all'azione del vento e ad escursioni termiche
- Asciuga rapidamente anche in presenza di umidità
- Dosabile con grande precisione

APPLICAZIONI

- Installazione e riparazione di tetti e tegole
- Sigillatura delle tegole o coppi
- Installazione e assestamento dei mattoni e pareti laterali
- Sigillatura di tetti ondulati

Codice	Descrizione	Colore	Formato	Pz/Box
118227	SOUDAFOAM 1K TEGOLE & TETTI manuale	Grigio	bombola 750 ml	12
116072	SOUDAFOAM GUN TEGOLE & TETTI per pistola	Grigio	bombola 750 ml	12



Resistenza a trazione della schiuma pari a 120 kN/m² testata ad una pressione del vento pari a 2.0 kN/m²



DATI TECNICI

	Base	Poliuretano
Formazione pelle	Ca. 7 min. (FEICA TM 1014)	
Tempo di taglio	30 min. (FEICA TM 1005)	
Resistenza alle temperatura	-40 °C a +90 °C (polimerizzato)	
Resa	750 ml creano ca. 29 l di schiuma (FEICA TM 1003)	
Resa del giunto	750 ml creano ca. 20 m di schiuma (FEICA TM 1002)	
Ritiro dopo l'indurimento	< 1 % (FEICA TM 1004)	
Espansione post indurimento	< 4 % (FEICA TM 1004)	
Espan. durante l'indurimento	Ca. 56 % (FEICA TM1010)	
Resistenza alla compressione	Ca. 21 kPa (FEICA TM 1011)	
Resistenza al taglio	Ca. 40 kPa (FEICA TM 1012)	





SOUDAL

LINEA SPRAY TECNICI



UNA LINEA COMPLETISSIMA
specificamente creata per garantire
la massima performance per i più
importanti settori professionali

LUBRIFICARE
PROTEGGERE



APPLICAZIONI
INDUSTRIALI



DETERGENZA
PULIZIA



ESPOSITORE DA BANCO
Codice: 154400
Ean-code: 5411183090699
Contenuto: 6x400ml

ESPOSITORE DA TERRA
Codice: 154398
Dim. cm 38ø x157(H)
Contenuto:10 bombole per ripiano

AEROTRIM azienda con oltre 50 anni di esperienza
nella produzione di spray tecnici di alto profilo, entra
a far parte del gruppo Soudal nel 2008.

L'anno scorso sono stati ultimati i lavori di
ammodernamento dello stabilimento produttivo, **nuove
linee produttive ed un'ottimizzazione dei processi**, per
continuare ad essere all'avanguardia con le crescenti
richieste di mercato.

I prodotti SOUDAL, sono venduti in oltre 130 paesi nel
mondo, compresi i brand di fama internazionale nel
settore delle costruzioni. Grazie al nuovo impianto
produttivo Soudal è pronta ad allargare
la sua presenza nel mercato degli spray tecnici,
offrendo qualità e professionalità.

4. Prodotti per impieghi professionali

LUBRIFICARE E PROTEGGERE



VASELINE SPRAY



Spray alla vaselina: spray lubrificante e protettivo, trasparente, privo di acidi. Effetto lubrificante su metalli e materiali sintetici e di protezione contro agenti atmosferici e acidi deboli. Impermeabilizzante e protezione dalla corrosione. Può essere utilizzato fino a +150°C. Privo di silicone

Applicazioni

- Cerniere di porte e finestre
- Apparecchi per la manutenzione ed attrezzi da giardino
- Ante scorrevoli, tapparelle

Codice	Descrizione	Formato	Pz/Box
119703	VASELINE SPRAY	bombola 400 ml	6



SILICONE SPRAY



Spray al silicone: trasparente con caratteristiche lubrificanti ed anti-adesive a base di olio silicone di alta qualità. Riduce gli attriti e diminuisce il logoramento per componenti meccanici, leggera azione lubrificante su materiali sintetici e gomme. Forma uno strato idrorepellente protegge i fili elettrici dall'umidità. Applicabile da -40°C a +200°C. Non è utilizzabile per tamburi e dischi dei freni. Le superfici trattate non possono essere verniciate

Applicazioni

- Materiali sintetici, gomme, porte scorrevoli e guarnizioni in gomma
- Previene la formazione di sporco e grasso
- Ideale per applicazione su rotaie

Codice	Descrizione	Formato	Pz/Box
119704	SILICONE SPRAY	bombola 400 ml	6



PTFE SPRAY



Spray PTFE: lubrificante di pregio su base di PTFE per il trattamento di metalli e componenti sintetici. Elevata capacità di penetrazione. Adatto all'utilizzo su componenti soggetti a prolungato o considerevole influsso di forza e temperatura (da -50 °C a 250 °C). Elimina acqua e sporco. Il PTFE offre durevole protezione contro gli attriti e previene il logoramento. Ottima stabilità meccanica e termica

Applicazioni

- Si utilizza per macchinari, pulegge, catene e cambi di bicicletta
- Cuscinetti, rulli e nastri trasportatori

Codice	Descrizione	Formato	Pz/Box
119705	PTFE SPRAY	bombola 400 ml	6



WHITE GREASE



Grasso bianco: lubrificante di alta qualità a base di sapone bianco al litio con PTFE (Teflon®) per applicazioni ad alto carico e bassa velocità. Duplice effetto: come olio, nebulizza e ha quindi caratteristiche di espansione, come grasso solidifica con una buona stabilità e resistenza alla pressione. Resiste all'acqua e protegge dalla corrosione. Adatto per applicazioni con temperatura compresa tra -20°C e +120°C. Non gocciola. Privo di silicone

Applicazioni

- Utilizzabile per macchinari, cuscinetti, rulli cilindrici, assi, ruote dentate, nastri trasportatori e profilature di guarnizioni di gomma
- Adatto per applicazioni verticali

Codice	Descrizione	Formato	Pz/Box
119706	WHITE GREASE	bombola 400 ml	6



MULTI SPRAY



Multi spray: universale di alta qualità con 8 effetti: antiruggine, lubrificante, detergente, idrorepellente, olio penetrante, anti corrosivo, rimuove l'umidità e funge da spray per contatti, riduce le temperature. Rilascia una pellicola protettiva dopo l'applicazione. Non corrode plastiche e metalli. Prolunga la durata delle gomme

Applicazioni

- Può essere utilizzato per viti, bulloni, dadi
- Componenti mobili, assi, cerniere
- Catene, attrezzi da giardinaggio

Codice	Descrizione	Formato	Pz/Box
119707	MULTI SPRAY	bombola 400 ml	6



LUBRI SPRAY



Lubri spray: è un lubrificante adesivo ad alta qualità, lubrifica, riduce attrito e usura, resistente a corrosione e ruggine. Idrorepellente, può essere utilizzato in diverse angolazioni (360°C). Resiste alla corrosione, ha un'azione penetrante e garantisce un film protettivo ancora attivo dopo la pulizia

Applicazioni

- Da utilizzare su parti esposte ad alti carichi e ad alte temperature
- Alta capacità penetrante
- Resistente all'acqua e ad alte temperature (fino a 200°C)

Codice	Descrizione	Formato	Pz/Box
131502	LUBRI SPRAY	bombola 600 ml*	6

*su ordinazione

APPLICAZIONI INDUSTRIALI



Spray allo zinco (opaco): protegge dalla corrosione lo zinco, il ferro zincato e grezzo e l'acciaio. Colorazione grigio. Grazie all'erogatore specifico lo spray è molto efficace e riduce gli sprechi

Applicazioni

- Indicato per lavori di carrozzeria
- Staffe di fusione
- Saldatura di grondaie e saldature a punti
- Ideale per recuperare superfici danneggiate, galvanizzate
- Indicato per inferriate, recinzioni e cancelli

Codice	Descrizione	Formato	Pz/Box
155885	ZINC SPRAY 98% (GRIGIO SCURO)	bombola 400 ml	6



Spray allo zinco (opaco): protegge dalla corrosione lo zinco, il ferro zincato e grezzo e l'acciaio. Colorazione grigio. Grazie all'erogatore specifico lo spray è molto efficace e riduce gli sprechi

Applicazioni

- Indicato per lavori di carrozzeria
- Staffe di fusione
- Saldatura di grondaie e saldature a punti
- Ideale per recuperare superfici danneggiate, galvanizzate
- Indicato per inferriate, recinzioni e cancelli

Codice	Descrizione	Formato	Pz/Box
154607	ZINC SPRAY (OPACO)	bombola 400 ml	6

ALU-ZINC SPRAY (LUCIDO)



Spray allo Alu-Zinco (lucido): di alta qualità per zincatura a freddo. Protegge dalla corrosione: zinco, ferro zincato e grezzo e acciaio. Grazie all'erogatore specifico lo spray è molto efficace e riduce gli sprechi

Applicazioni

- Indicato per lavori di carrozzeria
- Staffe di fusione
- Saldatura di grondaie e saldature a punti
- Ideale per recuperare superfici danneggiate, galvanizzate
- Indicato per inferriate, recinzioni e cancelli

Codice	Descrizione	Formato	Pz/Box
154608	ALU-ZINC SPRAY (LUCIDO)	bombola 400 ml	6



CONTACT SPRAY



Spray per contatti: universale per la pulizia e la manutenzione di contatti elettrici. Scioglie sporco e ossidi migliorando i contatti, migliora la trasmissione, previene cali di tensione, riduce l'umidità, non corrosivo. Previene disturbi e correnti di dispersione a seguito di infiltrazioni di umidità

Applicazioni

- Adatto per contatti elettrici, interruttori, accumulatori e potenziometri
- Contatti scorrevoli e a traino
- Regolatori

Codice	Descrizione	Formato	Pz/Box
119715	CONTACT SPRAY	bombola 400 ml	6



DEGRIP ALL



Spray sbloccante: di alta qualità adatto per sbloccare parti arrugginite e ossidate. Elevate caratteristiche di penetrazione, scioglie ruggine ed ossidazione, protegge contro ruggine ed ossidazione

Applicazioni

- Adatto per macchinari
- Bulloni e dadi
- Flange

Codice	Descrizione	Formato	Pz/Box
119716	DEGRIP ALL	bombola 400 ml	6



CUTTING OIL



Olio da taglio: di alta qualità per prevenire il surriscaldamento dei metalli in caso di lavori di taglio e foratura. Riduce la resistenza al taglio e lo sforzo meccanico sugli attrezzi. Riduce l'attrito e il logoramento, ha eccellenti caratteristiche di raffreddamento. Non corrosivo e privo di silicene

Applicazioni

- Adatto per forare, fresare, tagliare, segare, limare, filettare e piallare
- Punzonare l'acciaio e la maggior parte dei metalli non ferrosi

Codice	Descrizione	Formato	Pz/Box
119717	CUTTING OIL	bombola 400 ml	6

4. Prodotti per impieghi professionali

PULIZIA

QUI SCHEDA TECNICA



CLEANER & DEGREASER



Detergente e sgrassante: potente detergente e sgrassante ad evaporazione rapida per lavori di manutenzione e montaggio di ogni genere. Pulisce e sgrassa, Non lascia residui

Applicazioni

- Adatto per pulire e sgrassare parti meccaniche
- Per preparare le superfici prima di applicare adesivi o sigillanti
- Elimina residui di sigillanti, adesivi, bitume, grasso e cera, non induriti
- Usato su molte superfici non porose (metallo, plastica, PVC senza lasciare tracce

Codice	Descrizione	Formato	Pz/Box
119708	CLEANER & DEGREASER	bombola 400 ml	6



SEALANT REMOVER



Rimuovi sigillanti: pronto all'uso e a rapido effetto a base di terpeni, per rimuovere siliconi e MS Polymer®. Rapida applicazione, non cola, specifico per silicone e MS Polymer®

Applicazioni

- Può essere applicato su molte superfici quali alluminio, rivestimenti, ceramiche, lamine, vernici e determinati materiali sintetici

Codice	Descrizione	Formato	Pz/Box
119709	SEALANT REMOVER	bombola 400 ml	6



ADHESIVE REMOVER



Rimuovi adesivi: miscela trasparente a base solvente per rimuovere residui non polimerizzati di adesivo, da superfici e attrezzi. Pulisce e sgrassa, non lascia residui

Applicazioni

- Non adatto per polistirolo e plexiglas.
- Può danneggiare alcune superfici (ad es. materie plastiche)

Codice	Descrizione	Formato	Pz/Box
119710	ADHESIVE REMOVER	bombola 400 ml	6

MULTI CLEANER



Multi cleaner: spray detergente universale che si estrude come una schiuma. Non cola ed è ideale per pulire superfici verticali. Pulisce e sgrassa, solubile, non cola

Applicazioni

- Ideale per applicazione su diverse tipologie di superfici quali vetro, piastrelle, specchi, laminati, PVC, interni di automobili, tessuti, tappeti ecc.

Codice	Descrizione	Formato	Pz/Box
119711	MULTI CLEANER	bombola 400 ml	6



BRAKE CLEANER



Detergente per freni: potente spray ad evaporazione rapida per componenti di freni e frizioni. Rimuove rapidamente liquido di freni in eccesso, residui di olio, sporco ecc. Elimina rapidamente lo stridio dei freni e previene lo slittamento della frizione. Comodo da usare in tutti gli angoli e non corrosivo per i metalli

Applicazioni

- Freni e frizioni

Codice	Descrizione	Formato	Pz/Box
119712	BRAKE CLEANER	bombola 400 ml	12
127070	BRAKE CLEANER	bombola 600 ml*	6

*su ordinazione

L501 LUBRI SPRAY

DESCRIZIONE

Nuovo spray lubrificante multifunzione di alta qualità. Supersboccante lubrificante, studiato per alte prestazioni. Per uso professionale

CARATTERISTICHE

- Getto a ventaglio di precisione
- Multiposizione: applicabile anche nei punti più difficili
- Resiste fino a 260 °C
- Non contiene silicone

APPLICAZIONI

Azione sbloccante:

- Per componenti bloccati, arrugginiti o ghiacciati
- Effetto a lunga durata grazie all'azione lubrificante

Forza lubrificante:

- Meccanismi sempre pulite lubrificati grazie all'azione del PTFE agisce in profondità e in modo permanente



Codice	Descrizione	Formato	Pz/Box
134471	L501 LUBRI SPRAY	bombola 600 ml	12

GENIUS SPRAY

UNA GAMMA DAVVERO GENIALE!

La gamma **Genius Spray** rappresenta i prodotti principe della famiglia **Spray Tecnici** per soddisfare le esigenze d'uso più comuni:

- **ALL IN ONE - Multifunzione 8 in 1**
- **DEGRIP ALL - Sboccante**
- **CLEAN ALL - Detergente e sgrassante**
- **PROTECT ALL - Lubrificare e proteggere**
- **LUBRICATE ALL - Lubrificare ad alta forza**

Ogni bombola monta l'erogatore multiposizione 360° con getto a ventaglio e di precisione

Codice	Descrizione	Formato	Pz/Box
134621	ALL IN ONE GENIUS SPRAY	bombola 300 ml	6
134623	DEGRIP ALL GENIUS SPRAY	bombola 300 ml	6
134622	CLEAN ALL GENIUS SPRAY	bombola 300 ml	6
134619	PROTECT ALL GENIUS SPRAY	bombola 300 ml	6
134620	LUBRICATE ALL GENIUS SPRAY	bombola 300 ml	6



4. Prodotti per impieghi professionali



PERFECT JOB Per una sigillatura perfetta

SPATOLA RIMUOVI SILICONE

DESCRIZIONE

Indispensabile per rimuovere il vecchio sigillante

CARATTERISTICHE

- Realizzato con materiali speciali per evitare di danneggiare le superfici
- Facile da usare

APPLICAZIONI

- Rimuovere il vecchio sigillante dal giunto



119352 Contenuto: 1 spatola
Pz/box: 15

RIMUOVI SILICONE

DESCRIZIONE

Rimuove i residui di silicone polimerizzato da tutte le superfici in poco tempo

CARATTERISTICHE

- Liquido efficace e veloce
- Facile da applicare
- Pennello e spatola inclusi

APPLICAZIONI

- Rimuovere i residui di silicone



102853 Contenuto: Confezione da 100 ml
Pz/box: 12 (con pennello e spatola)

TAGLIERINO DI SICUREZZA PER CARTUCCE E BECCUCCI

DESCRIZIONE

Indispensabile per iniziare la preparazione delle cartucce

CARATTERISTICHE

- Sicurezza nell'uso
- Lama intercambiabile resistente alla ruggine
- Facile da usare

APPLICAZIONI

- Usato per aprire le cartucce e tagliare i beccucci in modo veloce e sicuro



119171 Contenuto: 1 taglierino
Pz/box: 12

FONDO GIUNTO

DESCRIZIONE

Indispensabile per preparare un giunto profondo all'applicazione del sigillante

CARATTERISTICHE

- Cordoli in PE
- Assicura un corretto dimensionamento del giunto
- Realizza la base di appoggio del sigillante

APPLICAZIONI

- Rimpimento di giunti di larghezza fino a 10 mm.



119353 Contenuto: 3 x 1 m stringa in PE
Pz/box: 6

SOLUZIONE PER FINITURA

DESCRIZIONE

Indispensabile per lisciare e finire il giunto

CARATTERISTICHE

- Soluzione spruzzabile
- Pronto all'uso
- Facile da applicare
- Accelera la polimerizzazione del sigillante

APPLICAZIONI

- Finire e lisciare i giunti prima della formazione della pelle



119354 Contenuto: flacone 500 ml
Pz/box: 6

SPATOLA PER FINITURE

DESCRIZIONE

Indispensabile per lisciare tutti i tipi di sigillante

CARATTERISTICHE

- Design innovativo ed ergonomico
- Per tutti i tipi di giunto di forme diverse
- Lavorazione del giunto facile e veloce

APPLICAZIONI

- Lisciare un giunto di sigillante. La sua forma particolare permette una veloce e facile lavorazione per raggiungere una connessione perfettamente liscia



112596 Contenuto: 1 spatola
Pz/box: 12

BECCUCCIO ORIENTABILE

DESCRIZIONE

Indispensabile per applicare in posizioni difficili il giunto di sigillante

CARATTERISTICHE

- Usabili su tutte le cartucce
- Orientabili
- Facili da usare

APPLICAZIONI

- Tutte le situazioni in cui è difficile applicare il sigillante

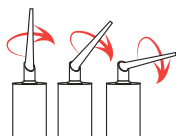

117773 Contenuto: 5 beccucci
Pz/box: 12

KIT SPATOLE

DESCRIZIONE

Indispensabile per lisciare tutti i tipi di sigillante

CARATTERISTICHE

- Set di 4 spatoline per tutte le tipologie di giunti di forme diverse
- Lavorazione del giunto facile e veloce

APPLICAZIONI

- Lisciare un giunto di sigillante
- Le diverse forme permettono una facile ed efficace lavorazione



153314 Contenuto: 4 spatole
Pz/box: 12

FONDOGIUNTO IN PE

DESCRIZIONE

Fondogiunto in PE non adesivo a cellule chiuse, per la realizzazione di giunti in edilizia

CARATTERISTICHE

- Facile da applicare
- Flessibile
- Non assorbe umidità
- Resiste ad agenti chimici
- Utilizzabile come fondo giunto per tutti i tipi di sigillante
- Non espone direttamente alla luce

APPLICAZIONI

- Come fondo giunto non adesivo
- Assicura un corretto dimensionamento del giunto



Codice	Descrizione	Colore	Formato	Metri per scatola
110308	FONDOGIUNTO IN PE	Grigio	Ø 10 mm x strisce 1 m	1500
110310	FONDOGIUNTO IN PE	Grigio	Ø 15 mm x strisce 1 m*	750
106783	FONDOGIUNTO IN PE	Grigio	Ø 20 mm x strisce 1 m	500
110422	FONDOGIUNTO IN PE	Grigio	Ø 25 mm x strisce 1 m*	300
110423	FONDOGIUNTO IN PE	Grigio	Ø 30 mm x strisce 1 m	250*



FONDOGIUNTO IN PU

DESCRIZIONE

Fondogiunto in PU non adesivo a cellule aperte, per la realizzazione di giunti in edilizia

CARATTERISTICHE

- Facile da applicare
- Flessibile
- Non assorbe umidità
- Resiste ad agenti chimici
- Utilizzabile come fondo giunto per tutti i tipi di sigillante
- Non espone direttamente alla luce

APPLICAZIONI

- Come fondo giunto non adesivo
- Assicura un corretto dimensionamento del giunto



Codice	Descrizione	Colore	Formato	Metri per scatola
110283	FONDOGIUNTO IN PU	Nero	Ø 15 mm x strisce 1 m*	250
110284	FONDOGIUNTO IN PU	Nero	Ø 20 mm x strisce 1 m	200
110285	FONDOGIUNTO IN PU	Nero	Ø 25 mm x strisce 1 m*	100*
110286	FONDOGIUNTO IN PU	Nero	Ø 30 mm x strisce 1 m	100
110287	FONDOGIUNTO IN PU	Nero	Ø 40 mm x strisce 1 m*	50*
110288	FONDOGIUNTO IN PU	Nero	Ø 50 mm x strisce 1 m*	50*



4. Prodotti per impieghi professionali

BUSSOLE RETINATE

DESCRIZIONE

Da utilizzare per applicazioni su mattoni forati con ancoranti chimici della gamma Soudafix



Codice	Descrizione	Formato	Pz/Box
130930	BUSSOLE ANCORANTI	12 x 60 mm	200
130931	BUSSOLE ANCORANTI	12 x 80 mm	200
130932	BUSSOLE ANCORANTI	15 x 85 mm	200
130933	BUSSOLE ANCORANTI	15 x 135 mm	200

MIXER BECCUCCI

DESCRIZIONE

Static-mixer a 4 stadi - 212 mm di lunghezza, per ancorante chimico. La speciale scala graduata permette di modulare l'iniezione della resina nel foro

APPLICAZIONI

- Beccuccio per schiuma manuale



Codice	Descrizione	Pz/Box
130929	STATIC MIXER	120
102998	BECCUCCIO PER SCHIUMA	60

WIN BAG

DESCRIZIONE

Cuscino gonfiabile per il posizionamento di porte e finestre



Codice	Descrizione	Pz/Box
124490	WIN BAG	4

SOUDABAND STRIP

DESCRIZIONE

Per Soudaband MF1/SFD.

Ideale per mantenere il rotolo sempre compresso dopo il primo utilizzo



Codice	Descrizione	Pz/Box
156215	STRIP	1

SOUDABAND CLIP

DESCRIZIONE

Per Soudaband Pro BG1.

Ideale per mantenere il rotolo sempre compresso dopo il primo utilizzo



Codice	Descrizione	Pz/Box
154832	CLIP	1

4. Prodotti per impieghi professionali



PULITORI PER SCHIUMA E PISTOLA

DESCRIZIONE

Solvente appositamente sviluppato per pulire in modo veloce e sicuro le pistole e rimuovere il prodotto fresco

APPLICAZIONI

- Pulizia interna ed esterna delle pistole per schiuma poliuretanic. Una pulizia regolare è necessaria a garantire un perfetto funzionamento delle pistole usate per l'estrusione
- Si può utilizzare per rimuovere schiuma fresca appena estrusa



Codice	Descrizione	Formato	Pz/Box
101640	PULITORE PER SCHIUMA E PISTOLA	bombola 500 ml	12
159384	PULITORE PER SCHIUMA CLICK & CLEAN	bombola 500 ml	12

RIMUOVI SCHIUMA

DESCRIZIONE

Rimuove residui di schiuma polimerizzata da tutte le superfici in poco tempo. Facile da applicare. Pennello e spatola inclusi



Codice	Descrizione	Formato	Pz/Box
115778	RIMUOVI SCHIUMA	barattolo 100 ml	6

SWIPEX PULITORE MANI

DESCRIZIONE

Pulitore per mani professionale, sviluppato per rimuovere lo sporco ostinato di adesivi, silicani, schiume PU e altri sigillanti



Codice	Descrizione	Formato	Pz/Box
127329	SWIPEX PULITORE MANI	flacone 1000 ml	12

SWIPEX SALVIETTE

DESCRIZIONE

Rimozione rapida e perfetta di macchie e residui, non induriti, di silicone, schiuma PU, adesivi, Ms Polymer® pittura etc. da mani, attrezzi e superfici

UTILIZZO

- Estrarre una salvietta attraverso la fessura e ri-chiudere il barattolo per evitare che le salviette rimanenti secchino. Per un risultato più efficace rimuovere il prima possibile i residui. Tenere fuori dalla portata dei bambini, evitare il contatto con gli occhi e con la pelle o con ferite

ATTENZIONE

- Non utilizzare su superfici porose o legno grezzo. Su superfici delicate si raccomanda un test preliminare su una parte non visibile. Si raccomanda di asciugare sempre il prodotto dopo aver rimosso le macchie



Codice	Descrizione	Formato	Pz/Box
113551	SWIPEX SALVIETTE	confezione da 100 salviette	6

4. Prodotti per impieghi professionali

PISTOLA R58

DESCRIZIONE

Professionale Ergonomica per Schiuma Poliuretantica



Codice	Descrizione	Pz/Box
131036	PISTOLA R58 ERGONOMICA PER SCHIUMA POLIURETANICA	1

PISTOLA S15

DESCRIZIONE

Professionale per Schiuma Poliuretantica



Codice	Descrizione	Pz/Box
130952	PISTOLA S15 PROFESSIONALE PER SCHIUMA POLIURETANICA	1

PISTOLA

DESCRIZIONE

Per Schiuma Poliuretantica

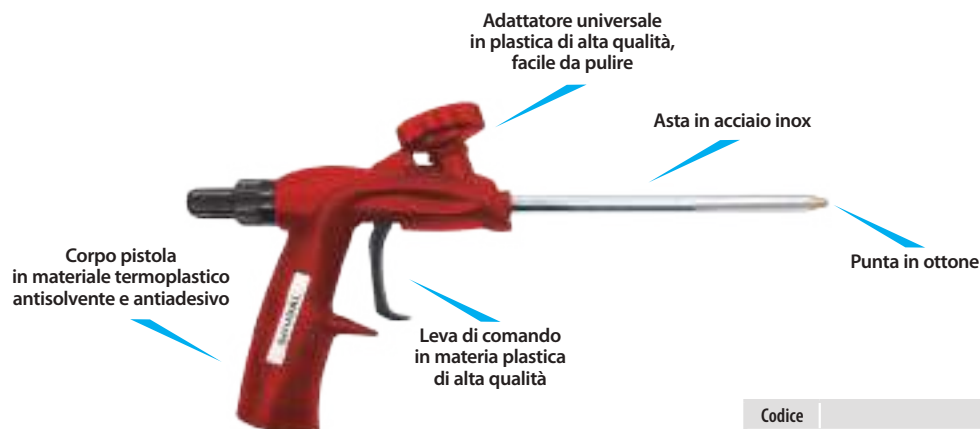

Codice	Descrizione	Pz/Box
130951	PISTOLA PER SCHIUMA POLIURETANICA	1

PISTOLA CLICK & FIX

DESCRIZIONE

Per schiuma dedicata per sistema Click & Fix



Codice	Descrizione	Pz/Box
154480	PISTOLA CLICK & FIX	1

PISTOLA MANUALE PER SACCHETTI E CARTUCCE

DESCRIZIONE

Per sacchetti da 400 ml e cartucce



Codice	Descrizione	Pz/Box
114926	PISTOLA MANUALE CARTUCCE E SACCHETTI 400 ml	1



Codice	Descrizione	Pz/Box
106617	PISTOLA MANUALE SIGILLANTI IN CARTUCCIA	1

PISTOLE ARIA COMPRESSA SACCHETTI E CARTUCCE

DESCRIZIONE

Per sacchetti da 400 ml e cartucce



Codice	Descrizione	Pz/Box
126785	PISTOLA ARIA COMPRESSA SACCHETTI 400 ml*	1
126786	PISTOLA ARIA COMPRESSA CARTUCCE*	1

*su ordinazione

4. Prodotti per impieghi professionali

PISTOLA MANUALE SACCHETTI

DESCRIZIONE

Per sacchetti da 600 ml



Codice	Descrizione	Pz/Box
112802	PISTOLA MANUALE SACCHETTI 600 ml	1

PISTOLA ARIA COMPRESSA SACCHETTI

DESCRIZIONE

Per sacchetti da 600 ml



Codice	Descrizione	Pz/Box
126784	PISTOLA ARIA COMPRESSA SACCHETTI 600 ml	1

PISTOLA MANUALE ANCORANTI

DESCRIZIONE

Per ancoranti in cartuccia da 400 ml



Codice	Descrizione	Pz/Box
130934	PISTOLA MANUALE ANCORANTI IN CARTUCCIA 400 ml	1



5. PRODOTTI PER L'INSTALLAZIONE DEL SERRAMENTO



5. Prodotti per l'installazione del serramento

DESCRIZIONE

Sistema di contro telaio sviluppato appositamente per l'installazione di finestre nello strato isolante.

Il sistema di installazione della finestra con **Soudaframe SWI** è costituito da **elementi leggeri del telaio a forma di L** in plastica rinforzata con fibra di vetro (GFRP), **connettori angolari in metallo, prolunghe ed elementi di supporto** (SWI Corner, SWI Link e SWI Support), **un adesivo** (Soudaseal SWI) ad alta adesività appositamente sviluppato per un'installazione e sigillatura del telaio alla parete a tenuta d'aria ed impermeabile

Codice	Descrizione
137368	SOUDAFRAME 90 (2200 X 90 mm)*
137367	SOUDAFRAME 130 (2200 X 130 mm)*
137366	SOUDAFRAME 160 (2200 X 160 mm)*
137362	SOUDAFRAME 200 (2200 X 200 mm)*

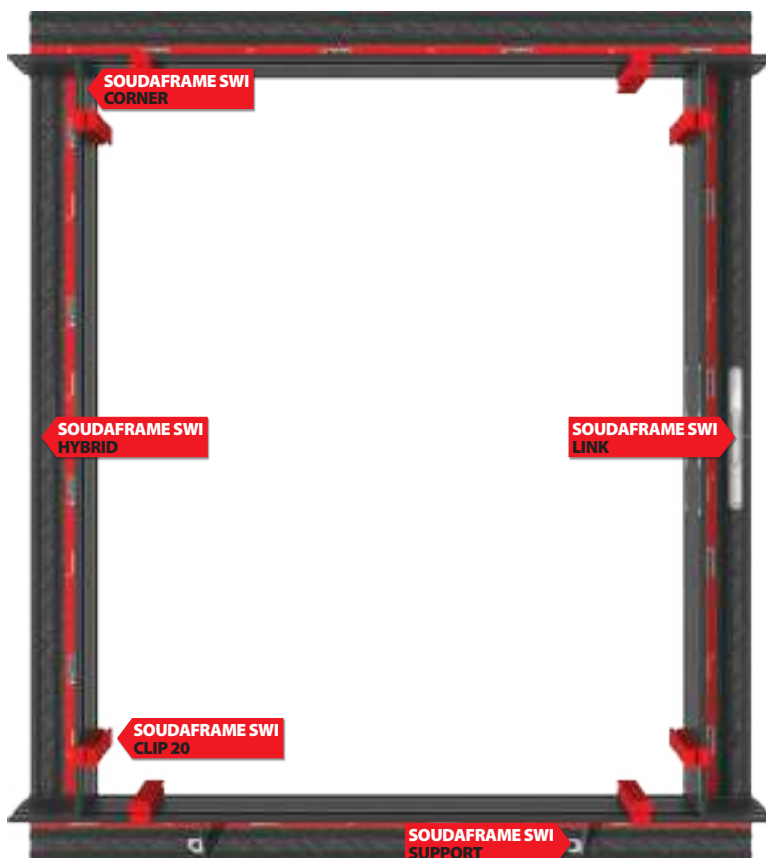

SOUDAFRAME SWI CORNER

Raccordo in metallo di alta qualità per un collegamento facile e sicuro degli elementi del telaio. Una soluzione innovativa "plug-in" che consente un'installazione rapida ed un'elevata flessibilità sul cantiere

Codice	Descrizione	Pz/Box
137365	SOUDAFRAME CORNER*	24



SOUDAFRAME SWI LINK

Connettore per elementi del telaio estensibili, necessario su finestre di grandi dimensioni, consente l'utilizzo di elementi di telaio tagliati

Codice	Descrizione	Pz/Box
137364	SOUDAFRAME LINK*	50



SOUDAFRAME SWI SUPPORT

Supporto per un migliore suddiviso del carico per finestre di grandi dimensioni e alzanti scorrevoli

Codice	Descrizione	Pz/Box
144883	SOUDAFRAME SWI SUPPORT 130*	50
144882	SOUDAFRAME SWI SUPPORT 160*	50
144881	SOUDAFRAME SWI SUPPORT 200*	50



SOUDAFRAME SWI CLIP 20

Pratico supporto di installazione per un fissaggio facile ed automatico, consente l'allineamento del telaio della finestra al contro telaio. La pressione della clip a molla tiene il telaio in posizione e consente una facile regolazione manuale. Soluzione pratica per evitare la ricerca di cunei di supporto della giusta dimensione

Codice	Descrizione	Pz/Box
137363	SOUDAFRAME CLIP 20*	18



SOUDAFRAME SWI HYBRID

Adesivo-sigillante ibrido ad elevata presa iniziale. Soudaseal SWI è stato sviluppato per l'incollaggio e sigillatura a tenuta aria ed acqua del Soudaframe SWI, sistema di contro telaio per l'installazione del serramento

Codice	Descrizione	Pz/Box
137004	SOUDAFRAME HYBRID 600ml*	12

DIMENSIONI/PROFONDITÀ DISPONIBILI

90 mm

130 mm

160 mm

200 mm

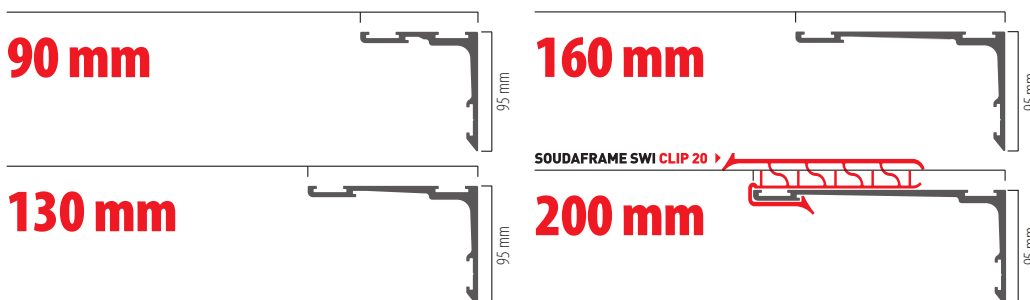

*su ordinazione

5. Prodotti per l'installazione del serramento



CARATTERISTICHE

FUNZIONE	VANTAGGI	USO
SOUDAFRAME SWI PROFILE (GFRP telaio)	<ul style="list-style-type: none"> • Peso ridotto con elevata capacità di carico / elevata rigidità • Buone prestazioni termiche grazie alla bassa conduttività termica • Bassa trasmittanza termica • Facile perforazione del telaio • Uso ottimale della lunghezza del telaio 	<ul style="list-style-type: none"> • Consente di installare finestre di grandi dimensioni senza ulteriore supporto • Il peso ridotto consente l'assemblaggio da parte di un solo operatore • Grazie all'utilizzo di profili GFRP si evita la formazione dei ponti termici garantendo la massima efficienza termica
SOUDAFRAME SWI PROFILE (Telaio pre-assemblato)	<ul style="list-style-type: none"> • Connessione semplice, sicura e priva di errori tra gli elementi del telaio per un'installazione rapida, ad elevata flessibilità sul cantiere • Usato in combinazione con il sigillante ad elevato ad elevato potere adesivo per montare e sigillare il telaio sulla parete • Telaio pre-assemblato • Facile regolazione del controtelaio 	<ul style="list-style-type: none"> • Le caratteristiche di tenuta del telaio consente il rispetto delle specifiche RAL per l'installazione dei serramenti • Facile montaggio e sigillatura del telaio con Soudaframe SWI adesivo ibrido • I connettori di montaggio perfetti creano rapidamente un telaio pre-assemblato • E' possibile il montaggio del telaio in cantiere • I singoli elementi del telaio non devono essere fissati singolarmente
SOUDAFRAME SWI CLIP 20 (Clip a molla)	<ul style="list-style-type: none"> • 1 parte standard per il fissaggio automatico e facile allineamento della cornice della finestra nel telaio • Dimensioni del giunto uniformi • Cuneo riutilizzabili 	<ul style="list-style-type: none"> • Regola il telaio manualmente, anche in caso di installazione da parte di un solo operatore • Non sono necessari cunei di dimensioni diversi, una misura unica per tutti. • Le dimensioni uniformi consentono di creare un giunto ottimizzato e standardizzato
SOUDAFRAME SWI (Sistema integrato)	<ul style="list-style-type: none"> • Tutti i prodotti della gamma Soudal Window System sono compatibili con SOUDAFRAME SWI 	<ul style="list-style-type: none"> • Sistema che consente di assicurare un significativo risparmio dei costi energetici dell'edificio

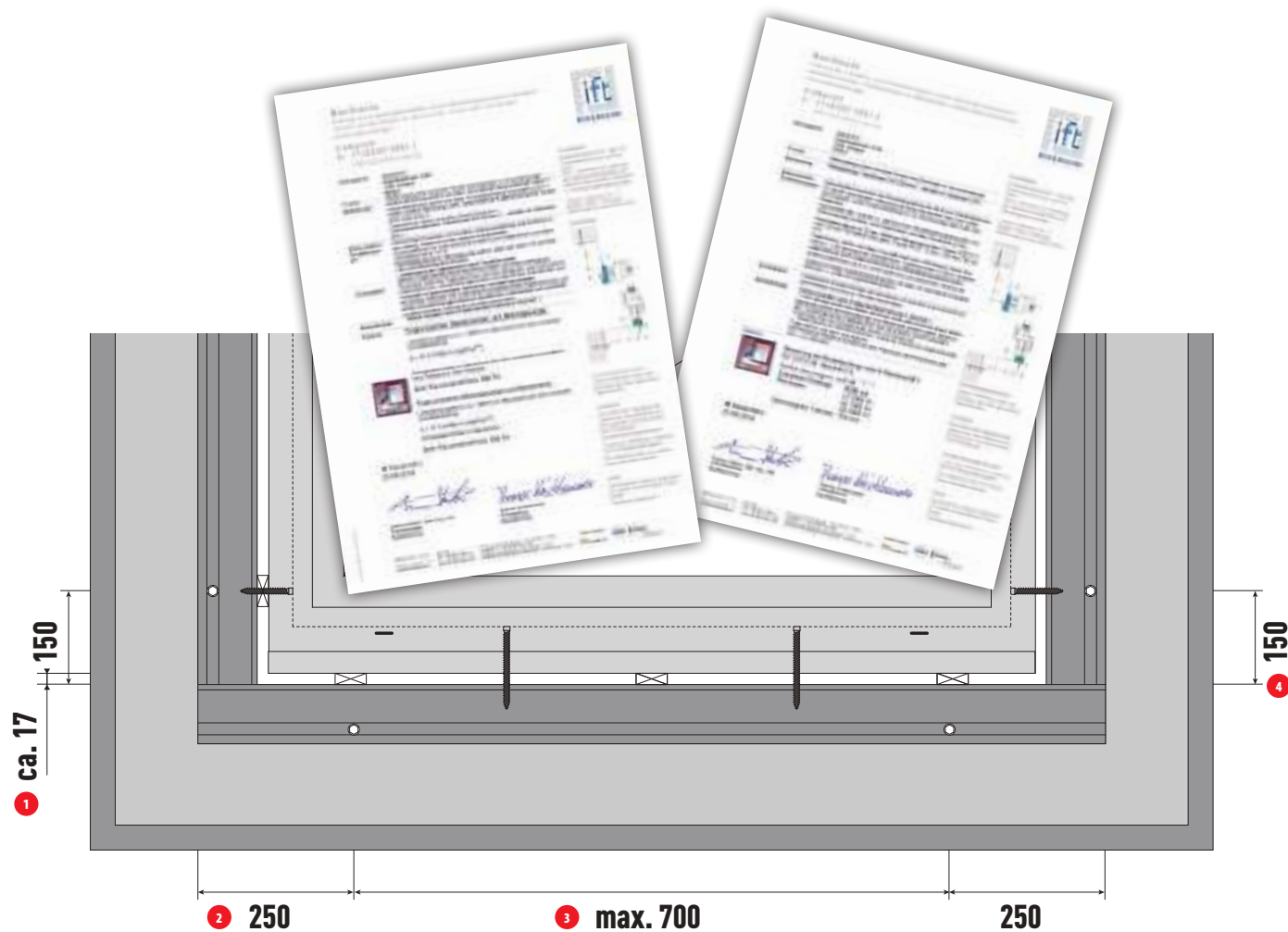

- 1 Utilizzando le clip, si crea lungo tutto il perimetro del telaio un giunto di connessione standard di circa 17 mm. Questo giunto pre-definito consente di eseguire il lavoro correttamente con un pianificazione ottimale dei materiali da usare per l'installazione (lato interno ed esterno) del serramento
- 2 Schema di foratura: forare sui traversi orizzontali a 250 mm dallo spigolo. Sui montanti verticali a 150 m.
- 3 Ulteriori fori: in funzione della dimensione del telaio ogni 700 mm ca.
- 4 Per la parte verticale del telaio, la distanza tra il foro e il bordo del telaio è 150 mm. Una guida speciale ad incavo aiuta a fissare correttamente il telaio al muro

5. Prodotti per l'installazione del serramento



01 Misurare il foro finestra



02 Tagliare i profili alla lunghezza desiderata



03 Inserire gli angoli di connessione



04 Connettere 2 elementi con i connettori



05 Assemblare i telai



06 Pulire il retro del telaio



07 Applicare l'adesivo su tutti i giunti di connessione



08 Applicare l'adesivo lungo tutto il perimetro del telaio, in 2 cordoli

5. Prodotti per l'installazione del serramento



09

Prendere il telaio ed incollarlo al muro muovendolo leggermente su e giù, destra o sinistra



10

Mettere in bolla, fatto!!!



11

Fissare il telaio al muro con i tasselli appropriati



12

Sigillare gli angoli interni e posizionare i clip a molla



13

Pre-forare la finestra, inserire, mettere in bolla



14

Fissare la finestra meccanicamente



15

Rimuovere le clip a molla e sigillare il giunto tra telaio e finestra



16

Sigillare all'interno con Soudatight LQ/SP



17

Sigillare all'esterno con Soudatight Hybrid

5. Prodotti per l'installazione del serramento

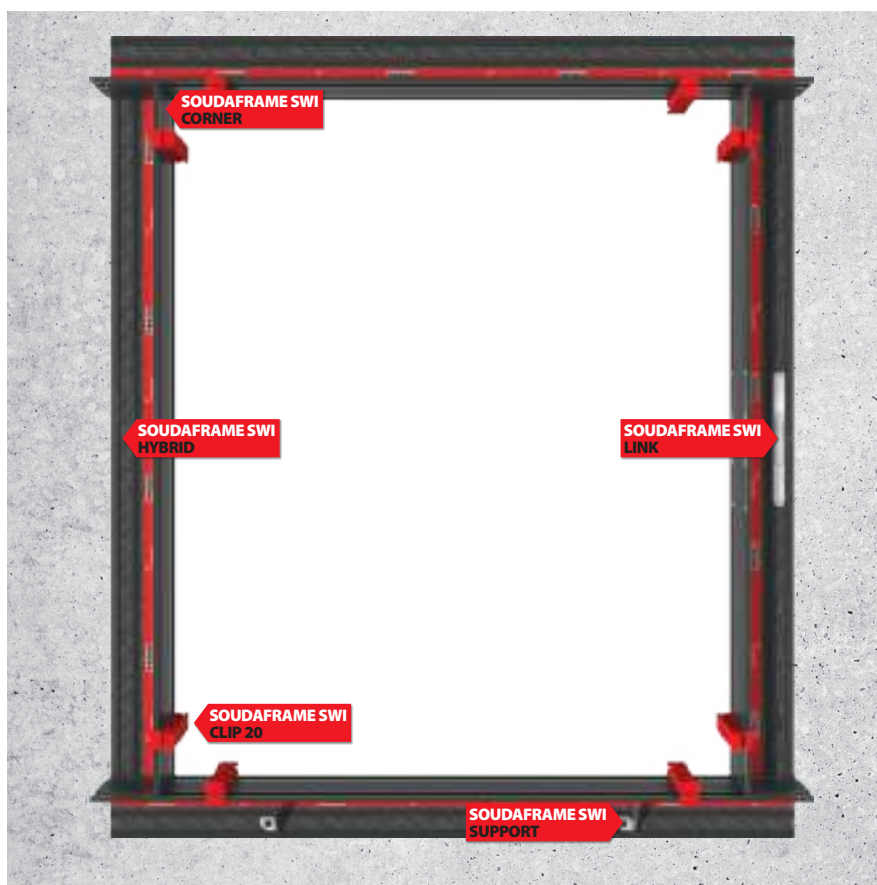

DATI TECNICI	STANDARD DIMENSIONI	CARATTERISTICHE
Materiale	EN 13501-1	GFRP
Classe di reazione al fuoco	EN13501-1 DIN 4102	Classe E (normale infiammabilità Classe B2)
Isolamento termico		$\lambda=0,125 \text{ W}/(\text{m}^*\text{K})$
Resistenza alle temperature		$-40 \text{ }^\circ\text{C} \pm 90 \text{ }^\circ\text{C}$
Temperatura di applicazione		$5 \text{ }^\circ\text{C} \pm 35 \text{ }^\circ\text{C}$
Spessore		Variabile (da 4 a 6 mm)
Peso/metri	90 mm	2,200 kg/m
	130 mm	2,583 kg/m
	160 mm	2,940 kg/m
	200mm	3,322 kg/m
Resistenza all'invecchiamento		Eccellente
Resistenza all'umidità		Eccellente
Resistenza agli agenti chimici		Eccellente
Resistenza al decadimento		Eccellente
Carico a taglio con viti telaio del serramento		FRK = 1,08 kN
Carico a trazione con viti telaio del serramento		FRK = 1,17 kN
Trasferimento di carico	90 mm	$\leq 787 \text{ kg}/\text{m}$ (a)
	130 mm	$\leq 629 \text{ kg}/\text{m}$ (b)
		$\leq 500 \text{ kg}/\text{m}$ (b)
	200 mm	$\leq 375 \text{ kg}/\text{m}$ (b)
Protezione anticaduta		FRK, max = 3.87 kN (c)



6. PRODOTTI PER LA COSTRUZIONE DEL SERRAMENTO



GAMMA PRODOTTI

6. Prodotti per la costruzione del serramento

ALUSEAL

DESCRIZIONE

Sigillante plasto-elastico mono-componente di alta qualità a base di gomma sintetica, ideale per la sigillatura e protezione degli angoli di finestre in alluminio

CARATTERISTICHE

- Protegge contro la corrosione
- Totalmente trasparente, cristallino
- Compatibile con Tekna® TK259
- Base solvente
- Verniciabile con la maggior parte dei sistemi di verniciatura
- Resistente ai raggi UV
- Impermeabile e resistente agli agenti atmosferici

APPLICAZIONI

- Ideale per proteggere dalla corrosione gli angoli dei serramenti in alluminio
- Sigillatura permanente dei tagli obliqui (angoli) in profili su finestre in alluminio



Codice	Descrizione	Colore	Formato	Pz/Box
128138	ALUSEAL	Trasparente	cartuccia 310 ml	12



DATI TECNICI	
Formazione pelle	Ca. 45 min (23°C/50% R.H.)
Allungamento alla rottura	≥ 1000% (ISO 37)
Tensione massima	≥ 4,10 N/mm ² (ISO 37)
Modulo elastico 100%	Ca. 0,40 N/mm ² (ISO 37)
Resistenza alle temperatura	-20 °C a +90 °C
Temperatura di applicazione	+5 °C a +30 °C

ALUSEAL HYBRID

DESCRIZIONE

Sigillante ibrido per la protezione dalla corrosione dei bordi tagliati di finestre in alluminio profili e per una sigillatura permanente di tagli obliqui e giunti di testa

CARATTERISTICHE

- Protegge dalla corrosione
- Resistente ai raggi UV, impermeabile e resistente agli agenti atmosferici
- Rimane elastico dopo l'indurimento e molto durevole
- Può essere verniciato con la maggior parte dei tipi di sistemi di verniciatura
- Privo di solventi e isocianati
- EC-1 PLUS: bassissima emissione

APPLICAZIONI

- Ideale per proteggere dalla corrosione gli angoli dei serramenti in alluminio
- Sigillatura permanente dei tagli obliqui (angoli) in profili su finestre in alluminio



Codice	Descrizione	Colore	Formato	Pz/Box
156247	ALUSEAL HYBRID	Bianco	cartuccia 290 ml*	12
156248	ALUSEAL HYBRID	Nero	cartuccia 290 ml*	12
156246	ALUSEAL HYBRID	Grigio	cartuccia 290 ml*	12



DATI TECNICI	
Formazione pelle	Ca. 120 min (23°C/50% R.H.)
Velocità di indurimento	2 mm/24 h (23°C e 50%R.H.)
Durezza	Ca. 44 Shore A
Peso specifico	Ca. 1,53 g/ml
Tensione massima, ISO 37	≥ 1,50 N/mm ²
Modulo elastico 100% ISO 37	Ca. 1,00 N/mm ²
Resistenza alle temperatura	-40 °C a +90 °C

SOUDABOND 641

DESCRIZIONE

Adesivo monocomponente poliuretano ideale per l'incollaggio degli angoli

CARATTERISTICHE

- Privo di solvente e acqua
- Elevata azione penetrante di riempimento delle cavità dei profili
- Elevata forza adesiva
- Ottima adesione sull'alluminio

APPLICAZIONI

- Sviluppo per l'incollaggio di profili di serramenti in alluminio, pre-iniezione



DATI TECNICI	
Formazione pelle	Ca. 20 min (23°C/50% R.H.)
Indurimento a spessore	Ca. 2-3mm/24h (23°C/50% R.H.)
Durezza	Ca. 65 Shore D
Resistenza alle temperatura	-30 °C a +100 °C
Peso specifico	1,43 g/ml
Resistenza al taglio**:	Dopo 24h ca. 2.8 N/mm ² , 2 mm spessore adesivo, substrato AlMgSi1, velocità 10 mm/min (su Al99)
Temperatura di applicazione	+5 °C a +35 °C

Codice	Descrizione	Colore	Formato	Pz/Box
130870	SOUDABOND 641	Bianco	cartuccia 310 ml	12



6. Prodotti per la costruzione del serramento

SOUDABOND 642 DUO

DESCRIZIONE

Adesivo bicomponente poliuretano ideale per l'incollaggio strutturale di profili di serramenti in alluminio

CARATTERISTICHE

- Privo di solventi e acqua
- Rapida polimerizzazione
- Elevata capacità di tenuta finale
- Buona capacità di riempimento
- Esente da ritiro

APPLICAZIONI

- Sviluppato per l'incollaggio strutturale di profili di serramenti in alluminio, post-iniezione
- Può essere utilizzato anche per l'incollaggio ad alta forza di parti metalliche su una vasta gamma di altre applicazioni

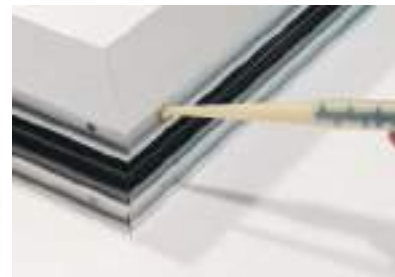

DATI TECNICI	
Tempo di utilizzo	Ca. 60 min
Durezza	Ca. 65 Shore D
Resistenza alle temperatura	-30 °C a +100 °C
Peso specifico	Componente-A: ca. 1,31 g/ml Componente-B: ca. 1,33 g/ml A+B: ca. 1,32 g/ml
Viscosità	Componente-A: ca. 160.000 cPs Componente-B: ca. 96.000 cPs
Rapporto di miscelazione	A:B = 1:1
Tempo di applicazione	Ca. 45 min
Resistenza al taglio**:	Da 20°C > 13 N/mm ² (dopo 8 u > 4 N/mm ²) Da 80°C > 8 N/mm ²
Tempo di messa in carico	dopo ca. 8h
Temperatura di applicazione	+5 °C a +35 °C



Codice	Descrizione	Colore	Formato	Pz/Box
152652	SOUDABOND 642 DUO	Beige	cartuccia 2 x 300 ml	12

Test Report
Determination of properties of existing construction

Test Report
No. 16-062264-0101
(PG-620-06-01-01)

Client: Soudal N.V.
Everbodengaan 18-20
2300 Turnhout
Belgium

Product: bonded connecting device
Soudabond 642 Duo

Performance-related product details:
Material: 2-K PU, Ratio of components: A:B = 1:1
Color: grey/white, Material: AL cast corner bracket, Adhesive: Impact strength 40T0002, 25.6 x 10 mm, Model name: WACline-GS-enc - 1919000, Material: Aluminium

Special features: none

Results:
Determination of tensile strength of an outer frame corner connection before and after temperature/climate change storage.

characteristic values *R, in kN	
Tensile strength at 23°C on unloaded samples	13.1
Tensile strength at +80°C after thermal conditioning -215 h (+40 ±3) °C	8.3
Tensile strength at 23°C after storage in climatic conditions -4 h (+80 ±3) °C -4 h demineralized water at (+20 ±2) °C -16 h (-20 ±3) °C	11.0

* The characteristic values R, are calculated with a 0.1% failure rate and a 10% confidence level.

ift
ROSENHEIM

Notes:
The test was performed as per EN 12556-2:2010.
The report is issued as per EN 12556-2:2010.
Representation:
The results obtained can be used to evaluate the compliance with the above table.
Validity:
The data and results given above apply to the tested product and application. The test results do not allow any generalization to be made. For further information of the general structure's expected performance, see page 1.
Remarks:
The data and results given above apply to the tested product and application. The test results do not allow any generalization to be made. For further information of the general structure's expected performance, see page 1.
The report contains a total of 111 pages and annexes (3 pages).

Determinazione della resistenza a trazione dell'angolo del serramento

PISTOLA PNEUMATICA

DESCRIZIONE
Per Soudabond 642 Duo (2x190ml/300 ml)

Codice	Descrizione	Pz/Box
157252	PISTOLA PNEUMATICA*	1

PISTOLA MANUALE

DESCRIZIONE
Per Soudabond 642 Duo (2x190ml/300 ml)

Codice	Descrizione	Pz/Box
128708	PISTOLA MANUALE PER SOUDABOND 642 DUO	1

*su ordinazione

SOUDABOND 642 DUO SACCHETTI

NEW

DESCRIZIONE

Adesivo bicomponente poliuretano ideale per l'incollaggio strutturale di profili di serramenti in alluminio

CARATTERISTICHE

- Privo di solventi e acqua
- Rapida polimerizzazione
- Elevata capacità di tenuta finale
- Buona capacità di riempimento
- Esente da ritiro

APPLICAZIONI

- Sviluppato per l'incollaggio strutturale di profili di serramenti in alluminio, post-iniezione
- Può essere utilizzato anche per l'incollaggio ad alta forza di parti metalliche su una vasta gamma di altre applicazioni



DATI TECNICI	
Tempo di utilizzo	Ca. 60 min
Durezza	Ca. 65 Shore D
Resistenza alle temperatura	-30 °C a +100 °C
Peso specifico	Componente-A: ca. 1,31 g/ml Componente-B: ca. 1,33 g/ml A+B: ca. 1,32 g/ml
Viscosità	Componente-A: ca. 160.000 cPs Componente-B: ca. 96.000 cPs
Rapporto di miscelazione	A:B = 1:1
Tempo di applicazione	Ca. 45 min
Resistenza al taglio**:	Da 20°C > 13 N/mm ² (dopo 8 u > 4 N/mm ²) substrato AlMgSi1, Da 80°C > 8 N/mm ² velocità 10 mm/min
Tempo di messa in carico	dopo ca. 8h
Temperatura di applicazione	+5 °C a +35 °C

Codice	Descrizione	Colore	Formato	Pz/Box
152558	SOUDABOND 642 DUO	Beige	sacchetto 2x300 ml*	10
154001	SOUDABOND 642 DUO	Nero	sacchetto 2x300 ml*	10

PISTOLA PNEUMATICA PER SACCHETTI

DESCRIZIONE

Pistola pneumatica per Soudabond 642 Duo foil pack 2 x300ml



Codice	Descrizione	Pz/Box
152422	PISTOLA PNEUMATICA PER SACCHETTI*	1

TAPPO DI CHIUSURA

DESCRIZIONE

Tappo di chiusura per pistola pneumatica per Soudabond 642 DUO in sacchetti



Codice	Descrizione	Pz/Box
336939	TAPPO DI CHIUSURA*	1

CONNETTORE

DESCRIZIONE

Connettore per pistola pneumatica per Soudabond 642 Duo sacchetti



Codice	Descrizione	Pz/Box
153575	CONNETTORE*	1

STATIC MIXER

DESCRIZIONE

Static mixer da usare per l'applicazione del Soudabond 642 Duo cartuccia e sacchetti. Può essere tagliato in funzione delle necessità durante l'applicazione



Codice	Descrizione	Pz/Box
128772	STATIC MIXER	50

*su ordinazione

6. Prodotti per la costruzione del serramento

SOUDATHERM SFI 600P

DESCRIZIONE

Adesivo poliuretano in schiuma in bombola da 10,4 Kg, ideale per sigillare ed incollare, in modo economico, pulito e durevole, pannelli di vetro, profili e carpenterie in vari materiali

CARATTERISTICHE

- Ottime capacità di adesione ed isolamento tra vetrocamera e profilo
- Migliora del 10% le prestazioni termiche del serramento. Rapporti di prova n°436/15 e n°437/15
- Migliora la struttura meccanica del serramento
- Facile da usare, consente risparmi di tempo superiori al 30% comparato con i sigillanti tradizionali
- Facile da rimuovere in caso di sostituzione della vetrocamera
- Si può applicare anche verticalmente e consente una rapida movimentazione
- Non contiene propellenti infiammabili
- Può essere utilizzato su superfici con temperature esterne da +5°C, la temperatura del prodotto deve essere almeno di +10°C

APPLICAZIONI

- Sigillatura ed incollaggio di varie tipologie di pannelli in materiali diversi come: vetro, fibre di vetro minerale, alluminio, polistirene, materiali minerali isolanti



DATI TECNICI

Formazione pelle ± 8 minuti	Ca. 8 minuti (20°C 65% R.H.)
Tempo di indurimento	Ca. 60 min. per cordoli di diametro di 30 mm (20°C 60% R.H.)
Tempo di posa	Dopo 45 min.
Tempo di messa in carico	Dopo ca. 2 h
Allungamento alla rottura	Ca.25%
Resa cordolo diametro 10 mm.	Ca 2000 mt.
Resistenza alla temperatura	Da -40°C a +90°C (per prodotto polimerizzato)
Classe di resistenza al fuoco	B3 (DIN 4102 parte 1)
Isolamento termico	Ca 0,036 W/m.K (DIN 52612)
Resistenza alla lacerazione	0,18 N/mm ² (DIN EN 1607)
Resistenza al taglio	0,12 N/mm ² (DIN 53427)
Resistenza alla flessione	0,6 N/mm ² (DIN 5342)
Resistenza alla pressione	0,3 N/mm ² (ISO 844)

QUI SCHEDA TECNICA



Codice	Descrizione	Colore	Formato	Pz/Box
125579	SOUDATHERM SFI 600P	Grigio scuro	canister 10,4 Kg	1

PISTOLA R58 CANISTER

CARATTERISTICHE

- Impugnatura ergonomica
- Dosaggio preciso
- Punta in Teflon®



Codice	Descrizione	Pz/Box
128119	PISTOLA R58 CANISTER	1

ADATTATORE PER PULIZIA

CARATTERISTICHE

- permette la pulizia di tubo e pistola, utilizzando il pulitore per schiuma



Codice	Descrizione	Pz/Box
130970	ADATTATORE PER PULIZIA	1

TUBO CANISTER

CARATTERISTICHE

- Tubo di connessione canister pistola



Codice	Descrizione	Pz/Box
126888	TUBO CANISTER - Lunghezza 3 m	1

UGELLO CONICO-PROLUNGA

CARATTERISTICHE

- Consente di applicare il prodotto in giunti di dimensioni ridotte garantendo una stesura più rapida e uniforme del prodotto
- In dotazione con la pistola Soudal R58 canister



Codice	Descrizione	Pz/Box
130972	UGELLO CONICO-PROLUNGA	10

PULITORE PER SCHIUMA E PISTOLA

CARATTERISTICHE

- Elimina rapidamente l'adesivo Soudatherm SFI 600P non polimerizzato su superfici non porose, accessori e altri materiali
- Per pulizia interna ed esterna di pistola, tubi, valvole e adattatori



Codice	Descrizione	Pz/Box
101640	PULITORE PER SCHIUMA E PISTOLA	12

SOUDATHERM SFI 600P

MODALITÀ DI UTILIZZO



1 - Chiudere la pistola

Prima di collegarla alla bombola.

2 - Pulire l'ugello

Verificare l'assenza di prodotto polimerizzato, ed eventualmente rimuoverlo meccanicamente.



3 - Collegare il tubo alla bombola

Chiudere le valvole alla fine del tubo e alla sommità della bombola. Serrare il tubo alla bombola con una chiave fino a chiusura avvenuta.

4 - Agitare la bombola

Per almeno 30 sec. in modo da miscelare i componenti. Ripetere regolarmente durante l'uso.



Valvola della bombola



Valvola nera del tubo

5 - Aprire le valvole

Aprire le valvole in cima alla bombola e alla fine del tubo.

6 - Interruzione dell'applicazione

Per interruzione temporanea, chiudere la vite sul retro della pistola per evitare la polimerizzazione all'interno del tubo. Per ragioni di sicurezza durante un eventuale trasporto, consigliamo di chiudere anche la valvola sulla bombola.

7 - Cambio della bombola

Assicurarsi che sia completamente vuota, chiudere la valvola sulla bombola e alla fine del tubo. Rimuovere il tubo dalla vecchia bombola e collegarlo alla nuova.

Agitare la nuova bombola per almeno 30 sec.



8 - Pulizia della pistola e del tubo

Per inutilizzo di oltre 15 giorni chiudere la valvola sulla bombola e sul tubo. Rimuovere il tubo dalla bombola e collegarlo al Soudafoam Cleaner mediante l'adattatore per pulire completamente il sistema premendo a più riprese la pistola.

9 - Smaltimento

La bombola va smaltita, non può essere riempita nuovamente o riutilizzata. Per riciclarla correttamente, vuotarla completamente e depressurizzarla. La bombola vuota deve essere perforata e può essere riciclata come metallo.



ATTENZIONE

la bombola vuota deve essere perforata quando completamente scarica e con la valvola aperta. Per ulteriori informazioni consultare la scheda tecnica e di sicurezza.

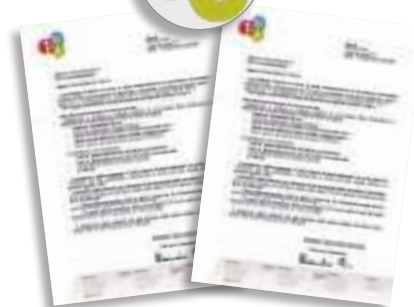

Determinazione trasmittanza termica con il metodo della camera calda

Misurazione in laboratorio per via area di elementi di edificio

BASSE EMISSIONI

6. Prodotti per la costruzione del serramento

SURFACE ACTIVATOR

DESCRIZIONE

Preparatore di superfici e promotore di adesione per tutti i tipi di sigillanti su superfici lisce

CARATTERISTICHE

- Liquido, facile da applicare
- Può essere usato come pulitore o primer per le superfici non porose
- Adatto per adesivi e sigillanti siliconici, poliuretani e MS POLYMER®

APPLICAZIONI

- Preparazione di superfici particolarmente difficili come verniciature a polveri, verniciature epossidiche, materie plastiche ed altre superfici non porose, prima di ogni sigillatura ed incollaggio

INDICAZIONI APPLICATIVE

- Applicare con un panno pulito imbevuto di prodotto, lasciare evaporare per 5 min.
- Applicare il sigillante/adesivo al massimo entro le 2 ore successive



Codice	Descrizione	Formato	Pz/Box
101638	SURFACE ACTIVATOR	flacone 500 ml	6

DATI TECNICI

Peso specifico	0,78 g/ml
Flash point	13°C

ACTIVATOR SPRAY 601

DESCRIZIONE

Promotore di adesione spray per alluminio

CARATTERISTICHE

- Promotore di adesione utilizzabile in combinazione con adesivi, sigillanti, MS ibridi e a nastri a base di silicone.
- Asciugatura rapida e trasparente
- Non lascia un residuo bianco
- Pronto all'uso e molto facile da usare
- Buona adesione su molti materiali
- Basso consumo
- Non contiene toluene e cloruro di metilene

APPLICAZIONI

- Promotore di adesione per applicazione su alluminio verniciato a polvere
- Applicare il sigillante dopo la completa asciugatura (circa 2 minuti)



Codice	Descrizione	Formato	Pz/Box
134507	ACTIVATOR SPRAY 601	bombola spray 500 ml*	12

DATI TECNICI

Peso specifico	Ca. 0,70 g/ml
Tempo aperto	Ca. 5 min. (23°C e 50% R.H.)
Consumo	Ca. 3.5 m ² /spray
Temperatura di applicazione	+5 °C a +30 °C

*su ordinazione

SURFACE CLEANER

DESCRIZIONE

Pulitore base solvente ideale per rimuovere residui di adesivi, sigillanti, schiume poliuretaniche, non induriti

CARATTERISTICHE

- Facile da applicare
- Asciugatura rapida
- Eccellenti proprietà detergenti.
- Adatto per materie plastiche e metalli

APPLICAZIONI

- Rimuove residui di adesivi, sigillanti, schiuma non polimerizzata
- Rimuove inoltre qualsiasi residuo di sporco



DATI TECNICI	
Peso specifico	0,73 g/ml
Punto di infiammabilità	< -10 °C
Punto di ebollizione	107-137°C
Pressione vapore	Ca. 30-40 hPa (20°C)
Temperatura di applicazione	+5 °C a +25 °C

Codice	Descrizione	Formato	Pz/Box
107789	SURFACE CLEANER	flacone 500 ml*	6

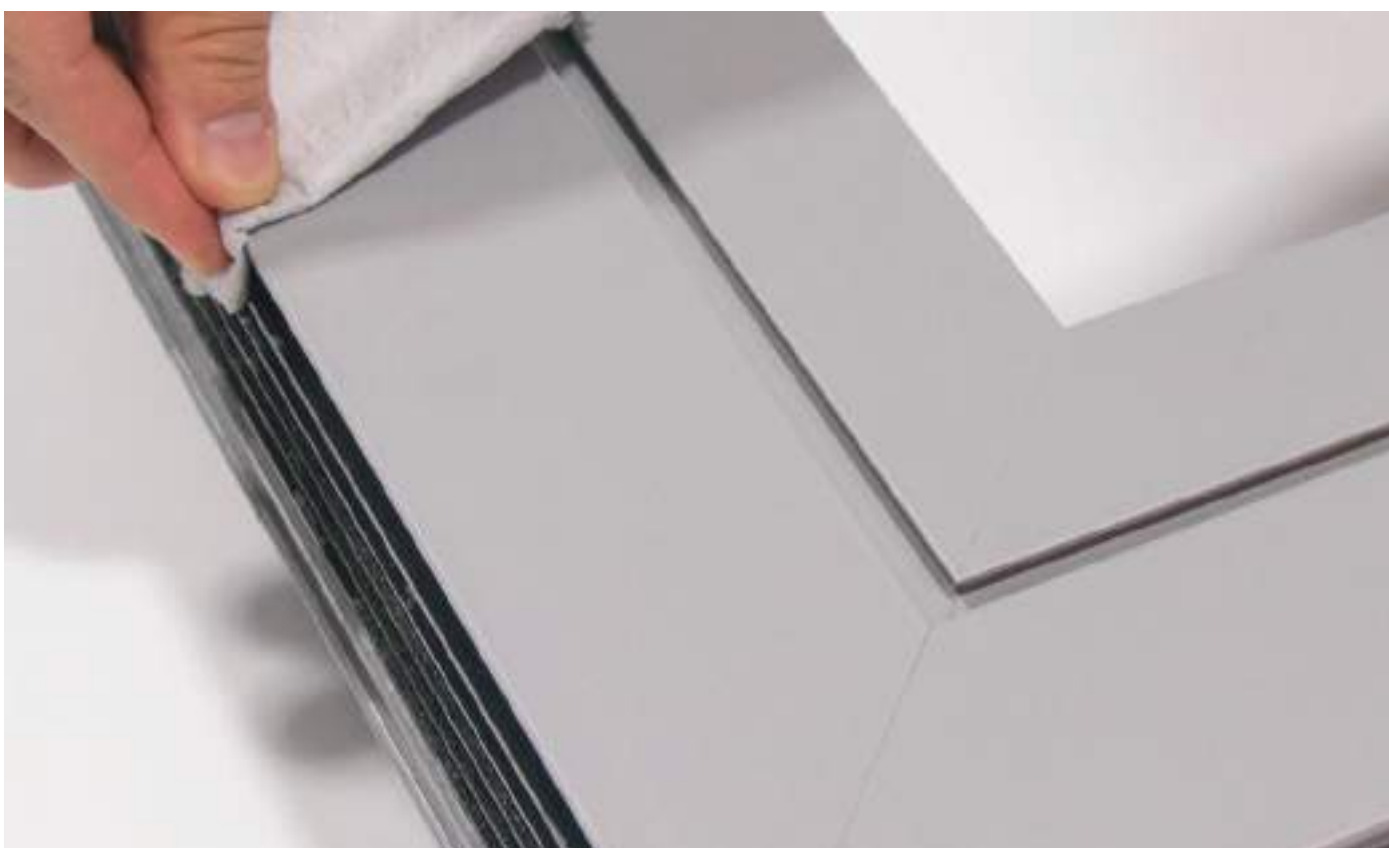

6. Prodotti per la costruzione del serramento

PVCu FRAME CLEANER

DESCRIZIONE

Pulitore base solvente per la pulizia di telai e superfici in PVC

CARATTERISTICHE

- Pronto all'uso – nessuna miscelazione richiesta
- Base solvente
- Agisce rapidamente
- Rapida asciugatura
- Non abrasivo

APPLICAZIONI

- Rimuove sporco, grasso, residui di sigillanti non induriti, segni da matite e penne sui telai in PVC bianchi o rivestiti



Codice	Descrizione	Formato	Pz/Box
113621	PVCu FRAME CLEANER	flacone 1 litro*	12
156175	PVCu FRAME CLEANER	flacone spray 750 ml*	12

DATI TECNICI

Base	Solvente
Consistenza	Fluido
Peso specifico	Ca. 0,90 g/ml
Punto di infiammabilità	< 20 °C
Temperatura di applicazione	+5 °C a +25 °C

PVCu CREAM CLEANER

DESCRIZIONE

Pulitore senza solventi, per la finitura brillante su telai in PVC e altri materiali

CARATTERISTICHE

- Pronto all'uso – nessuna miscelazione richiesta
- Formulazione basse emissioni VOC, ecocompatibile e biodegradabile
- Non infiammabile
- Agisce rapidamente
- Rapida asciugatura
- Lievi proprietà abrasive
- Può essere lucidato

APPLICAZIONI

- Rimuove sporco, grasso, residui di sigillanti non induriti, segni di matite e penne sui telai in PVC bianchi o rivestiti.
- Rimuove sporco e grasso in genere da pannelli o mobili da giardino in plastica



Codice	Descrizione	Colore	Formato	Pz/Box
113619	PVCu CREAM CLEANER	Bianco-Beige 	flacone 1 litro*	12

DATI TECNICI

Base	Miscela privo di solventi
Consistenza	Fluido - Alta viscosità
Peso specifico	Ca. 1,50 g/ml
Temperatura di applicazione	+5 °C a +25 °C

*su ordinazione

GLASS & MIRROR CLEANER

DESCRIZIONE

Pulitore base alcool per la pulizia specchi, vetri e superfici vetrate

CARATTERISTICHE

- Pronto all'uso (nessuna miscelazione richiesta)
- Agisce rapidamente
- Rapida asciugatura

APPLICAZIONI

- Rimuove residui di sporco, grasso, impronte, polvere da specchi, vetri e superfici vetrate



Codice	Descrizione	Formato	Pz/Box
113620	GLASS & MIRROR CLEANER	flacone 1 litro*	12
156176	GLASS & MIRROR CLEANER	flacone spray 750 ml*	12

DATI TECNICI

Base	Alcool
Consistenza	Fluido
Temperatura di applicazione	+5 °C a +25 °C



*su ordinazione

6. Prodotti per la costruzione del serramento

CYANOFIX 84A

DESCRIZIONE

Colla istantanea super rapida, senza solventi con un'elevata forza di adesione per l'incollaggio di superfici non porose, ben accoppiate. Idoneo per l'incollaggio di testa negli angoli delle guarnizioni su serramenti

CARATTERISTICHE

- L'indurimento avviene per contatto con umidità atmosferica
- Polimerizzazione rapida
- Elevata resistenza di adesione
- Disponibile nelle versioni: liquida, gel e liquida con attivatore

APPLICAZIONI

- Incollaggio rapido di superfici non porose: gomma, metalli, plastica, vetro etc.
- Incollaggio di testa negli angoli delle guarnizioni su serramenti
- Per incollaggio di materiali porosi utilizzare la versione liquida con attivatore da 50 g/200 g



Codice	Descrizione	Colore	Formato	Pz/Box
101125	CYANOFIX 84A	Trasparente	blister 20g	12
100072	CYANOFIX 84A	Trasparente	blister 3g	12
116390	CYANOFIX 84A	Trasparente	blister 3g GEL	12
135623	CYANOFIX 84A	Trasparente	flacone 50g adesivo + 200g attivatore	30

DATI TECNICI

Tempo aperto	4 sec.
Tempo di indurimento	1 min./23°C (50% R.H.)
Viscosità (Brookfield)	40 mPa.s a 80 mPa.s
Peso Specifico	1,06 g/ml
Resistenza alle temperatura	-40°C a +120°C
Temperatura di applicazione	+15 °C a +25 °C

COLLA PVC 42A

DESCRIZIONE

Adesivo adatto per PVC rigido

CARATTERISTICHE

- Indurimento rapido
- Alta forza adesiva
- Resistente alle temperature
- Facile da applicare

APPLICAZIONI

- Incollaggio di tubi, raccordi e altri materiali da PVC rigido (sia per tubi in pressione e drenaggio)
- Incollaggi in genere su profili in PVC rigido



Codice	Descrizione	Colore	Formato	Pz/Box
101143	COLLA PVC 42A	Trasparente	tubo 125 ml	12

DATI TECNICI

Consistenza	Gel
Peso specifico	Ca. 0,95 g/ml
Viscosità (Brookfield)	Ca. 10000 mPa.s
Resa	500-1000 g/m ²
Temperatura di applicazione	+5 °C a +25 °C



7. PRODOTTI ADESIVI PER LEGNO



GAMMA PRODOTTI

HB Construct

La rivoluzione negli adesivi di montaggio

**ADESIVO STRUTTURALE IBRIDO
ALTA FORZA
RESISTENTE ALL'ACQUA**



RESISTENTE ALL'ACQUA
CLASSE **D4**



DESCRIZIONE

Adesivo di costruzione resistente all'acqua in classe D4, alta resistenza

CARATTERISTICHE

- Senza isocianati, non forma schiuma
- Impermeabile D4
- Interni/esterni
- Alta resistenza finale fino a 110 kg/cm²
- Bloccaggio non necessario

APPLICAZIONI

- Adatto per incollare elementi non portanti in legno e materiali simili al legno
- Per tutti gli incollaggi all'esterno non esposti agli agenti atmosferici:
- Altre tipologie di incollaggi di EPS, XPS, materie plastiche (eccetto PP, PE e Teflon), rame, alluminio e metalli in genere

DATI TECNICI	
Tempo aperto	Ca. 10 minuti
Movimentabile	Dopo 10 min. (80% forza iniziale)
Polimerizzazione completa	Dopo 30 min. (100% polimerizzato)
Tempo di immorsettamento	Almeno 15 minuti
Peso specifico	1,44 g/ml (DIN53479)
Resistenza temperatura	-30°C a +100°C dopo la polimerizzazione
Resistenza alla rottura	> 10 N/mm ² (DIN EN 204)
Temperatura di applicazione	+5°C a +35°C



Codice	Descrizione	Colore	Formato	Pz/Box
137321	HB CONSTRUCT	Marrone	cartuccia 290 ml	15
144905	HB CONSTRUCT	Marrone	ssacchetto 600 ml	12



MONTAGEPRO 140

DESCRIZIONE

Adesivo di montaggio privo di solventi con forte "grip" iniziale, "effetto ventosa". **Interno**

CARATTERISTICHE

- Privo di solventi
- Buona presa iniziale
- Ottimo come sigillante di crepe o giunti
- Resistente all'umidità
- Verniciabile

APPLICAZIONI

- Fissare profili o battiscopa
- Incollare bordi decorativi
- Incollare materiali isolanti
- Incollare piastrelle



Codice	Descrizione	Colore	Formato	Pz/Box
112354	MONTAGEPRO 140	Bianco	cartuccia 310 ml	12

DATI TECNICI

Tempo aperto	15 minuti
Polimerizzazione completa	24/48 ore
Peso specifico	Circa 1,30 g/cm ³
Resistenza temperatura	-20°C a +70°C
Temperatura di applicazione	+5°C a +30 °C

SOUDAGRIP

DESCRIZIONE

Adesivo di montaggio a base di gomma sintetica, ad alta forza adesiva, presa immediata a contatto. **Interno/esterno**

CARATTERISTICHE

- Eccellente presa iniziale
- Corpo denso che permette il riempimento di cavità su superfici irregolari
- Applicazione diretta sul substrato
- Sostituisce chiodi e viti

APPLICAZIONI

- Fissaggio di battenti, davanzali, battiscopa, pannelli di cartongesso per interni
- Incollaggio di moquettes, elementi decorativi in generale
- Incollaggio di piastrelle su muro o pavimento, telaio di finestre e pannelli divisori



Codice	Descrizione	Colore	Formato	Pz/Box
119579	SOUDAGRIP	Beige	cartuccia 310 ml	12

DATI TECNICI

Tempo aperto	15 minuti
Tempo formazione pelle	20 min. (forza iniziale)
Polimerizzazione completa	24/48 ore
Peso specifico	1,3 g/ml
Resistenza temperatura	-20°C a +60°C dopo la polimerizzazione
Temperatura di applicazione	+5°C a +30°C

7. Prodotti adesivi per legno

PU CONSTRUCT FAST

DESCRIZIONE

Adesivo di montaggio rapido 10 minuti con alta forza di incollaggio a base poliuretanica. **Esterni**

CARATTERISTICHE

- Rapida presa iniziale e rapido indurimento
- Riempitivo per superfici non perfettamente combacianti
- Elevata forza di adesione
- Resistente all'acqua classe D4 (din en 204)
- Non macchia superfici porose
- Non contiene solventi

APPLICAZIONI

- Tutti gli incollaggi su legno
- Incollaggi nell'industria dei mobili
- Incollare gli angoli in alluminio nelle costruzioni di porte e finestre
- Incollaggio di materiali isolanti compreso polystyrene
- Incollare tutti i tipi di materiali escluso PE, PP

Codice	Descrizione	Colore	Formato	Pz/Box
112523	PU CONSTRUCT FAST	Beige	cartuccia 310 ml	12



RESISTENTE ALL'ACQUA CLASSE **D4**

DATI TECNICI	
Tempo aperto	Ca. 10 minuti
Movimentabile	Dopo 10 min. (80% forza iniziale)
Polimerizzazione completa	Dopo 30 min. (100% polimerizzato)
Tempo di immersionamento	Almeno 15 minuti
Peso specifico	1,50 g/ml (DIN53479)
Resistenza temperatura	-30°C a +100°C dopo la polimerizzazione
Resistenza alla rottura	> 10 N/mm ² (DIN EN 204)
Temperatura di applicazione	+5°C a +35°C



PUROCOL EXPRESS

DESCRIZIONE

Adesivo trasparente, a base poliuretanica in classe D4 con alta forza di incollaggio. **Esterni**

CARATTERISTICHE

- DIN EN 204: D4
- Alta resistenza all'acqua
- Ottima capacità di riempimento
- Tempo aperto: 15 min.
- Tempo di pressatura: 3h/1h
- Temp. di applicazione: +5°C a +35°C

APPLICAZIONI

- All'interno con esposizione ad un'umidità relativa elevata
- All'esterno con esposizione agli agenti atmosferici
- Incollaggio di telai di porte e finestre (anche collegamenti angolari) che devono soddisfare la classe D4 secondo EN204
- Incollaggio di elementi da costruzione in legno.
- Incollaggio di materiali isolanti (anche polistirene)

Codice	Descrizione	Colore	Formato	Pz/Box
112524	PUROCOL EXPRESS	Trasparente	cartuccia 310 ml	12



RESISTENTE ALL'ACQUA CLASSE **D4**



DATI TECNICI	
Tempo aperto	Ca. 15 min.
Tempi di pressatura	Min. 1 ora
Peso specifico	Ca. 1,11 g/ml
Resistenza alle temperatura	-30 °C a +100 °C
Classe resistenza all'acqua	D4 (EN204)
Resistenza al taglio	> 10MPa 2 mm spessore adesivo, substrato AlMgSi1, velocità 10 mm/min.
Temperatura di applicazione	+5 °C a +35 °C



7. Prodotti adesivi per legno



PRO 10D

DESCRIZIONE

Adesivo per legno D2, senza solventi e formaldeide, a base di PVAc.
Uso interno

CARATTERISTICHE

- Facile da usare
- Qualità professionale
- Asciugatura rapida
- Resistente all'acqua D2 (DIN EN 204)
- Utilizzabile per la maggior parte dei tipi di legno: duri, teneri, esotici

APPLICAZIONI

- All'interno con esposizione per brevi periodi ad alti tassi di umidità
- Produzione di mobili, costruzione di scale, porte e finestre in cui si richiede la conformità alla classe D2
- Incollaggio di elementi in legno e dei suoi derivati (pannelli rigidi, multiplex, agglomerati, placcaggi, ...)
- Incollaggio di carta e cartone



DATI TECNICI	
Base	PVAc Acetato di polivinile
Colore	Bianco semi-trasparente dopo la polimerizzazione
Viscosità in mPa.s. (Brookfield RVT 5/20)	10.000-18.000
Vulcanizzazione	Indurimento fisico
Peso specifico (DIN 53479)	1,20 g/cm ³
Contenuto solido	45-47(%)
PH	6-7
Temperatura di applicazione	+18/20°C (50/70% R.H.)
Tempo aperto	Ca. 15 min.
Tempo di movimentazione	Ca. 2-4 ore
Indurimento completo	Ca. 7 giorni
Tempo di pressatura	Ca. 2-4 ore
Resistenza alla temperatura	-20°C a +70°C

Codice	Descrizione	Colore	Formato	Pz/Box
108768	PRO 10D	Bianco <input type="checkbox"/>	flacone 750 g	6
108898	PRO 10D	Bianco <input type="checkbox"/>	secchio 5 Kg	1
103051	PRO 10D	Bianco <input type="checkbox"/>	tanica 20 litri*	1



PRO 20D

DESCRIZIONE

Adesivo per legno D2, ad indurimento rapido, senza solventi e formaldeide, a base di PVAc. Uso interno

CARATTERISTICHE

- Facile da usare
- Qualità professionale
- Asciugatura molto rapida
- Resistente all'acqua D2 (DIN EN 204)
- Utilizzabile per la maggior parte dei tipi di legno: duri, teneri, esotici

APPLICAZIONI

- Applicazioni all'interno con esposizione per brevi periodi ad alti tassi di umidità
- Produzione di mobili, costruzione di scale, porte e finestre in cui si richiede la conformità alla classe D2
- Incollaggio di elementi in legno e dei suoi derivati (pannelli rigidi, multiplex, agglomerati, placcaggi, ...)
- Incollaggio di carta e cartone



DATI TECNICI	
Base	PVAc Acetato di polivinile
Colore	Bianco semi-trasparente dopo la polimerizzazione
Viscosità in mPa.s. (Brookfield RVT 5/20)	14.000-18.000
Vulcanizzazione	Indurimento fisico
Peso specifico (DIN 53479)	1,1 g/cm ³
Contenuto solido	50%
PH	3,5-5,5
Temperatura di applicazione	+18/20°C (50/70% R.H.)
Tempo aperto	Ca. 5 min. a 20° C
Tempo di movimentazione	Ca. 15 min. -2 ore (a 20°C)
Indurimento completo	Ca. 7 giorni
Tempo di pressatura	Ca. 5-15 min.
Resistenza alla temperatura	-20°C a +70°C

Codice	Descrizione	Colore	Formato	Pz/Box
108767	PRO 20D	Bianco <input type="checkbox"/>	flacone 750 g	6
108899	PRO 20D	Bianco <input type="checkbox"/>	secchio 5 Kg*	1
103057	PRO 20D	Bianco <input type="checkbox"/>	tanica 20 litri*	1



*su ordinazione

7. Prodotti adesivi per legno

PRO 30D

DESCRIZIONE

Adesivo per legno D3, ad indurimento rapido, senza solventi e formaldeide, a base di PVAc. Uso esterno, anche per legni duri

CARATTERISTICHE

- Facile da usare
- Qualità professionale
- Asciugatura rapida
- Resistente all'acqua D3 (DIN EN 204)
- Utilizzabile per la maggior parte dei tipi di legno: duri, teneri, esotici

APPLICAZIONI

- Applicazioni all'interno con esposizione per brevi periodi ad alti tassi di umidità; all'esterno al riparo dalle intemperie
- Produzione di scale, porte e finestre in cui si richiede la conformità alla classe D3
- Incollaggi resistenti all'alta umidità di materiali non porosi sintetici come HPL, melanina, vinile, stratificato (Formica, Resopal, ...), agglomerato, MDF, Multiplex



Codice	Descrizione	Colore	Formato	Pz/Box
108769	PRO 30D	Bianco <input type="checkbox"/>	flacone 750 g	6
108900	PRO 30D	Bianco <input type="checkbox"/>	secchio 5 Kg	1
103069	PRO 30D	Bianco <input type="checkbox"/>	tanica 20 litri*	1



DATI TECNICI

Base	PVAc Acetato di polivinile
Colore	Bianco - asciugatura trasparente
Viscosità in mPa.s. (Brookfield RVT 5/20)	8.000-15.000
Vulcanizzazione	Indurimento fisico
Peso specifico (DIN 53479)	1,1 g/cm ³
Contenuto solido	50%
PH	2,5-3,5
Temperatura di applicazione	+18/20°C (50/70% R.H.)
Tempo aperto	Ca. 8 min.
Indurimento completo	Ca. 7 giorni
Tempo di pressatura	15 min. a 20°C
Resistenza alla temperatura	-20°C a +70°C



7. Prodotti adesivi per legno



PRO 40P

DESCRIZIONE

Adesivo per legno poliuretano con eccellente resistenza all'acqua

CARATTERISTICHE

- Facile da applicare
- Qualità professionale
- Riempitivo con azione penetrante
- Polimerizzazione veloce
- Resistenza all'acqua: D4 (DIN EN 204)
- **Tempo aperto: circa 15 min.**

APPLICAZIONI

- All'interno con frequente esposizione a lungo termine ad acqua corrente o stagnante
- All'esterno per applicazioni con esposizione agli agenti atmosferici
- Su porte e finestre che richiedono la resistenza all'acqua classe D4 secondo la EN 204
- Incollaggio di elementi da costruzione in legno



Codice	Descrizione	Colore	Formato	Pz/Box
125726	PRO 40P	Ambra	flacone 750 g	6
108901	PRO 40P	Ambra	secchio 5 Kg*	1



DATI TECNICI	
Base	Poliuretano
Colore	Ambra
Vulcanizzazione	In presenza di umidità
Peso specifico (DIN 53479)	1,1 g/cm ³
Contenuto solido	95(%)
Temperatura di applicazione	+18/20°C (50/70% R.H.)
Tempo aperto	Ca. 15 min.
Tempo di movimentazione	Ca. 3/6 ore
Indurimento completo	Ca. 6/12 ore
Tempo di pressatura	Minimo 3 ore
Resistenza alla temperatura	-30°C a +100°C

PRO 45P RAPIDO

DESCRIZIONE

Adesivo per legno poliuretano rapido con eccellente resistenza all'acqua

CARATTERISTICHE

- Facile da applicare
- Qualità professionale
- Riempitivo con azione penetrante
- Polimerizzazione veloce
- Resistenza all'acqua: D4 (DIN EN 204)
- **Tempo aperto: circa 5 min.**

APPLICAZIONI

- All'interno con frequente esposizione a lungo termine ad acqua corrente o stagnante
- All'esterno per applicazioni con esposizione agli agenti atmosferici
- Su porte e finestre che richiedono la resistenza all'acqua classe D4 secondo la EN 204
- Incollaggio di elementi da costruzione in legno



Codice	Descrizione	Colore	Formato	Pz/Box
125724	PRO 45P RAPIDO	Ambra	flacone 750 g	6
108902	PRO 45P RAPIDO	Ambra	secchio 5 Kg*	1



DATI TECNICI	
Base	Poliuretano
Colore	Ambra
Vulcanizzazione	In presenza di umidità
Peso specifico (DIN 53479)	1,1 g/cm ³
Contenuto solido	95(%)
Temperatura di applicazione	+18/20°C (50/70% R.H.)
Tempo aperto	Ca. 5 min.
Tempo di movimentazione	Ca. 3 ore
Indurimento completo	Ca. 6 ore
Tempo di pressatura	Minimo 30 min.
Resistenza alla temperatura	-30°C a +100°C

7. Prodotti adesivi per legno

140 LQ

DESCRIZIONE

Adesivo a contatto liquido per uso universale, a base di Policloroprene (Neoprene)

CARATTERISTICHE

- Pronto all'uso
- Indurimento e forza di adesione iniziale molto rapida, veloce la messa in opera ad incollaggio immediato
- Basso consumo
- Resistente all'umidità
- Resistenza ai prodotti chimici: buona ai plastificanti
- Senza toluene

APPLICAZIONI

- Doppi incollaggi a contatto di vari tipi di materiali come: pannelli di rivestimento decorativi in legno o stratificati (Formica, Resopal, ...), placcaggio e incollaggio di gradini, battiscopa in PVC, con sughero, cuoio, pelle, tessuti su se stessi o su legno e suoi derivati, pietra, cemento, intonaco, metallo ed altri supporti lisci e non porosi.
- Incollaggi sottoposti a temperature fino a +70°C.
- Non idoneo per applicazioni su PE, PP, PTFE e polistirene EPS/XPS



DATI TECNICI	
Base	Policloroprene
Colore	Giallo paglierino
Viscosità in mPa.s. (Brookfield RVT 5/20)	2.000
Vulcanizzazione	Indurimento fisico
Peso specifico (DIN 53479)	0,86 g/cm ³
Contenuto solido	23(%)
Temperatura di applicazione	+5°C a +25°C
Tempo aperto	30 min.
Tempo di movimentazione	Immediato
Indurimento completo	Ca. 72 ore
Tempo di pressatura	15-30 sec. a 20°C
Resistenza alla temperatura	-20°C a +70°C

Codice	Descrizione	Colore	Formato	Pz/Box
125777	140 LQ	Giallo paglierino	barattolo 750 ml	6

170 TX

DESCRIZIONE

Adesivo a contatto, tixotropico GEL, a base di gomma sintetica privo di Toluene

CARATTERISTICHE

- Gomma sintetica (policloroprene)
- Tixotropico - GEL
- Tempo aperto circa 10 min.
- Temperatura di applicazione: da +5°C a +25°C
- Resa 300 g/m²

APPLICAZIONI

- Incollaggio di diverse tipologie di materiali quali gomma, cuoio, pelle, sughero, plastica su diverse tipologie di superfici
- Incollaggio di pannelli sintetici decorativi e piani di lavoro in legno, metallo etc. Idoneo per l'incollaggio di superfici verticali



DATI TECNICI	
Base	Policloroprene
Consistenza	Gel
Colore	Giallo Paglierino
Vulcanizzazione	Indurimento fisico
Temperatura di applicazione	5 °C a 25 °C
Tempo di evaporazione	Ca. 10 min (tempo minimo prima dell'adesione)
Tempo aperto	Ca. 25 min.
Resa	100 - 300 ml/m ² , ogni lato
Resistenza alla temperatura	-20°C a +70°C

Codice	Descrizione	Colore	Formato	Pz/Box
125778	170 TX	Giallo paglierino	barattolo 750 ml*	6
125779	170 TX	Giallo paglierino	fustino 5 litri*	1

*su ordinazione

7. Prodotti adesivi per legno

SOUDAL

120 HD

Toluene free

DESCRIZIONE

Adesivo a contatto liquido pronto all'uso a base di policloroprene (neoprene) senza toluene. Resiste fino a 100°C

CARATTERISTICHE

- Facile applicazione
- Indurimento rapido
- Resistente all'umidità
- Forza di aderenza iniziale molto rapida, veloce la messa in opera a incollaggio immediate

APPLICAZIONI

- Per doppi incollaggi a contatto di vari tipi di materiali come: pannelli di rivestimento decorative in legno o stratificati (Formica, Resopal,..) placcaggio ed incollaggio sul posto di gradini pedate, battiscopa in PVC, sughero, cuoio, pelle, tessuti su se stessi o su legno o suoi derivati, pietra, cemento, intonaco, metallo ed altri supporti lisci e non porosi
- Resistente ad alte temperature fino a 100°C
- Non idoneo per applicazioni su PE, PP, PTFE e polistirene EPS/XPS



DATI TECNICI	
Base	Policloroprene (neoprene)
Colore	Giallo paglierino
Viscosità (Brookfield RVT 5/20)	±4.000 mPa.s
Vulcanizzazione	Indurimento fisico
Peso specifico	Ca. 0,90 g/ml
Contenuto solido	Ca. 26%
Temperatura ideale di applicazione	+18°C a +25°C
Tempo aperto	Ca. 20 min.
Tempo di movimentazione	Immediato
Tempo di pressatura	15-30 sec.
Consumi stimati	Ca. 300-350g/mq per parte
Resistenza alla temperatura	-18°C a +100°C



180 HD

NEW

Toluene free

DESCRIZIONE

Adesivo a contatto liquido pronto all'uso a base di policloroprene (neoprene) senza toluene. Resiste fino a 120°C

CARATTERISTICHE

- Facile applicazione
- Indurimento rapido
- Resistente all'umidità
- Forza di aderenza iniziale molto rapida, veloce la messa in opera a incollaggio immediate

APPLICAZIONI

- Per doppi incollaggi a contatto di vari tipi di materiali come: pannelli di rivestimento decorative in legno o stratificati (Formica, Resopal,..) placcaggio ed incollaggio sul posto di gradini pedate, battiscopa in PVC, sughero, cuoio, pelle, tessuti su se stessi o su legno o suoi derivati, pietra, cemento, intonaco, metallo ed altri supporti lisci e non porosi
- Resistente ad alte temperature fino a 100°C
- Non idoneo per applicazioni su PE, PP, PTFE e polistirene EPS/XPS
- Incollaggi su superfici curve



DATI TECNICI	
Base	Policloroprene (neoprene)
Colore	Giallo paglierino
Viscosità (Brookfield RVT 5/20)	±5.500 mPa.s
Vulcanizzazione	Indurimento fisico
Peso specifico	Ca. 0,90 g/ml
Contenuto solido	Ca. 26%
Temperatura ideale di applicazione	+18°C a +25°C
Tempo aperto	Ca. 60 min.
Tempo di movimentazione	Immediato
Tempo di pressatura	15-30 sec.
Consumi stimati	Ca. 300-350g/mq per parte
Resistenza alla temperatura	-18°C a +120°C



Codice	Descrizione	Colore	Formato	Pz/Box
155425	180 HD	Giallo paglierino	barattolo 1 litro	12
155426	180 HD	Giallo paglierino	latta 2 litri	12
155424	180 HD	Giallo paglierino	fustino 6 litri	2

7. Prodotti adesivi per legno

COME SCEGLIERE CORRETTAMENTE UN ADESIVO

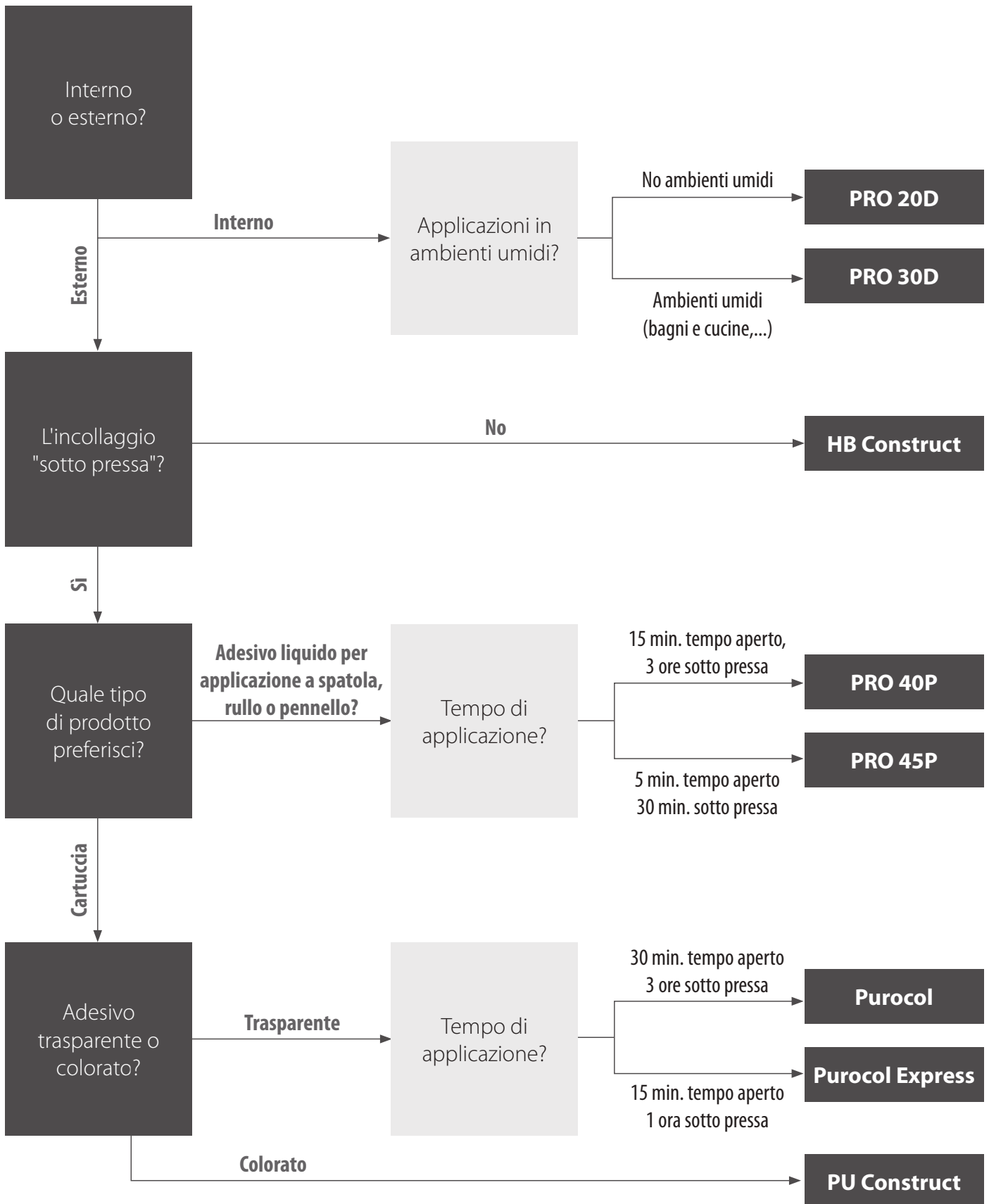



8. PRODOTTI RESISTENTI AL FUOCO



GAMMA PRODOTTI

8. Prodotti resistenti al fuoco

GAMMA DI PRODOTTI CERTIFICATI PER LA RESISTENZA AL FUOCO

La gamma **Fire Range** di **Soudal** offre tutte le soluzioni per giunti e attraversamenti dove è richiesta una resistenza al fuoco, il tutto è testato secondo le norme europee (EN 1366-3).

Le aperture attorno a tubi metallici e cavi, ma anche aperture ordinarie (passaggio vuoto o foro passante) possono permettere il passaggio del fuoco, pertanto queste aperture devono essere sigillate e riempite in modo da garantire la tenuta al fuoco.

La capacità tagliafuoco dei prodotti può essere garantita secondo EN 1366-3 solo a condizione che si effettui una corretta installazione dei materiali in conformità di quanto definito dai rapporti di prova. Si consiglia pertanto di consultare sempre i certificati prima di iniziare il lavoro.

CERTIFICAZIONI

- Warrington: Test Report 13492A - Prove di resistenza al fuoco secondo NORMA EN 1366-4:2006 Test Report 13492B - Classificazione dei sigillanti FIRE RANGE secondo la NORMA EN 13501-2:2007
- Generali: EN 1366-4 Test Report 9297 Università di Ghent
- Regno Unito: BS 476: Part 20: 1987 WFRC N: 113610
- Francia: Rapporto d'Essai RS00-067 (Soudafoam FR)
- Francia: Rapporto d'Essai RS03-007
- Olanda: New 6069: 1997 N. Rapporto 2000 CVB-R 00703
- Belgio: NBN 713.020 Test Report 9297 Università di Ghent

RESISTENZA AL FUOCO NELLE COSTRUZIONI

- Giunti di espansione e riempimenti di spazi e cavità
- Montaggio di porte e finestre
- Montaggio e accoppiamento pannelli
- Automotive, Container, Refrigerazione, Navi



LA MARCATURA CE SULLA GAMMA SOUDAL

Quali prodotti devono essere etichettati con il marchio CE?

Tutti i prodotti da costruzione che rientrano nel campo di applicazione di una normativa europea armonizzata OPPURE che comportano un "Benestare Tecnico Europeo (ETA)". Per i prodotti resistenti al fuoco la **Marchatura CE** è rilasciata secondo la **ETAG 026**. Ad eccezione dei prodotti in possesso di **Marchatura CE**, possono essere impiegati materiali conformi ad altre specifiche tecniche qualora tali specifiche garantiscano un livello di sicurezza equivalente a quello previsto dalle norme. Per i prodotti e materiali recanti la **Marchatura CE** sarà onere del **Direttore dei Lavori**, in fase di accettazione, accertarsi del possesso della marchatura stessa e richiedere ad ogni fornitore il **Certificato** ovvero la **Dichiarazione di conformità**. Per i prodotti non recanti la **Marchatura CE**, il **Direttore dei Lavori** dovrà accertarsi del possesso e del regime di validità dell'**Attestato di Qualificazione** o del **Certificato di Idoneità Tecnica** all'impiego.

CE	14 NB0749
SOUDAL DoP 230016	
ETA 13/0336 ETAG N° 026 part 3 0749-CPD-BC1-262- 219-13/0336-01	
Firesilicone B1 FR Linear Joint and Gap Seal Use category Zones See ETA 13/0336 for other relevant characteristics	

Esempio
di Marchatura CE

GAMMA PRODOTTI RESISTENTI AL FUOCO

- **Soudafoam FR HY** schiuma poliuretanica rosso chiaro che consente l'individuazione anche dopo un incendio
- **Soudafoam 2K-B2 FR** schiuma poliuretanica bicomponente, a rapida polimerizzazione, per riempimenti dove è richiesta una resistenza al fuoco
- **Fire Silicone B1 FR** sigillante siliconico basso modulo
- **Firecryl FR** sigillante acrilico intumescente verniciabile per applicazioni interne, elastico per medi movimenti
- **Soudaseal FR** sigillante a base di MS Polimer®, verniciabile, ideale per applicazioni sia interne che esterne, basso modulo, alta elasticità
- **Fire Blanket** nastro acrilico autoadesivo per attraversamenti resistenti al fuoco



8. Prodotti resistenti al fuoco



SOUDAFOAM FR HY

DESCRIZIONE

Schiuma poliuretana monocomponente, autoespandente, pronta all'uso con le certificazioni di resistenza al fuoco e di isolamento acustico

CARATTERISTICHE

- Resistente al fuoco fino a 240 min (questo dato può variare a seconda della tipologia del giunto)
- Efficiente sigillatura di isolamento da fumo e gas
- Eccellente adesione sulla maggior parte dei substrati (tranne di Teflon PE e PP)
- Elevato isolamento termico ed acustico
- Eccellente stabilità: esente da ritiro e da post-espansione
- Colore rosso chiaro, consente di essere individuata in caso di incendio
- Marcatura CE
- **Alta resa +25%**
- **Certificazione Acustica $\geq 61-62$ dB**

APPLICAZIONI

- Installazione di intelaiature resistenti al fuoco di porte e finestre
- Sigillature resistenti al fuoco e al fumo tra pareti divisorie, soffitti e pavimenti
- Sigillatura di fessure nelle costruzioni di tetti
- Sigillatura di passaggio cavi e tubazioni nei muri

Codice	Descrizione	Colore	Formato	Pz/Box
153330	SOUDAFOAM FR HY (MANUALE)	Rosso	bombola 750 ml	12
153331	SOUDAFOAM FR HY (PISTOLA)	Rosso	bombola 750 ml	12



QUI SCHEDA TECNICA



Certificazione per Isolamento Acustico



$R_{s,w} (C; C_{tr}) \geq 62 (-1;-4)$ dB
Risultato per spessore di 10 mm.
 $R_{s,w} (C; C_{tr}) \geq 61 (-8;-5)$ dB
Risultato per spessore di 30 mm.

CE	14 NB0749
SOUDAL DoP 230019	
ETA 13/0280 ETAG N° 028 part 3 0749-CPD-01-1028- 219-13/0280-01	
SOUDAFOAM FR Linear Joint and Gap Seal Use category 2 See ETA 13/0280 for other relevant characteristics	

EMISSIONS DANS L'AIR INTÉRIEUR™



DATI TECNICI	
Tempo formazione pelle	9,5 min. (FEICA TM 1014)
Tempo di taglio	55 min. (FEICA TM 1005)
Peso specifico	Ca. 25 kg/m ³ (FEICA TM 1019) polimerizzata
Isolamento acustico	62 dB (EN ISO 717-1)
Isolamento termico	0,033 W/m.K (EN 12667)
Resa	750 ml = ca. 37 l di schiuma (FEICA TM 1003)
Resa del giunto	750 ml creano = 24 m di schiuma (FEICA TM 1002)
Ritiro dopo l'indurimento	< 8 % (FEICA TM 1004)
Espansione post indurimento	Nessuno (FEICA TM 1004)
Espansione durante l'indurimento	Ca. 40 % (FEICA TM1010)
Resistenza alle temperatura	Da -40 °C a +90 °C polimerizzata

SOUDAFOAM 2K-B2 FR

DESCRIZIONE

Schiuma bicomponente, autoespandente, pronta all'uso con la certificazione resistenza al fuoco. Rapida, alta forza, adatta per l'installazione porte e finestre, riempimento di cavità dove è richiesta la resistenza al fuoco

CARATTERISTICHE

- Eccellente stabilità (nessun ritiro post-espansione)
- Elevata capacità di riempimento
- Ottima adesione su tutte le superfici (eccetto PE, PP and PTFE).
- Elevato valore di isolamento, termico ed acustico.
- Ottima capacità di incollaggio
- Rapida polimerizzazione
- Nessuna stabilità ai raggi UV
- Resistente al fuoco fino a 240 min. (a seconda della tipologia del giunto)

APPLICAZIONI

- Installazione di porte e finestre dove è richiesta la resistenza al fuoco
- Riempimento di cavità negli attraversamenti di cavi e tubi a parete e soffitto

Codice	Descrizione	Colore	Formato	Pz/Box
108061	SOUDAFOAM 2K-B2 FR	Viola	bombola 400 ml*	12



QUI SCHEDA TECNICA



EMISSIONS DANS L'AIR INTÉRIEUR™



DATI TECNICI	
Tempo formazione pelle	8 min. (FEICA TM 1014)
Tempo di taglio	20 min (FEICA TM 1005)
Peso specifico	Ca. 53 kg/m ³ (FEICA TM 1019) polimerizzata
Isolamento acustico	58 dB (EN ISO 717-1)
Isolamento termico	37 mW/m.K (DINS2612)
Resa	400 ml creano ca. 10 l di schiuma (FEICA TM 1003)
Resa del giunto	400 ml creano ca. 8 m di schiuma (FEICA TM 1002)
Ritiro dopo l'indurimento	< 4 % (FEICA TM 1004)
Espansione post indurimento	Nessuno (FEICA TM 1004)
Resistenza alle temperatura	Da -40 °C a +90 °C polimerizzata



*su ordinazione

8. Prodotti resistenti al fuoco

FIRE SILICONE B1 FR

DESCRIZIONE

Sigillante silicónico di alta qualità, neutro, elastico conforme allo standard DIN 4102 B1 per la resistenza al fuoco

CARATTERISTICHE

- Facile da applicare
- Resistente ai raggi ultravioletti
- Resta elastico in modo permanente dopo la polimerizzazione
- Eccellente adesione su molte superfici
- Basso modulo
- Resistenza al fuoco fino a 240 minuti con normali fondo giunti in PU (EN 1366-4)
- Marcatura CE

APPLICAZIONI

- Per tutti i giunti in edilizia che richiedono resistenza al fuoco
- Giunti di espansione in edilizia

Codice	Descrizione	Colore	Formato	Pz/Box
147413	FIRE SILICONE B1 FR	Bianco	cartuccia 310 ml*	15
147412	FIRE SILICONE B1 FR	Grigio	cartuccia 310 ml	15
109952	FIRE SILICONE B1 FR	Grigio	sacchetto 600 ml*	12



DATI TECNICI	
Tempo formazione pelle	Ca. 20 min (20°C/65% R.H.)
Indurimento a spessore	1 mm/24h
Durezza	16 shore A
Resistenza temperatura	-40°C a +140°C
Modulo elastico	0,20 N/mm ² (DIN 52455)
Recupero elastico	> 90% (DIN 52455)
Massima distorsione	±25%
Allungamento alla rottura	900% (DIN 52455)
Temperatura di applicazione	+1°C a +30°C
Verniciabilità	No

FIRECRYL FR

DESCRIZIONE

Sigillante acrilico monocomponente, resistente al fuoco pronto all'uso. Se esposto a temperature superiori a 120°C è intumescente e previene la penetrazione di fuoco e fumo per oltre 240 min.

CARATTERISTICHE

- Verniciabile, impermeabile dopo la completa polimerizzazione
- Eccellente adesione su superfici porose e metalli
- Marcatura CE
- **Certificazione Acustica ≥ 62 dB**

APPLICAZIONI

- Applicazioni interne antincendio
- Riempimento delle crepe in calcestruzzo e gesso
- Collegamento di giunti su superfici porose
- Sigillatura di giunti resistenti al fuoco

Codice	Descrizione	Colore	Formato	Pz/Box
106329	FIRECRYL FR	Bianco	cartuccia 310 ml	15
107433	FIRECRYL FR	Grigio	cartuccia 310 ml*	15
105229	FIRECRYL FR	Bianco	sacchetto 600 ml	12
110947	FIRECRYL FR	Grigio	sacchetto 600 ml	12

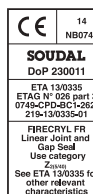

DATI TECNICI	
Tempo formazione pelle	Ca. 20 min (20°C/65% R.H.)
Resistenza temperatura	-20°C a +80°C
Massima distorsione	10%
Peso specifico	ca. 1,40 g/ml
Temperatura di applicazione	+5°C a +30°C
Verniciabilità	Si

SODASEAL FR

DESCRIZIONE

Sigillante base SMX Polymer (Ibrido) neutro, di alta qualità, resistente al fuoco, elastico

CARATTERISTICHE

- Resistente al fuoco fino a 240 min. (questo dato può variare a seconda della realizzazione del giunto)
- Permanentemente elastico dopo l'indurimento
- Incollaggi e sigillature sulla maggior parte delle superfici, anche umide
- Ottime proprietà meccaniche
- Facilità di utilizzo
- Resistenza ai raggi UV
- Verniciabile
- Nessuna formazione di bolle
- Non contiene isocianati, solventi o alogeni
- Marcatura CE
- Certificazione Acustica ≥ 63 dB

APPLICAZIONI

- Giunti e connessioni nelle costruzioni dove è richiesta la resistenza al fuoco
- Connessioni flessibili nelle applicazioni in automotive

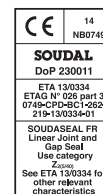

DATI TECNICI	
Tempo formazione pelle	Ca. 10 min (23°C/50% R.H.)
Indurimento a spessore	Ca. 2 mm/24h (23°C/50% R.H.)
Durezza	33 ± 5 Shore A
Resistenza alle temperature	-40 °C a 90 °C
Peso specifico	1,57 g/ml
Modulo elastico 100%	0,33 N/mm ² (ISO 37)
Tensione massima	0,82 N/mm ² (ISO 37)
Allungamento alla rottura	430 % (ISO 37)
Capacità massima di movimento	± 25 % (ISO 11600)
Temperatura di applicazione	1 °C a 30 °C
Resistenza antincendio	≤ 240 min (EN 13501-2)



Codice	Descrizione	Colore	Formato	Pz/Box
113628	SODASEAL FR	Grigio	■ sacchetto 600 ml*	12

8. Prodotti resistenti al fuoco

La soluzione per i giunti resistenti al fuoco

Fase 1: Definizione dell'obiettivo

Fase 2: Identificazione della soluzione

Fase 3: Scelta del sistema di posa

Fase 1 Definizione dell'obiettivo

Elemento di costruzione	Giunto	Spessore min. della parete*	Tabella
Parete	Verticale	Min. 200 mm	Tabella 1
		Min. 115 mm	Tabella 2
		Min. 100 mm	Tabella 3
	Orizzontale	Min. 200 mm	Tabella 4
		Min. 115 mm	Tabella 5
Soffitto		Min. 150 mm	Tabella 6

* I risultati sono validi su supporti di calcestruzzo cellulare, cemento e mattoni. Qualsiasi sistema può essere utilizzato anche per dei giunti che devono soddisfare i requisiti di tenuta per il gas ed i fumi. Le soluzioni applicabili per 100 mm sono applicabili anche ad uno spessore di 115 e 200 mm. Le soluzioni applicabili ad uno spessore di 115 sono applicabili a 200 mm ma non sono applicabili a 100 mm.



Fase 2 Identificazione della soluzione

*I numeri sono arrotondati all'unità più vicina (ad esempio 16 mm diventa 20mm)

↑ Soluzione ugualmente applicabile; vedi sopra

← Soluzione ugualmente applicabile; vedi a fianco

Tabella 1: Parete, giunti verticali, spessore parete: min. 200 mm (Sono anche applicabili le soluzioni fornite nella tabella 2 e 3).

Larghezza del giunto in mm*:	60	50	40	30	25	20	15	10	
Resistenza al fuoco	EI 240	/	/	/	I / E1	←	← / J1	← / B1/C1	← / A / K1 / D1
	EI 180	/	/	/	↑ / K2	← ↑	← ↑	← ↑	← ↑
	EI 120	/	/	G	← / ↑ / A	← ↑	← ↑	← ↑	← ↑
	EI 90	/	/	↑ / A	← ↑	← ↑	← ↑	← ↑	← ↑
	EI 60	M	← / L	← ↑	← ↑	← ↑	← ↑	← ↑	← ↑

Tabella 2: Parete, giunti verticali, spessore parete: min. 115 mm (Sono anche applicabili le soluzioni indicate nella tabella 3).

Larghezza del giunto in mm*:	100	60	50	40	30	25	20	15	10	
Resistenza al fuoco	EI 120	H	←	←	← / G	← / L / F1 / I	← / E1	← / F2	←	←
	EI 90	↑	← ↑	← ↑	← ↑	← ↑	← ↑	← ↑	← ↑	← ↑
	EI 60	↑	← / ↑ / M	← / ↑ / L	← ↑	← ↑	← / ↑ / D2	← / ↑ / B1/C2	← ↑	← ↑

Tabella 3: Parete, giunti verticali, spessore parete min. 100 mm

Larghezza del giunto in mm*:	30	25	20	15	10	
Resistenza al fuoco	EI 240	/	/	/	J2	
	EI 180	/	/	J1	←	← ↑
	EI 120	/	/	↑	← ↑	← / ↑ / K1
	EI 90	K2	←	← ↑	← ↑	← / ↑ / A
	EI 45	↑ / A	← ↑	← ↑	← ↑	← ↑

Tabella 4: Parete, giunti orizzontali, spessore parete min. 200 mm

Larghezza del giunto in mm*:	50	40	30	25	20	15	10	
Resistenza al fuoco	EI 240	/	/	/	E1 / F1	←	←	←
	EI 120	L	←	←	← ↑	← ↑	← ↑	← ↑
	EI 90	↑	← ↑	← ↑	← ↑	← ↑	← ↑	← ↑
	EI 60	↑	← ↑	← ↑	← ↑	← ↑	← ↑	← ↑

Tabella 5: Parete, giunti orizzontali, spessore parete min 115 mm

Larghezza del giunto in mm*:	50	40	30	25	20	15	10
Resistenza al fuoco	EI 120	L	←	←	←	←	←
	EI 90	↑	← ↑	← ↑	← ↑	← ↑	← ↑
	EI 60	↑	← ↑	← ↑	← ↑	← ↑	← ↑

Tabella 6: Soffitto: min 150 mm

Larghezza del giunto in mm*:	100	60	50	40	30	25	20	15	10	
Resistenza al fuoco	EI 120	H	← / M	← / L	G / E2	← / I / F1	← / D2	← / A / B1 / C2	←	←
	EI 90	↑	← ↑	← ↑	← ↑	← / ↑ / A / B2	← ↑	← ↑	← ↑	← ↑
	EI 60	↑	← ↑	← ↑	← ↑	← ↑	← ↑	← ↑	← ↑	← ↑

8. Prodotti resistenti al fuoco











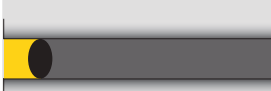
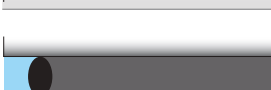

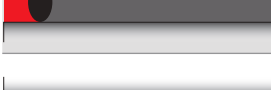

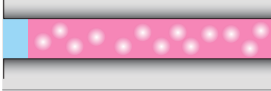
Fase 3 Scelta del sistema di posa

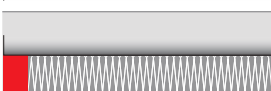
Legenda

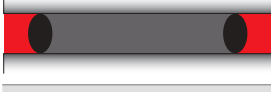

Le soluzioni **A, B, C, D, E, F, G, H** sono applicazioni su un lato
Le soluzioni **I, J, K, L, M** sono applicazioni su due lati

La soluzione

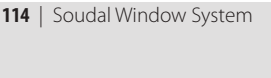
- 
- A.** Riempire tutto il giunto con Soudafoam FR
- 
- B1.** Inserire il fondo giunto PU sul lato opposto nella direzione del fuoco e riempire con 15 mm Soudaseal FR
- 
- B2.** Inserire il fondo giunto PU sul lato opposto nella direzione del fuoco e riempire con 20 mm Soudaseal FR
- 
- C1.** Inserire il fondo giunto PU sul lato opposto nella direzione del fuoco e riempire con 15 mm di Firecryl FR
- 
- C2.** Inserire il fondo giunto PU sul lato opposto nella direzione del fuoco e riempire con 20 mm di Firecryl FR
- 
- D1.** Inserire il fondo giunto PU sul lato opposto nella direzione del fuoco e riempire con 10 mm Firesilicone B1 FR
- 
- D2.** Inserire il fondo giunto PU sul lato opposto nella direzione del fuoco e riempire con 15 mm Firesilicone B1 FR
- 
- E1.** Riempire il giunto con Soudafoam FR e applicare 20 mm di Soudaseal FR sulla superficie opposta al lato del fuoco
- 
- E2.** Riempire il giunto con Soudafoam FR e applicare 25 mm di Soudaseal FR sulla superficie opposta al lato del fuoco
- 
- F1.** Riempire il giunto con Soudafoam FR e applicare 25 mm di Firecryl FR sulla superficie opposta al lato del fuoco
- 
- F2.** Riempire il giunto con Soudafoam FR e applicare 20 mm di Firecryl FR sulla superficie opposta al lato del fuoco
- 
- G.** Riempire il giunto con Soudafoam FR e applicare 20 mm di Firesilicone B1 FR sulla superficie opposta al lato del fuoco
- 
- H.** Riempire il giunto con la lana minerale (> 80 Kg/ m³) e applicare 30 mm di Firesilicone B1 FR sulla superficie opposta al lato del fuoco
- 
- I.** Inserire il fondo giunto PU su entrambi i lati e applicare 20 mm di Soudaseal FR su entrambi i lati
- 
- J1.** Inserire il fondo giunto PU su entrambi i lati e applicare 20 mm di Firecryl FR su entrambi i lati
- 
- J2.** Inserire il fondo giunto PU su entrambi i lati e applicare 10 mm di Firecryl FR su entrambi i lati
- 
- K1.** Inserire il fondo giunto PU su entrambi i lati e applicare 10 mm di Firesilicone B1 FR su entrambi i lati
-
- K2.** Inserire il fondo giunto PU su entrambi i lati e applicare 20 mm di Firesilicone B1 FR su entrambi i lati
-
- L.** Riempire il giunto con Soudafoam FR e applicare 3 mm di Firecryl FR su entrambi i lati
-
- M.** Riempire il giunto con Soudafoam FR e applicare 20 mm di Firesilicone B1 FR su entrambi i lati



9. PRODOTTI PER IMPIEGHI GENERALI



GAMMA PRODOTTI

SOUDAL

**Fix
ALL**

MAIN PARTNER



UNA SQUADRA VINCENTE

LA GAMMA IDEALE

per tutte le tue esigenze di sigillatura e incollaggio su ogni tipo di materiale anche su superfici umide*

*ad eccezione di PP, PE e PTFE



BUILD THE FUTURE

www.soudal.it

FIXALL CRYSTAL

DESCRIZIONE

Sigillante-adesivo trasparenza cristallo 100%

CARATTERISTICHE

- **100% trasparenza cristallo**
- Forza elevata
- Non dannoso per l'ambiente
- Facile da usare
- Verniciabile - Senza odore - Non macchia

APPLICAZIONI

- Incollaggio e sigillatura interno ed esterno su superfici porose e non porose, anche umide o in presenza di acqua
- Adatto per incollaggio di vetro su vetro
- Incollaggio di materiali quali: mattoni, calcestruzzo, acciaio, metallo, alluminio, piombo, zinco, plastica, polistirene, poliuretano, legno, laminato, MDF, truciolato, sughero, intonaco, marmo, pietre naturali, granito, lana di roccia, ceramica, porcellana, vetro, superfici vetrate, specchi
- Adatto per ambienti umidi quali bagni e cucine



Codice	Descrizione	Colore	Formato	Pz/Box
117921	FIXALL CRYSTAL	Trasparente cristallo	<input type="checkbox"/> cartuccia 290 ml	12
132293	FIXALL CRYSTAL	Trasparente cristallo	<input type="checkbox"/> tubo 125 ml	12
146186	FIXALL CRYSTAL	Trasparente cristallo	<input type="checkbox"/> sacchetto 600 ml*	12



DATI TECNICI	
Tempo formazione pelle	Ca. 10 min. (20°C/65% R.H.)
Indurimento a spessore	2-3 mm/24h. (20°C/65% R.H.)
Durezza	38±5 Shore A (DIN 53505)
Resistenza temperatura	-40°C a +90°C
Peso specifico	1,04 g/ml (DIN 53479)
Resistenza a lacerazione	2,4 N/mm ² (DIN 53504)
Recupero elastico	> 75% (ISO 7389)
Modulo elastico	0,8 N/mm ² (DIN 53504)
Capacità massima movimento	±20%
Allungamento alla rottura	300% (DIN 53504)
Temperatura di applicazione	+1°C a +30°C
Verniciabilità	Si

FIXALL TURBO

DESCRIZIONE

Sigillante-adesivo super rapido (20 minuti)

CARATTERISTICHE

- Capacità di tenuta in 20 minuti
- Tenuta massima dopo 3 ore
- Posizionabile entro 5 minuti
- Alta forza di tenuta finale
- Adesione su tutte le più comuni superfici, anche se leggermente bagnate
- Elastico dopo la polimerizzazione
- Verniciabile con vernici base acqua dopo la polimerizzazione
- Buona stabilità dei colori, agli agenti atmosferici e raggi UV

APPLICAZIONI

- Incollaggio e sigillatura interno ed esterno su superfici porose e non porose, anche umide o in presenza di acqua
- Incollaggio elastico di pannelli, profili sui più comuni substrati quali legno, MDF, truciolato, ecc.
- Incollaggio elastico in applicazioni in edilizia



Codice	Descrizione	Colore	Formato	Pz/Box
122422	FIXALL TURBO	Bianco	<input type="checkbox"/> cartuccia 290 ml	12
131102	FIXALL TURBO	Bianco	<input type="checkbox"/> tubo 125 ml	12
146187	FIXALL TURBO	Bianco	<input type="checkbox"/> sacchetto 600 ml	12



DATI TECNICI	
Tempo formazione pelle	Ca. 5 min. (20°C/65% R.H.)
Durezza	65±5 Shore A
Resistenza temperatura	-40°C a +90°C
Peso specifico	1,53 g/ml (DIN 53479)
Resistenza a lacerazione	3,80 N/mm ² (DIN 53504)
Recupero elastico	> 75%
Modulo elastico	3,00 N/mm ² (DIN 53504)
Capacità massima movimento	±20%
Allungamento alla rottura	> 200% (DIN 53504)
Temperatura di applicazione	+5°C a +35°C
Verniciabilità	Si

*su ordinazione

9. Prodotti per impieghi generali

FIXALL HIGH TACK

DESCRIZIONE

Sigillante-adesivo ad alta forza (320 Kg/10 cm²)

CARATTERISTICHE

- **Forza elevata: 320 Kg/10 cm²**- prodotto polimerizzato
- Senza solventi basse emissioni EC1
- Alta presa iniziale
- Non dannoso per l'ambiente
- Facile da usare
- Verniciabile - Senza odore - Non macchia

APPLICAZIONI

- Incollaggio e sigillatura interno ed esterno su superfici porose e non porose, anche umide o in presenza di acqua
- Incollaggio di materiali quali: mattoni, calcestruzzo, acciaio, metallo, alluminio, piombo, zinco, plastica, polistirene, poliuretano, legno, laminato, MDF, truciolato, sughero, intonaco, marmo, pietre naturali, granito, lana di roccia, ceramica, porcellana, vetro, superfici vetrate, specchi
- Adatto per ambienti umidi quali bagni e cucine

Codice	Descrizione	Colore	Formato	Pz/Box
117922	FIXALL HIGH TACK	Bianco	<input type="checkbox"/> cartuccia 290 ml	12
130263	FIXALL HIGH TACK	Bianco	<input type="checkbox"/> tubo 125 ml	12
113657	FIXALL HIGH TACK	Bianco	<input type="checkbox"/> sacchetto 600 ml*	12



DATI TECNICI

Tempo formazione pelle	Ca. 5 min. (20°C/65% R.H.)
Indurimento a spessore	3 mm/24h. (20°C/65% R.H.)
Durezza	50±5 Shore A
Resistenza temperatura	-40°C a +90°C
Peso specifico	1,47 g/ml (DIN 53479)
Resistenza a lacerazione	3,00 N/mm ² (DIN 53504)
Recupero elastico	> 75%
Modulo elastico	1,60 N/mm ² (DIN 53504)
Capacità massima movimento	±20%
Allungamento alla rottura	> 500% (DIN 53504)
Temperatura di applicazione	+1°C a +30°C
Verniciabilità	Si



FIXALL X-TREME POWER EXPRESS

DESCRIZIONE

Sigillante-adesivo alta presa iniziale (400 Kg/m²)

CARATTERISTICHE

- **Extra Rapido**
- Forza elevata - Alti carichi
- Adesione su tutte le superfici, anche bagnate
- Asciuga sott'acqua
- Non dannoso per l'ambiente
- Facile da usare
- Verniciabile - Senza odore - Non macchia

APPLICAZIONI

- Incollaggio e sigillatura interno ed esterno su superfici porose e non porose, anche umide o in presenza di acqua
- Incollaggio di materiali quali: mattoni, calcestruzzo, acciaio, metallo, alluminio, piombo, zinco, plastica, polistirene, poliuretano, legno, laminato, MDF, truciolato, sughero, intonaco, marmo, pietre naturali, granito, lana di roccia, ceramica, porcellana, vetro, superfici vetrate, specchi
- Adatto per ambienti umidi quali bagni e cucine

Codice	Descrizione	Colore	Formato	Pz/Box
155120	FIXALL X-TREME POWER EXPRESS	Bianco	<input type="checkbox"/> cartuccia 280 ml	12



DATI TECNICI

Tempo formazione pelle	Ca. 4 min. (23°C/50% R.H.)
Velocità di indurimento	Ca. 2 mm/24h (23°C/50% R.H.)
Durezza	Ca. 75 ± 5 Shore A
Peso specifico	Ca. 1,48 g/ml
Distorsione max consentita	± 20 % (ISO 11600)
Tensione massima	Ca. 3,60 N/mm ² (ISO 37)
Modulo elastico 100%	Ca. 2,90 N/mm ² (ISO 37)
Allungamento alla rottura	Ca. 200 % (ISO 37)
Temperatura di applicazione	-40°C a +90°C
Verniciabilità	Si



*su ordinazione

FIXALL FLEXI

DESCRIZIONE

Sigillante-adesivo incolla e sigilla 2 in 1. Elastico

CARATTERISTICHE

- Multiuso, per tutte le applicazioni
- Permanentemente elastico
- Adesione su tutte le superfici, anche bagnate. Asciugasott'acqua
- Verniciabile con vernici base acqua dopo la polimerizzazione
- Senza odore. Non macchia
- Stabilità dei colori agli agenti atmosferici e raggi UV
- Basse emissioni, certificato EC1 PLUS
- Resistente alla muffa, contiene specifici additivi

APPLICAZIONI

- Incollaggio e sigillatura interno ed esterno su superfici porose e non porose, anche umide o in presenza di acqua
- Non adatto per PE, PP, Teflon®

Codice	Descrizione	Colore	Formato	Pz/Box
125634	FIXALL FLEXI	Bianco	cartuccia 290 ml	12
106039	FIXALL FLEXI	Nero	cartuccia 290 ml	12
135499	FIXALL FLEXI	Grigio	cartuccia 290 ml	12
135500	FIXALL FLEXI	Marrone	cartuccia 290 ml	12
146188	FIXALL FLEXI	Bianco	sacchetto 600 ml*	12



DATI TECNICI	
Tempo formazione pelle	Ca. 10 min. (20°C/65% R.H.)
Durezza	40±5 Shore A
Resistenza temperatura	-40°C a +90°C
Peso specifico	1,67 g/ml (DIN 53479)
Resistenza a lacerazione	1,80 N/mm ² (DIN 53504)
Recupero elastico	> 75% (ISO 7389)
Modulo elastico	0,75 N/mm ² (DIN 53504)
Capacità massima movimento	±20%
Allungamento alla rottura	> 750% (DIN 53504)
Temperatura di applicazione	+5°C a +35°C
Verniciabilità	Si

FIXALL FLOOR & WALL

DESCRIZIONE

Adesivo di montaggio di alta qualità pronto all'uso

CARATTERISTICHE

- Elastico dopo la polimerizzazione
- Forza di adesione elevata
- Rimuovibile
- Non macchia la pietra naturale

APPLICAZIONI

- Incollaggio interno ed esterno su superfici porose e non porose, verticali e/o orizzontali, anche umide o in presenza di acqua



DATI TECNICI	
Tempo di formazione pelle	Ca. 25 min. (20°C/65% R.H.)
Indurimento a spessore	Ca. 3 mm/24h (20°C / 65% R.H.)
Durezza	65 ± 5 Shore A
Resistenza alle temperatura	-40 °C a +90 °C
Peso specifico	Ca. 1,67 g/ml
Massima tensione	2,20 N/mm ² (DIN 53504)
Modulo elastico 100%	2,00 N/mm ² (DIN 53504)
Allungamento alla rottura	150 % (DIN 53504)
Consumo	Spatola per adesivi B3: 700-900 g/m ²
Temperatura di applicazione	+5 °C a +35 °C

Codice	Descrizione	Colore	Formato	Pz/Box
120137	FIXALL FLOOR & WALL	Bianco	secchio 4 Kg	1

*su ordinazione

SODAGUM HYDRO

Membrana impermeabilizzante elastica

**RIPARA • SIGILLA
PROTEGGE**

**Impermeabilizzante liquido
privo di solventi,
per superfici orizzontali e verticali**



Resistente da
-40°C a +80°C



Sigillante



Resistente all'acqua
2 ore dopo
l'applicazione



Indurimento
rapido



Riparazione
di fessure



Senza solventi
e isocianati



Verniciabile



Resistente
ai raggi UV e
alle intemperie



Kit Riparazione da 1 Kg FACILE DA UTILIZZARE



2 sacchetti
500 g/cad.



1 vaschetta



1 pennello

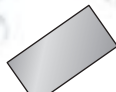

1 nastro
tessuto-non-tessuto
cm. 30 x 15



Guanti
usa e getta



Espositore 12 pz
con ACQUA DAL VERO!
Cod. 135572 (parte superiore)
Cod. 135575 (parte inferiore)

- ▶ ADATTO SU TUTTE LE SUPERFICI, ANCHE UMIDE
- ▶ INTERNO ED ESTERNO
- ▶ PRIVO DI SOLVENTI
- ▶ RESISTENTE AI RAGGI UV
- ▶ ELEVATO POTERE RIEMPIATIVO PER FESSURE FINO A 5 mm

Codice	Descrizione	Colore	Formato	Pz/Box
135464	SODAGUM HYDRO	Bianco	vaschetta kit 1 Kg	6
134178	SODAGUM HYDRO	Grigio	vaschetta kit 1 Kg	6
135463	SODAGUM HYDRO	Terracotta	vaschetta kit 1 Kg	6
135462	SODAGUM HYDRO	Bianco	secchiello 5 Kg	1
131633	SODAGUM HYDRO	Grigio	secchiello 5 Kg	1
135461	SODAGUM HYDRO	Terracotta	secchiello 5 Kg	1
135460	SODAGUM HYDRO	Bianco	secchio 10 Kg	1
131631	SODAGUM HYDRO	Grigio	secchio 10 Kg	1
135459	SODAGUM HYDRO	Terracotta	secchio 10 Kg	1

Secchiello 5 Kg



Secchio 10 Kg



DATI TECNICI

Tempo formazione pelle	Ca. 20-40 min. (23°C/50% R.H.)
Indurimento a spessore	1 mm/3h / (23°C/50% R.H.)
Durezza	25 - 30 Shore A (ISO 868)
Peso specifico	1,4 - 1,5 g/cm ³
Resistenza temperatura	-40°C a +80°C
Ritiro	< 3% (ISO 10563)
Temperatura di applicazione	+5°C a +40°C
Resistenza alla trazione	1,0 - 1,2 N/mm ² (ISO 37-1)
Allungamento alla rottura	280% - 380% (ISO 37-1)
Verniciabilità	Sì



MASTICE REFRAATTARIO 1500°C

DESCRIZIONE

Ideale per la sigillatura e il montaggio di forni, camini, e materiale refrattario in genere, o per applicazioni in presenza di alte temperature

CARATTERISTICHE

- Elevata rigidità dopo l'indurimento
- Resistenza a temperature fino a 1500°C
- Non contiene amianto
- Di colore grigio scuro
- Non presenta bolle o crepe ad indurimento avvenuto
- Non espone all'esterno a pioggia o umidità permanente

APPLICAZIONI

- Sigillare canne fumarie o elementi costruttivi all'interno di camini o stufe non soggetti ad elevati movimenti



Codice	Descrizione	Colore	Formato	Pz/Box
152103	MASTICE REFRAATTARIO 1500°C	Grigio Scuro	 cartuccia 290 ml	15



DATI TECNICI

Ritiro	Esente
Peso specifico	1,82 g/mL
Resistenza alle temperature	Massimo 1500°C
Temperatura di applicazione	+5°C a +30°C

CEMENTO PRONTO

DESCRIZIONE

Sigillante granuloso per riempire fessure e giunti in pietra e mattoni

CARATTERISTICHE

- Ottima adesione alle superfici murarie tradizionali, sia all'interno che all'esterno
- Asciugatura molto veloce
- Nessun ritiro
- Può essere verniciato dopo poche ore (il tempo dipende dalla quantità di prodotto applicato)

APPLICAZIONI

- Per riparare cavità e fessure nel calcestruzzo e cemento
- Per realizzare giunti in muratura
- Per ricostruire forme



Codice	Descrizione	Colore	Formato	Pz/Box
128722	CEMENTO PRONTO	Grigio	 cartuccia 300 ml	12



DATI TECNICI

Tempo di formazione pelle	Circa 30 min.
Peso specifico	1,67 g/ml (DIN 53479)
Ritiro	Nessun ritiro (DIN 52451)
Resistenza alle temperature	-20°C a +80°C
Capacità max di movimento	25%
Recupero elastico	> 40% (ISO 7389)
Temperatura di applicazione	+5°C a +30°C

9. Prodotti per impieghi generali

SILICONE TUBI 60 ML

DESCRIZIONE

Siliconi acetici per impieghi generali anche in presenza di umidità (silicone universale) e per impieghi dove è richiesta una resistenza alle alte temperature (silicone alte temperature)

CARATTERISTICHE

- Facile applicazione
- Ottima adesione sui tradizionali materiali da costruzione
- Colori resistenti ai raggi UV
- Permanentemente elastici dopo l'applicazione
- Tipico odore acetico

APPLICAZIONI

- Sigillature dove è richiesta elasticità e resistenza all'umidità oppure ad alte temperature (solo versione alte temperature)
- Vetrazione (finestre, verande, serre).
- Sigillare condotti di condizionamento



Codice	Descrizione	Colore	Formato	Pz/Box
154512	SILICONE UNIVERSALE	Trasparente	tubo 60 ml	16
154513	SILICONE UNIVERSALE	Bianco	tubo 60 ml	16
154515	ALTE TEMPERATURE	Rosso	tubo 60 ml	16

ULTRA REPAIR ADHESIVE

DESCRIZIONE

Adesivo monocomponente trasparente, elastico di nuova tecnologia SMX® Ibrida

CARATTERISTICHE

- Alta forza di incollaggio
- Trasparente
- Può essere applicato su superfici irregolari o porose
- Rimane elastico dopo la polimerizzazione
- Privo di solventi e di odore
- Uso interno ed esterno

APPLICAZIONI

- Incollaggio di materiali quali: gomma, cuoio, sughero, tessuti, vetro, metallo, plastiche dure e flessibili, su diverse superficie su se stessi
- Incollaggio di materiali trasparenti quali ABS, plexiglass, vetro
- Incollaggio di porcellana e ceramica



Codice	Descrizione	Colore	Formato	Pz/Box
134478	ULTRA REPAIR ADHESIVE	Trasparente	tubo 20 ml	10



DATI TECNICI

Tempo formazione pelle	Ca. 5 min. (23°C/50% R.H.)
Indurimento a spessore	Resistenza finale raggiunta dopo 24 ore
Durezza	30 ± 5 Shore A
Resistenza alle temperatura	-40 °C a +90 °C
Peso specifico	Ca. 1,10 g/ml
Tensione massima	> 4,00 N/mm ² (ISO 37)
Allungamento alla rottura	> 150 % (ISO 37)
Temperatura di applicazione	+5 °C a +35 °C

EPOFIX

DESCRIZIONE

Epossidico a due componenti (resina ed induritore), per l'incollaggio di diversi materiali, in particolare sui metalli

CARATTERISTICHE

- Elevata trasparenza
- Presa rapida in 5/10 minuti, forte adesione
- Buona resistenza all'acqua

APPLICAZIONI

- Incollaggio di metalli (alluminio, acciaio, ferro ecc.)
- Materie plastiche rigide, marmi, ceramiche, porcellane, pietre di bigiotterie, legni duri, vetro
- Non è indicato per l'incollaggio di polietilene, polipropilene, Teflon® e materiali morbidi in genere



Codice	Descrizione	Colore	Formato	Pz/Box
100071	EPOFIX	Trasparente	siringa 24 ml	12



DATI TECNICI	
Tempo aperto	Ca. 4 min.
Tempo di indurimento	Ca. 10 min. (23°C e 50% R.H.)
Resistenza alle temperatura	-40 °C a +90 °C
Peso specifico	Ca. 1,10 g/ml
Viscosità (Brookfield)	10.000 mPa.s
Temperatura di applicazione	+15 °C a +25 °C

RIPARATUTTO

DESCRIZIONE

Pasta adesiva estremamente forte e rapida, indurimento in 5 minuti. Per utilizzi in presenza d'acqua o su supporti umidi

CARATTERISTICHE

- Indurimento attivo in 5 minuti,
- Verniciabile
- Assenza di ritiro e dilatazioni
- Può essere levigato, forato, lucidato e fresato

APPLICAZIONI

- Riparare, riempire fori, stuccare ed incollare la maggior parte dei materiali: legno, metallo, ottone, pietra, cemento, porcellana, anche in presenza di acqua o su supporti umidi. Non è indicato su polietilene, polipropilene, Teflon® e nylon



Codice	Descrizione	Colore	Formato	Pz/Box
117430	RIPARATUTTO	Grigio	stick 57 g	12



DATI TECNICI	
Tempo aperto	Ca. 5 min
Può essere caricato dopo	Ca. 45 min
Indurimento completo	24 ore
Resistenza alle temperatura	Fino a +120°C Fino a +150°C brevemente
Durezza	80 +/-5 Shore D
Resistenza alla compressione	85 N/mm ²
Resistenza al taglio	5 N/mm ² su acciaio 2 mm spessore adesivo, substrato vAlMgSi1, velocità 10 mm/min.
Temperatura di applicazione	+15 °C a +25 °C

PRONTA
3
IN
MOSSE

CAPOVOLGI
PREMI
USA

GENIUS GUN

Pistola brevettata integrata

SOUDAL



FACILE

con un tocco di genio!

**MONTAGGIO
& ISOLAMENTO
PORTE
& FINESTRE**



**MONTAGGIO
PANNELLI
& BLOCCHI**



B2



**MONTAGGIO
& ISOLAMENTO
GENIUS GUN**



VIDEO DELL'UTILIZZO



CHIUDI E RIUTILIZZA FINO A 6 SETTIMANE



MONTAGGIO & ISOLAMENTO GENIUS GUN

DESCRIZIONE

Monocomponente, autoespandente per fissare e riempire con pistola integrata e brevettata Genius Gun

CARATTERISTICHE

- Applicazione facile e precisa grazie alla pistola integrata Genius Gun
- Isolamento termico ed acustico
- Ottima resa del riempimento
- Eccellenti caratteristiche di montaggio
- Buona adesione sulla maggior parte dei supporti ad esclusione di PE, PP e Teflon®

APPLICAZIONI

- Riempimento di cavità, passaggi di tubi e cablaggio
- Impermeabilizzazione delle cavità
- Applicazioni fonoassorbenti
- Ottimizzazione dell'isolamento nel campo della refrigerazione



DATI TECNICI	
Base	Poliuretano
Tempo di formazione pelle	7 min (FEICA TM 1014)
Tempo di taglio	25 min (FEICA TM 1005)
Peso specifico	Ca. 25 kg/m ³
Resistenza alle temperatura	-40 °C a +90 °C (polimerizzato) 120 °C (max 1 ora)
Isolamento acustico	58 dB (EN ISO 717-1)
Isolamento termico	37 mW/m.K (DINS2612)
Resa	600 ml creano ca. 23 l di schiuma (FEICA TM 1003)
Resa del giunto	600 ml creano ca. 20 m di schiuma (FEICA TM 1002)
Ritiro dopo l'indurimento	< 3 % (FEICA TM 1004)
Espansione post indurimento	< 1 % (FEICA TM 1004)
Expans. durante l'indurimento	Ca. 117 % (FEICA TM1010)
Resistenza alla compressione	Ca. 38 kPa (FEICA TM 1011)
Resistenza al taglio	Ca. 54 kPa (FEICA TM 1012)



Codice	Descrizione	Colore	Formato	Pz/Box
124078	MONTAGGIO & ISOLAMENTO GENIUS GUN	Champagne	bomb. 600 ml	12

MONTAGGIO & ISOLAMENTO PORTE & FINESTRE

DESCRIZIONE

Autoespandente per porte e finestre con pistola integrata e brevettata Genius Gun

CARATTERISTICHE

- Ottima capacità di riempimento
- Applicazione facile e precisa grazie all'innovativo applicatore Genius Gun
- Eccellente stabilità
- Isolamento termico ed acustico
- Classe di resistenza al fuoco B3
- Adesione su tutti materiali eccetto PE, PP e Teflon®
- Bassa post-espansione, esente dopo l'indurimento

APPLICAZIONI

- Montaggio e sigillatura di porte e finestre
- Riempimento di cavità in genere su muratura
- Isolamento termico in sistemi refrigeranti
- Creazione di schermate termo-acustiche



DATI TECNICI	
Base	Poliuretano
Tempo di formazione pelle	8,5 min. (FEICA TM 1014)
Tempo di taglio	65 min. (FEICA TM 1005)
Peso specifico	Ca. 40 kg/m ³ (FEICA TM 1019)
Resistenza alle temperatura	-40 °C a +90 °C (polimerizzato)
Isolamento acustico	58 dB (EN ISO 717-1)
Conduttività termica	35,4 mW/m.K (FEICA TM 1020)
Resa	750 ml creano ca. 33 l di schiuma (FEICA TM 1003)
Resa del giunto	750 ml creano ca. 22m di schiuma (FEICA TM 1002)
Ritiro dopo l'indurimento	< 5 % (FEICA TM 1004)
Espansione post indurimento	Nessuno (FEICA TM 1004)
Expans. durante l'indurimento	Ca. 135 % (FEICA TM 1010)
Resistenza alla compressione	Ca. 37 kPa (FEICA TM 1011)
Resistenza al taglio	Ca. 43 kPa (FEICA TM 1012)



Codice	Descrizione	Colore	Formato	Pz/Box
125639	MONTAGGIO & ISOLAMENTO PORTE & FINESTRE	Champagne	bomb. 600 ml	12

9. Prodotti per impieghi generali

MONTAGGIO PANNELLI & BLOCCHI

DESCRIZIONE

Adesivo poliuretano applicazione manuale, per incollaggio di pannelli in genere e blocchi rettificati, con applicatore Genius Gun

CARATTERISTICHE

- Sostituisce gli adesivi tradizionali con tempi di lavorazione più veloci di circa il 30%
- Nessuna preparazione e miscelazione dell'adesivo
- Applicazione facile e precisa grazie all'innovativo applicatore Genius Gun
- Resa di una bombola fino a 10-14 m²
- Incollaggio di pannelli isolanti (EPS, XPS, PUR, PIR) e cartongesso sulle più comuni superfici in edilizia ad esclusione di PE, PP e Teflon®
- Classe di resistenza al fuoco B2
- Impermeabile, ma non resistente all'acqua
- Ottima resistenza all'invecchiamento, proteggere da raggi UV

APPLICAZIONI

- Incollaggio di pannelli isolanti, su un'ampia varietà di superfici
- Incollaggio di pannelli di cartongesso o pannelli di fibrocemento
- Riempimento di cavità, fissaggio di scatole elettriche



DATI TECNICI	
Base	Poliuretano monocomponente
Tempo di formazione pelle	Ca 8 min. (20°C/65% R.H.)
Tempo fuori impronta	Fuori polvere dopo ca. 10 min.
Tempo di polimerizzazione*	Dopo ± 40 minuti cordolo di adesivo di 30 mm
Isolamento termico	Ca 0,036 W/(m.K)
Resistenza alle temperature	-40°C a +90°C polimerizzata +120°C (fino 60 minuti)
Forza adesiva totale	Ca 60 min. per l'incollaggio (fino a 10 mm spessore) Ca 12 ore nel giunto (cordolo da 30 mm)
Resa	Fino a 10-14m ² di pannelli per bombola
Ritiro	Esente
Post espansione	Esente
Resistenza al taglio	0,12 N/mm ² (DIN 53427)
Resistenza alla pressione	0,3 N/mm ² (ISO844)



Codice	Descrizione	Colore	Formato	Pz/Box
135273	MONTAGGIO PANNELLI & BLOCCHI	Arancione	bomb. 600 ml	12



Non servono pistole professionali o due mani per applicare bene una schiuma

**ti basta
Genius!**

PSSST!

**PSSST! È IL SUONO
CHE EMETTE
UN AEROSOL SOUDAL
QUANDO VIENE
UTILIZZATO**



SOUDAL
COLOR
SPRAY
UNIVERSAL ACRYLIC



9. Prodotti per impieghi generali



COLOR SPRAY
UNIVERSAL ACRYLIC

400 ml

COLORI RAL UNIVERSALI

Uno smalto brillante e multiuso adatto per esterni e interni. Si asciuga al tatto in circa 15 minuti e completamente in 45 minuti. Può essere applicato su legno, metallo, vetro ceramica, gesso, compensato, porte, sedie, mobili, modanature, radiatori e migliaia di altri oggetti. Può essere rimosso con diluente o acetone.



Colori/Codici:

Bianco Elettrodomestici Cod. 155541	RAL 9016 Bianco Traffico Cod. 155531	RAL 9010 Opaco Bianco Puro Cod. 155519	RAL 9010 Lucido Bianco Puro Cod. 155518	Trasparente Lucido Cod. 155539	Trasparente Opaco Cod. 155540	RAL 9006 Metallizzato Bianco Alluminio Cod. 155544	RAL 7035 Grigio Luce Cod. 155529	RAL 7001 Grigio Argento Cod. 155525
RAL7011 Grigio Ferro Cod. 155554	RAL 7016 Grigio Antracite Cod. 155524	RAL 7021 Grigio Nerastro Cod. 155856	RAL 9005 Opaco Nero Profondo Cod. 155572	RAL 6005 Verde Muschio Cod. 155523	RAL 6011* Verde Reseda Cod. 155552	RAL 5012* Blu Chiaro Cod. 155551	RAL 5015 Blu Cielo Cod. 155534	RAL 5017 Blu Traffico Cod. 155522
RAL 5010 Blu Genziana Cod. 155542	RAL 5003 Blu Zaffiro Cod. 155543	RAL 9005 Lucido Nero Profondo Cod. 155517	RAL 6002 Verde Foglia Cod. 155533	RAL 6029 Verde Menta Cod. 155528	RAL 6018* Verde Giallo Cod. 155553	RAL 1021* Giallo di Cadmio Cod. 155535	RAL 1023 Giallo Traffico Cod. 155536	RAL 1007* Giallo Cromo Cod. 155545
RAL 2003* Arancio Pastello Cod. 155547	RAL 2004 Arancio Puro Cod. 155537	RAL 8014* Marrone Seppia Cod. 155559	RAL 8011 Marrone Noce Cod. 155527	RAL 8007* Marrone Camoscio Cod. 155558	RAL 8004* Marrone Rame Cod. 155557	RAL 3005* Rosso Vino Cod. 155548	RAL 3003 Rosso Rubino Cod. 155530	RAL 3000 Rosso Fuoco Cod. 155520
RAL 3020 Rosso Traffico Cod. 155521	RAL 8017 Marrone Cioccolato Cod. 155526	RAL 7032 Grigio Siliceo Cod. 155555	RAL 1013 Bianco Perla Cod. 155532	RAL 1015 Bianco Chiaro Cod. 155538	RAL 1014* Avorio Cod. 155546	RAL 3015* Rosa Chiaro Cod. 155549	RAL 4003* Rosa Erika Cod. 155550	RAL 8002* Marrone Segnale Cod. 155556
RAL 3001 Rosso Segnale Cod. 160316	RAL 8019 Marrone Grigiastro Cod. 160329	RAL 5013 Blue Cobalto Cod. 160326	RAL 6001 Verde Smeraldo Cod. 160327	RAL 1003 Giallo Segnale Cod. 160315	RAL 8016 Marrone Mogano Cod. 160328	RAL 4005 Lilla Bluastro Cod. 160325	RAL 1013 Radiatori Bianco Perla Cod. 160330	

COLOR SPRAY
UNIVERSAL ACRYLIC

600 ml

COLORI RAL ACRILICI

RAL9005 Nero Profondo Cod. 160334	RAL9005 Nero Profondo Cod. 1160333
RAL 9010 Bianco Puro Cod. 160331	RAL 9010 Bianco Puro Cod. 160332



*su ordinazione



COLOR SPRAY UNIVERSAL ACRYLIC LATTONERIA

400 ml

È uno smalto brillante ideale per applicazione in edilizia su lamiera.

Per uso in interno ed esterno. Asciutto al tatto in circa 15 minuti ed in circa 45 minuti in profondità. Applicazioni su molteplici superfici in: lamiera, metallo, legno, vetro, ceramica, intonaco, masonite, porte, sedie, mobili, cornici, soprammobili, termosifoni e mille altri oggetti.

Colori/Codici:



Testa di Moro
Cod. 156117

Bianco Grigio
Cod. 156118



Rosso Coppo
Cod. 156115

Rosso Siena
Cod. 156116



COLOR SPRAY UNIVERSAL ACRYLIC LUCIDO FLUORESCENTE

400 ml

Una vernice acrilica per interni ed esterni con effetto fluorescente, che rende superfici brillanti e visibili a distanza, anche in condizioni di scarsa luminosità.

È ideale da applicare su un fondo bianco e su superfici come metallo, plastica, legno, vetro, ceramica, masonite, gesso. È rimovibile con diluente sintetico o acetone.

Colori/Codici:



Blu Fluo
Cod. 160344

Verde Fluo
Cod. 155599

Giallo Fluo
Cod. 160346



Arancione Fluo
Cod. 155600

Rosso Fluo
Cod. 160348

Fuxia
Cod. 160347



COLOR SPRAY UNIVERSAL ACRYLIC EFFETTO METALLIZZATO

400 ml

Vernice acrilica per metalli, a grana grossa, con effetto diamantato, adatto a dipingere oggetti come il metallo, legno e plastica.

Colori brillanti, che possono essere utilizzati su qualsiasi tipo di oggetto a cui si voglia dare un particolare effetto diamantato. I pigmenti utilizzati sono stabili alla luce e resistenti ai raggi UV. È rimovibile con diluente sintetico o acetone.

Colori/Codici:



Nero Metallizzato
Cod. 155567

Blu Metallizzato
Cod. 155568

Argento Metallizzato
Cod. 155569



Rosso Metallizzato
Cod. 160342

Verde Metallizzato
Cod. 160343

Giallo Metallizzato
Cod. 160341



COLOR SPRAY UNIVERSAL ACRYLIC EFFETTO CROMATO

400 ml

Vernice lucida, con effetti speciali di "metallo prezioso", che può essere applicato su varie superfici e oggetti come: le cornici dei quadri, vasi, oggetti in metallo e plastica, ornamenti, fiori secchi, decorazioni e tanti altri.

L'effetto leafing può essere compromesso dallo sfregamento o dall'eccessiva verniciatura. In caso di danno può essere riverniciato con lo stesso prodotto. Solo per uso interno. Il prodotto deve essere conservato a una temperatura tra i 15° e i 25°. Può essere rimosso con diluente sintetico o acetone.

Colori/Codici:



Cromato
Cod. 155565

Argento
Cod. 160338

Oro Moderno
Cod. 155566



Dorato
Cod. 155564

Oro Antico*
Cod. 155563

Rame
Cod. 160339



COLOR SPRAY UNIVERSAL ACRYLIC MICACEO

400 ml

Uno smalto con effetto antichizzante per interno ed esterno. L'utilizzo di speciali inibitori di corrosione e la possibilità di applicare numerosi strati consentono di ottenere una protezione ottimale nel tempo. Secco al tatto in 15 min e in profondità in 24ore. Applicabile su superfici metalliche, legno e intonaci. Per porte, inferriate, cancelli, grate metalliche, armadietti metallici, mobili, mobili da giardino.

Colori brillanti, che possono essere utilizzati su qualsiasi tipo di oggetto a cui si voglia dare un particolare effetto diamantato. I pigmenti utilizzati sono stabili alla luce e resistenti ai raggi UV. È rimovibile con diluente sintetico o acetone.

Colori/Codici:



Grigio Medio
Cod. 160350

Grigio Forgia/Scuoro
Cod. 160351

Nero Grafite
Cod. 160349



COLOR SPRAY UNIVERSAL ACRYLIC ANTIRUGGINE

400 ml

Un primer spray antiruggine che protegge le superfici metalliche dalla ruggine, anche nel tempo.

Le resine acriliche contenute permettono anche l'utilizzo all'esterno, garantendo un'ottima resistenza agli agenti atmosferici. È necessario pulire la parte da trattare prima dell'applicazione. Può essere riverniciato ma solo dopo l'asciugatura della prima mano. È rimovibile con diluente sintetico o acetone.

Colori/Codici:



Bianco
su richiesta

Grigio
Cod. 155598

Rosso*
Cod. 156120

* su ordinazione

9. Prodotti per impieghi generali



COLOR SPRAY
UNIVERSAL ACRYLIC

400 ml

ALTE TEMPERATURE

Uno smalto a base di silicone e resine acriliche, resistente alle alte temperature, adatto a superfici metalliche.

Resiste fino a 600°C, con picchi di 800°C. Deve essere applicato su superfici pulite e prive di grasso e lasciato asciugare per almeno 2 giorni. In seguito, deve essere portato gradualmente ad una temperatura di 300°C in un forno o per induzione di calore, per stabilizzare definitivamente la vernice. Dopo questi passaggi, si può cuocere alla temperatura desiderata e alla fine lasciarla raffreddare. Il prodotto è rimovibile con diluente sintetico o acetone.

Colori/Codici:



Nero Opaco
Cod. 155560



Nero Lucido*
Cod. 156119



Alluminio*
Cod. 156122



Rosso
Cod. 155561



Bianco Opaco*
Cod. 156121



Grigio Antracite
Cod. 155562



Trasparente
Cod. 160337



COLOR SPRAY
UNIVERSAL ACRYLIC

SPECIALI

Prodotti specifici per applicazioni speciali:

COPRIMACCHIA - 500 ml

Elevato potere coprente anche con una sola mano. Elimina ogni macchia penetrando nella superficie e sigillandola, evitando così l'insorgenza di nuove macchie. Ideale per macchie di fumo, aloni, muffa e sporco in genere. Applicare a 20-30cm di distanza. Asciuga in 5-8min a 20°C.

Cod. 160365

PRIMER PER PLASTICHE (PP E PE) - 400 ml

Fondo trasparente pre-verniciatura. Permette la perfetta adesione di ogni smalto sulle superfici plastiche, anche le più difficili. Verniciabile dopo l'essiccazione (15 min. al tatto e 45 min. in profondità).

Cod. 160352

PRIMER PER LAMIERE ZINCATE, LEGHE LEGGERE E METALLI - 400 ml

Fondo trasparente pre-verniciatura. Permette la perfetta adesione di ogni smalto sulle superfici metalliche, anche le più difficili. Protezione prolungata dalla ruggine. Verniciabile dopo l'essiccazione (15 min. al tatto e 45 min. in profondità).

Cod. 160353

ALLUMINIO RUOTE - 400 ml

Smalto professionale resistente a graffi, alcool e benzina. Ideale per cerchi e copricerchioni di moto e automobili in qualsiasi materiali.

Cod. 160366



COLOR SPRAY
UNIVERSAL ACRYLIC

PRE-CARICHE

Pre-carica contenente 300ml di miscela di solventi, propellenti e additivi compatibile con la maggior parte delle vernici acriliche, nitroacriliche, nitrosintetiche, nitro. Ai 300ml di miscela si aggiunge il colore richiesto per arrivare al formato standard di 400ml. Si raccomanda un uso in tempi brevi al caricamento della vernice.

PRE-CARICHE - 300+100 ml

Cod. 160354



COLOR SPRAY
UNIVERSAL ACRYLIC

500 ml

TRACCIANTE COLORATO

Tracciante specifico per muratura, asfalto, cemento legno, metallo e altre superfici.

Con un alto potere coprente, è altamente resistente all'usura e agli agenti atmosferici.

Colori/Codici:



Blu
Cod. 155988



Verde
Cod. 155990



Giallo
Cod. 155991



Arancione
Cod. 155571



Rosso
Cod. 155570



Fuxia
Cod. 155989



La speciale valvola a 360° permette di utilizzare il prodotto in tutte posizioni con lo stesso risultato. Lo speciale tappo dosatore facilita qualsiasi operazione di marcatura. È rimovibile con solvente di pulizia per superfici lisce e non assorbenti, diluente o acetone.

* su ordinazione



10. MATERIALI

PUNTO VENDITA

10. Materiali Punto vendita



ESPOSITORE METALLICO

Gamma posa del serramento
Cod. 134501 (espositore)
+ Cod. 137556 (crownner)
cm 85L x 40P x 224H

BANNER

- Guida alla scelta dei materiali
- Facile identificazione dei campi applicativi
- Immagini campi di impiego
- Chiara presentazione dei prodotti
cm 20L x 90H



Fire Range Espositore da terra
Cod. 134501
+ crownner Cod. 153664
(cm 85L x 40P x 224H)



Soudabond Turbo Espositore da terra
per 36 bombole
Cod. 157237
(cm 40L x 40P x 160H)



Cassetta schiume
Cod. 158049
(cm 78L x 48P x 162H)

10. Materiali Punto vendita



Monitor da 10"

Espositore da terra
 contiene 120 cartucce
 Cod.155813
 (cm 55L x 25P x 180H)



Soudal Espositore da terra
 per 96 cartucce Cod. 134309
 + Cod. 313164 bancaletto
 (cm 48L x 30P x 140H)



Espositore da terra FixAll
 Contiene 42 cartucce+24 tubi
 Cod. 157211
 (cm 380 x 157H)



Acqua dal vero!

Soudagum Hydro
 Contiene 12 Kit
 da 1 Kg
 Cod. 135572
 parte superiore
 Cod.135575
 parte inferiore
 (cm 44L x 32P x 174H)



Soudal Espositore da terra
 per 36 bombole Cod.138049
 + Cod. 313164 bancaletto
 (cm 48L x 30P x 140H)



Espositore da terra per Tubi
 Contiene 20 ganci
 Cod.132629
 (cm 50L x 30P x 158H)

10. Materiali Punto vendita



Spray Gamma
Espositore da terra
per 216 bombole
cod. 156449
(cm 51,5L x 44,6P x 1,85H)



Spray Tecnici
Espositore da terra
per 30 bombole
Cod. 154398
(cm 38P x 157H)



Spray Tecnici Espositore da banco
per 6 bombole
Cod. 154400
(cm 22L x 24P x 44H)



L501 Lubri Spray Espositore da banco
per 6 bombole
Cod. 135808 + crowner cod. 135754
(cm 22L x 24P x 45H)



ECO Gamma
Espositore da terra
per 24 cartucce + 12 bombole
cod. NEW
(cm 40L x 28,5P x 167,5H)



ECO Gamma
2 cartucce + 1 bombola
Cod. NEW
(cm 40L x 14P x 47H)

10. Materiali Punto vendita

SOUDAL



FixALL
Espositore da banco
per 12 cartucce
Cod. 155947
(cm 26L x 26P x 43H)



Silirub Color
Espositore da banco
Cod. 151961
(cm 286L x 286P x 393H)



FixALL
Espositore da banco
per 24 tubi
Cod. 146990
(cm 28,5L x 22,5P x 43H)



FixALL Espositore da banco
Cod. 160274 (cm 32L x 32P x 37H)



Legno Espositore da banco
per 15 cartucce
Cod. 130999
(cm 35L x 27P x 45H)



Cemento Pronto Espositore da banco
per 15 cartucce
Cod. 130998
(cm 35L x 27P x 45H)



Genius Gun Espositore da banco
per 12 bombole
Cod. 146988
(cm 37,5L x 32P x 55H)



SOUDAL



BUILD THE FUTURE



SOUDAL

Soudal Srl

Viale Campania, 57/B

20093 Cologno Monzese (MI)

Tel.: +39 02 92101911 - 02 92101282

Fax: +39 02 92471713

email: info@soudal.it

www.soudal.com